



99年度教育實習績優獎示例彙編

99年度 教育實習績優獎 示例彙編



教育部





序

教育的成敗取決於教師，而師資的培育是教師專業素質提升的基石。然而，自從新制「師資培育法」實施以來，對於我國師資培育的養成實已產生很大的衝擊，師資培育固然多元化了，教師品質能否相對應提升，應是另一個值得重視與探究的問題。

為落實教師專業標準本位之核心理念，長久居於引領我國師資培育之政策與績效管理的教育部，為積極落實教師專業標準本位之核心理念與優質適量、保優汰劣之目標，首度倡導實習學生、輔導教師與指導教師之「三聯關係」的緊密結合，首先經由九十五年教育實習績優獎甄選及獎勵活動，遴選教育實習三聯關係之卓越楷模，據此形塑教育實習典範，並勵來茲。

本校很榮幸連續 5 年承辦教育實習績優獎活動，更感謝教育部吳部長殷切指導及經費支持、中教司的鼎力協助、審查委員的細心審查，以及本校師資培育中心張主任靜馨率同仁全力投入，方能順利完成 99 年度教育實習三聯關係之績優人員遴選，並將績優人員包含實習指導典範、實習輔導卓越以及實習楷模三方之教育績優人員理念彙集成冊，俾分享其中的酸甜苦辣及珍貴經驗，提供未來教師規劃其成長藍圖，培育更優質卓越之教師。

台灣在進步之中，師資培育的理念、制度與實踐亦然。至盼能集合大家的心志與力量，培育更優質的教師，共造豐碩的教育果實。

國立彰化師範大學校長

張惠博

中華民國 100 年 3 月

目 錄

壹、教育實習指導教師典範獎

邱世明	傳承教育希望火炬	1
張昇鵬	掌握正確方向~胸懷無限可能	9
張雅芳	以愛心、專業、實踐，陪伴著實習生成長	19
許淑娟	一番鼓勵：堅持理念、多方嘗試、累積實力	29
陳鳳如	我和實習學生們學為良師的歷程	39
羅家玲	發現成師之美	49

貳、教育實習輔導教師卓越獎

邱麗娟	合作學習與學習合作	61
鄭桂芬	循序漸進·以身作則	77
謝嘉宸	亦師亦友~相輔相成	97
連安青	攜手同行，學為良師	111
賴榮興	從蛻變到卓越--送給你的五樣實習禮物	123
陳德蓉	陪伴蛻變、歷經成長、共享喜悅的幸福時光	135

參、教育實習學生(教師)楷模獎

曾郁萍	愛與付出的生命力—溫度	147
盧儷玲	夢想『啟』飛~打一把鑰匙，做別人的天使!	161
陳淑婷	蛻變成長的幸福時光	173
周瑜鈞	教育實習奇幻之旅——愛與天命	185
黃品璇	綠隙—性靈中的繆思，微光中的歌吟，生命中的禮讚	197
曾宛怡	建造一個孩子與我的童話王國	207

肆、教育實習合作團體獎

國立嘉義大學、嘉義市民生國民中學	兼具理論與實務塑造教育生力軍	219
淡江大學、臺北縣立淡水國小	五虎崗雙雄-淡江大學與淡水國小的教學火花	231
國立臺灣師範大學、臺北縣文山國民中學	專業成長的好夥伴-實習學生、實習輔導教師與實習指導教授~以臺灣師大特教系與北縣文山國中為例	245



傳承教育希望火炬

作者姓名：邱世明

任教學校：臺北市立教育大學



傳承教育希望火炬

臺北市立教育大學 邱世明

大五教育實習是師培生從學生身分轉向教師身分的蛻變歷程，也是年輕人摸索成為社會新鮮人的學習歷程。參與此一階段的指導，其實正是傳承教育希望之火炬，讓更多優秀的年輕人來共同挑起教育的重責大任。

壹、教育實習指導理念

1. 實習輔導不僅在於協助實習學生適應未來教職諸多可能挑戰，且輔導其成為識大體能承擔的社會新鮮人。
2. 各項教學舉措回歸教育本質重新思考，種種應對進退不離謙謙君子應有分寸。

貳、教育實習指導規劃

透過例行性的實習活動安排、札記撰寫、座談討論、訪視要求等等，讓實習學生從中學習、觀察、省思、琢磨教學技巧、歷練人際應對、陶冶砥礪心性。雖是平凡無奇的一般實習活動，只要實習學生願意篤實以對，深刻生活，一樣可以散發出無限光輝。每位實習學生要做的有：每月返校座談、每週札記撰寫、一次教學錄影光碟、一次正式教學訪視、教學網站分享討論等等。

參、教育實習指導過程

運用教學科技，詳實記錄實習學生各項實習成果，建立說明文件，提供範例檔案，進行深度晤談，及時批閱回應札記，藉由網站平臺提供密集互動分享。

肆、教育實習指導成果

十年共約指導一百八十位實習學生，其中有原本無意從事教職卻轉而熱愛教育工作的人、有積極考上高考公職或研究所的人、有多年來定期電話問候或寄送卡片者……。但最大的指導成果可能不在於多少人考試成績如何輝煌，而在於我們都能肯認教育工作是個有希望的工作，值得全心投入。

伍、教育實習指導省思

當前教職機會雖然不多，但是受到良好指導的實習學生應該在各種職場都能有很好的發展，且在其未來人生無限可能的發展中都將受益於此一階段的訓練。

壹、教育實習指導基本理念

教育實習的指導，是學為人師的指導，也是學習成為成熟社會個體的指導，是人生探索的指導，生活適應的指導。這樣的指導，需要陪伴、堅持、分享、指引、探索思辨、接納支持、聆聽鼓舞。這是對實習學生未來人生發展的參與，同時也是指導教師對自己信念價值的審視與人生智慧的考驗。指導的重點不僅在於教學技巧、教師角色的扮演，更在於人生旅程無數可能的開展。因此實習指導之目標，除了協助實習學生成為合格教師之外，更以「成熟的社會新鮮人」為理想，希望實習學生從一個受人照料的學生角色，轉變成為一個能照顧他人的教師或其他職場的成熟社會成員。

貳、教育實習指導規劃

一、一般實習指導事項：

1. 配合本校師培中心之安排，於實習開始前即與所指導之實習學生進行座談，宣布實習期間相關要求與注意事項（詳參文末網站連結），建立聯繫通訊資料。
2. 每位實習學生必須繳交基本資料表、自傳簡歷，為其建立資料夾。
3. 透過電腦網站平臺(早期透過 Pchome、Yahoo 家族平臺，近兩年透過 Facebook 的社團平臺)進行實習指導，網站平臺可以提供張貼札記、回應討論、書信、表決等等功能。

二、巡迴訪視：

對每位實習學生進行至少兩次的到校訪視輔導，一為期初訪視，一為例行教學訪視。訪視之目的並非僅是認證評分之過程，更著重於協助實習學生專業成長，同時也表達關切，為實習學生打氣，解決疑難問題，並與實習學校建立溝通聯誼的管道。若教學訪視發現教學不盡理想，則再作第二次甚至第三次的教學訪視。若發現實習學生確實不適合從事教職，則會協助其儘早轉往其他領域發展。

三、實習札記：

1. 實習學生於實習學校開學後之前十週，必須每週繳交實習札記一篇，之後以每兩週繳交一篇為原則，累計必須達到十五篇以上。札記內容為實習學生在實習學校之所見、所得、所思。
2. 實習札記除了以電子郵件寄給實習指導教師之外，並且必須上傳教學網站平臺與同組夥伴彼此分享，此網站內容僅限本組實習學生才可觀看及參與討論，他人無從得知實習學生所寫之內容，因此實習學生盡可以抒發個人感想與評論。若某些情節不宜與同組實習學生分享者，亦可事先聲明而單獨呈交實習指導教師。
3. 針對實習札記之內容感想，視情形在網站討論區或個別郵件中做適當回應，可能是



迴響呼應，也可能是修正其不盡圓融的觀點，或疏導其負面情緒，或解答其困難疑惑。例如「每個讓你感到討厭的人，都是你的貴人，他們能激勵你向上。」「面對黑暗，每個人都可以點亮一支蠟燭，而大大小小的蠟燭，都會因為燭臺高低不同，而有大大小小的風來吹。沒有哪個燭臺是平靜而沒有風的，有理想抱負想要做事的人，不用等候自己成為大蠟燭、有高燭臺的時候。我們小人物、小蠟燭、矮燭臺，一樣可以照亮一些小地方。」

4. 札記內容具有分享參考價值者，則推薦投稿本校實習通訊刊載。

四、返校分組座談：

1. 配合本校每月辦理共同座談之日期，進行本組之每月分組座談。每月分組返校座談之活動內容包含：教師檢定模擬考試、主題討論、教學影片分享、解答疑難問題、專題演講等等。
2. 每月返校座談時間所進行之教師檢定模擬考試，均事先公布考試範圍。例如九月份考教育心理學、教學原理，十月份考教育哲學、教育社會學等等，並於考試後檢討試題。其用意在督促實習學生必須抽時間排定進度讀書。
3. 各月份返校座談討論主題大致如下，並依實地需求作微幅調整：
 - 六月份：實習開始前之說明座談，認識同組實習學生。
 - 九月份：各校實習概況與生活適應情形報告分享。
 - 十月份：教學實習(教學光碟)心得分享、班級經營行政實習討論。
 - 十一月份：教學訪視之各項檢討與問題討論。
 - 十二月份：教學訪視之各項檢討與問題討論，邀請專題演講。
 - 元月份：邀請專題演講，生涯進路規畫分享，半年實習回顧。
4. 專題演講後，也做進一步討論及指導。例如：
 - Q：有沒有絕對平穩的發展進路？
 - A：根據我五十年的觀察結果，沒有。所有的生涯進路都有其風險、困難、不確定。公校教師、公職、銀行鐵飯碗、醫師、電子新貴……皆然。看似高聲望、高收入且高保障的大學教授，一樣有人過勞死。
 - Q：師培生或一般大學畢業生是否一定要走哪一條出路？
 - A：學位與專長是為了創造更多選擇的可能性，但不是限定未來發展的緊箍咒。人接受教育是在於創發未來的可能與機會，但不是限制。好的教育，好的師資培育歷程，讓你有更寬廣的機會，而不是更狹隘的選擇。
 - Q：艱困環境下，師培生有哪一條路可以走？
 - A：你願意走的路，就可以走。就跟一般大學的畢業生一樣。

問一下自己，以下各種行業的人應該從哪一個學系畢業：

快遞公司的小主管、便利商店的店長、連鎖商店的店長或小主管……

問一下銀行界的朋友、保險業界的朋友、某行業(例如成衣業)的業務員：

在他們的行業中，有多少比例的人是銀行系、保險系、成衣系(我不確定有沒有這個系)畢業的??而只有本科系的人，才能夠在該領域出頭嗎?

沿著你家附近的街道往前走，走過每一家店，想一想每家店的老闆、重要幹部與核心職員應該是什麼學系畢業的?他的畢業學系一定跟店家特性一樣嗎?

站在街道上放眼望去，街上有那麼多種的行業，也有那麼多種的大學學系與之相對嗎?而大學只是職業訓練所嗎?

簡單講：各位應該不是欠缺能力，只是欠缺信心而已。



返校座談邀請優秀教師演講



返校座談介紹虛擬電子白板

五、教學輔導：

1. 鼓勵實習學生主動爭取教學機會，教學實習必須包含各種科目。
2. 鼓勵實習學生設計某一單元教案之後，在同一學年的不同班級進行試教。一則可以透過同一單元的多次教學嘗試，迅速累積經驗並調整教學策略；再者可以體驗同一教學設計在風氣不同之班級應當如何因應調整其教學作為。
3. 鼓勵實習學生在大致熟習自身實習年級的各科教學之後，能透過輔導教師或實習學校行政人員的引介，嘗試到其他年段的班級進行教學見習甚至上臺試教。
4. 利用返校座談機會討論一般性的教學現象，指出常見教學盲點。
5. 鼓勵與其他學校的實習學生彼此觀摩教學。利用教學訪視、正式教學觀摩機會，跨越學校限制，到鄰近學校多加觀摩。
6. 在正式教學訪視之後，均與實習學生進行大約一節課的個別晤談，深度討論其教學表現，並給予教學建議。

六、班級經營與師生互動之輔導：

1. 經由實習札記觀察實習學生之班級經營與師生互動概況，透過札記批閱、網站討論，提供實習學生不同面向的思索，以促其成長。
2. 運用返校座談時間，討論常見之班級經營問題，例如說謊、不寫功課、慵懶、班級風氣愛計較等等現象；討論實習學生常見之師生關係疑問，例如如何贏得學生敬重、



與學生應保持多少距離、如何建立教師威儀等等。

七、行政實習輔導：

1. 配合本校行文各實習學校之要求，建議每位實習學生每週行政實習的時間以不超過兩次的半天為原則。
2. 建議實習學生與實習學校溝通(必要時由個人從旁介入)，行政實習的方式應盡量避免各處室排班輪值(容易淪為雜役性質而幾無所得)，盡量爭取以承擔某項專責工作(例如指導語文競賽、辦理晚會)，或協助學校特定老師承辦某行政工作，以此作為行政實習的方式。
3. 利用返校座談時間，請實習學生分享討論行政實習甘苦談，並指導其行政工作各種注意事項。

八、生涯進路探索與其他輔導：

1. 透過札記、返校座談，指導實習學生規畫未來進路。
2. 透過郵件、文章，指導實習學生學習扮演一個成熟的社會個體，掃除他人對新世代草莓族的不良觀感。
3. 以各種管道特別提醒實習學生留意人際應對進退間之禮節，學習承擔、豁達、堅定、積極、希望、寬容等等特質。

參、教育實習指導過程

- 一、於實習學校開學第二週前後即到校拜訪(避免於開學第一週實習學校忙碌時段前去叨擾)，學期初拜訪之目的在於與實習學校校長、主任、實習輔導老師建立彼此聯繫管道，掌握實習學校及實習班級概況，說明個人對於所指導實習學生相關輔導措施與後續教學訪視之要求，並初步了解實習學生在實習學校之表現與適應情形。
- 二、要求實習學生進入班級教學觀察一段時間之後，應儘速進行教學實習，並錄製教學實習影片，於第一學期十月份或第二學期四月份返校座談時攜帶教學影片光碟彼此分享教學實況，藉此對於實習學生之教學策略技巧進行輔導。在正式教學訪視之前，先以教學錄影光碟作教學指導之用意，在於及早介入輔導，避免等到正式教學訪視時若發現教學實習成效極不理想，往往已接近實習尾聲而錯失輔導機會，且可能已對實習班級造成不良影響。為期有效督促實習學生提早進行教學實習，並增加對實習學生教學輔導之機會，因而額外要求本項教學光碟。
- 三、第一學期十一月至十二月期間、第二學期四月底至五月底期間，密集進行教學訪視。十年來，對於每位實習學生的教學訪視，均親自到教室現場看完完整的一堂課，除錄影存檔外，並於教學訪視之後，參與學校所辦之教學觀摩檢討會。若學校不方便當天立即辦理教學觀摩檢討會，則私下與實習學生進行深入討論。

四、教學訪視以個人自行研發之教學觀察電腦程式進行紀錄與分析，除各項文字評論之外，並附有時間碼記錄，可以與錄影檔案相互對照。實習學生透過影片與教學觀察記錄，可以明確知道教學評論所指的教學行為是出現在哪個時間點，並可檢索回顧影片內容以進行省思或討論。十年來已經累積兩百多節課的完整教學錄影以及觀察紀錄，正逐步建置教育實習影音伺服器，以求擴大在教學輔導上之應用。

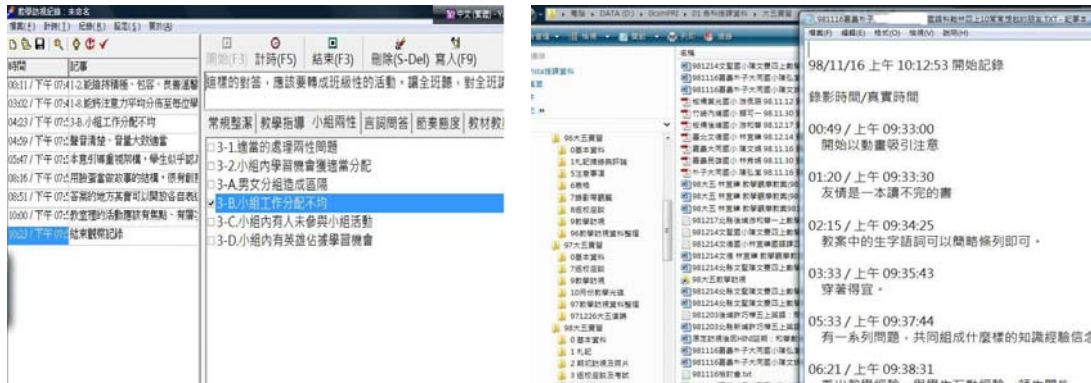

教學觀察程式功能畫面如上

程式產生帶時間碼的教學評論日後可建立資料庫

五、教學訪視之目的除了檢核實習學生學習成果之外，更著重於輔導該實習學生從訪視過程中獲得成長。因此，早年為期一年之教育實習，分別於第一學期與第二學期各進行一次教學訪視，希望實習學生在聽取教學評論建議之後能一次比一次更進步。現階段教育實習僅為期半年，故而以教學光碟討論遞補原先第一次教學訪視之輔導功能，而以到校教學訪視作為正式訪視與評分之用。

六、教學訪視流程訂有相關注意事項之文件（詳見文末連結），並要求學生事先提供教案。對於設計不夠完善之教案，則透過面對面直接討論、郵件往返、電話討論、提供範例等方式，協助實習學生完成其教學設計。

七、教學訪視之後，要求學生以教學觀摩為題撰寫省思札記，並列入實習札記總篇數計算。

肆、教育實習指導成果

一、連續十年擔任教育實習指導工作，指導大五實習學生累計約一百八十人，實習學校分布臺灣北中南各地，在每位實習學生實習期間均確實逐一到訪實習學校二至三次，進行教學觀察一至二次，且於教學訪視後進行深度晤談或教學觀摩座談會。

二、與實習學生間建立嚴師慈父關係，一方面輔導各實習學生在教學、級務、行政等各方面確實獲得成長，且傾聽、協助實習學生步入社會的各種疑惑，扮演其精神支柱的角色。另一方面從嚴把關（並不是每位實習學生的分數都能及格），對於不適任教職者協助其往轉換其他領域發展。

三、自行研發教學觀察程式，除可對實習學生之教學行為作成詳盡文字記錄之外，並附有時間碼記錄，配合教學錄影資料可以提供有效教學輔導功能。



四、運用網站平臺家族、社團之貼文、討論、發信、即時互動、資料保密等功能，進行教育實習指導。

五、多年來與實習學生建立極為良好之師生關係，贏得如師如父的敬愛。

六、最主要的成果在於激發實習學生教育熱忱，共同肯認教育工作之意義價值。

伍、教育實習指導省思

最大的擔憂與困擾，在激發實習學生高度教育熱忱、培養其各種教學知能之後，卻讓他們面對幾乎等於零的任教機率。但若反向思考，一位受到良好訓練的實習學生，應該在各種職場都能有很好的發展。選擇教職是一種可能，但非唯一的選擇。這樣的教育訓練歷程若是充滿了正向教育意義，則在其未來人生無數可能的發展中都將受益於此一階段的訓練。

相關參考檔案連結：

<http://cid-1f4d3036e82085db.office.live.com/browse.aspx/%e5%a4%a7%e4%ba%94%e5%af%a6%e7%bf%92%e7%9b%b8%e9%97%9c%e6%aa%94%e6%a1%88?uc=2>





掌握正確方向 ～胸懷無限可能

作者姓名：張昇鵬

任教學校：國立彰化師範大學





掌握正確方向～胸懷無限可能

國立彰化師範大學 張昇鵬

實習學生的指導工作，須時而耳提面命，時而經驗傳授，時而傾聽，時而支持鼓勵。讓實習學生從依賴中鍛鍊獨立，從生疏中產生熟練，從幼稚中逐漸成長、茁壯，成為教育的菁英～只要能掌握正確的方向，就能激發無窮的潛力，胸懷無限可能，達成艱鉅的使命。

壹、教育實習指導理念

『教育無它，唯愛與榜樣而已』，因此在教育實習指導中，除了自己是學生面臨教育現場工作疑慮的諮詢對象外，也是學生的榜樣，舉凡教學的設計、班級的經營與實際的教學等，均需提供實務經驗，當然更要時常關懷與留意，以隨時掌握實習學生的動態。

貳、教育實習指導規劃

『凡事豫則立，不豫則廢』教育實習的指導需有周全的規劃與按部就班的執行階段，以免實習學生『欲速則不達』，而常面對挫折，產生習得性的無助感。為使學生有完整的實習歷程，因此將教育實習指導規劃有：實習預備與導入階段之指導、實習進行階段之指導與實習後續階段之指導。

參、教育實習指導過程

依據上列的規劃將實習指導過程分為：預備階段與導入階段、實習進行階段、與實習後續綜合階段等三個階段。

肆、教育實習指導成果

在實習成果的展現上，從指導視障學生順利完成實習，並有良好的實習績效，且在實習期間獲得實習績優獎的肯定，實習完成後教師檢定考試的高標通過率，和在教師甄試錄取率上優異的表現，均能有豐碩的成果，提供了實習最終的檢視。

伍、教育實習指導省思

每一批踏入杏壇的生力軍，均代表著從實習歷程中挑戰成功，懷著實務經驗菁英的誕生，其背後充滿了辛酸、汗水、艱辛、挫折、肯定、讚賞與歡笑。指導的歷程雖需面臨舟車的勞頓、遠距離（臺東、花蓮、宜蘭）的奔波，教學與研究的忙碌，但是從實習學生分享實習的點滴，修正在實習教學的缺失，真槍實彈的上場，最終考上正式教師，則有著無比的欣慰，對於他們的成功～我感到驕傲。

壹、教育實習指導理念

教師之良窳，關乎教育品質之優劣，教師是教育生態環境中的關鍵角色，是故優秀師資的培育除了有賴基礎的學術理論充實外，更需要實務教學經驗的淬礪，方得以完成周延的職前訓練，而建構完整的師培生涯，發揮重要的使命；因此，肩負實習學生的指導工作，有著更重的責任與負擔，須時而耳提面命、處處留意，時而經驗傳授、溫暖關懷，讓實習學生從依賴中鍛鍊獨立，從生疏中產生熟練，從幼稚中逐漸成長、茁壯，成為教育生態中發揮關鍵角色的菁英。

『教育無它，唯愛與榜樣而已』，因此在教育實習指導中，除了自己是學生面臨教育現場工作疑慮的諮詢對象外，也是學生的榜樣，舉凡教學的設計、班級的經營與實際的教學等，均需提供實際的經驗，當然更要時常關懷與留意，以隨時掌握實習學生的動態。另外，必須構築一個健全的實習生態，建議實習的學校中指派經驗豐富的優良實習指導教師，能擔任教學的示範和給予實習學生高品質的指導，並和實習指導教師充分溝通與密切的聯繫，使實習學生在半年短暫實習中，仍能有可觀的收穫。

貳、教育實習指導規劃

教育實習指導理念，係以實習的生態系統為架構，分成微系統（自我指導）、中間系統（實習學校教師指導）、外系統（實習指導教授指導）與巨系統（綜合指導）等四個層次實施，此一生態系統的運作敘述如下：



圖 1. 教育實習指導生態系統圖

一、內層為實習學生自我或同儕的指導（微系統）

在實習學校所安排的環境下，指導實習學生平日需作自我的省思與心得報告，並在試教中作同儕的觀摩，提供檢討與改進，成立讀書會增加學理的基礎並分享試教的經驗。

二、中層為實習學校指導教師的指導（中間系統）

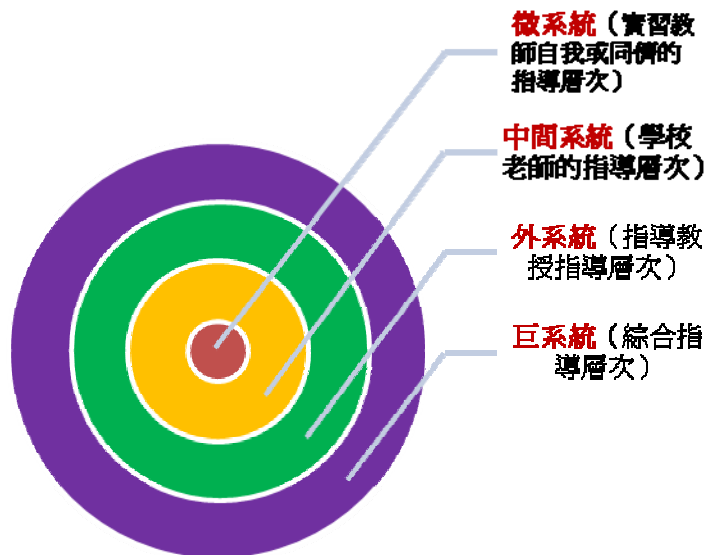
平日除了讓實習學生參與行政實習、導師實習、教學實習與研習活動的進行外，並保持與學校實習學生密切的聯繫與協調，從各項活動瞭解指導實習學生的意見，並直接給予實習學生回饋與建議。

三、外層為實習教授的指導（外系統）

除了平日與實習學生的電子郵件聯絡掌握實習動態外，並安排期初、期中的訪視與期末的教學觀摩試教，透過檢討會提供具體的意見。

四、最外層為綜合指導（巨系統）

本層係指整個實習結束後的指導，實習學生以上述三個系統為基礎，在實習結束後，除了讀書會的運作外，另外提供教師檢定的相關資訊、實習指導教授提供應考的注意事項、學長姐分享考教甄的心得、傳授檔案製作的技巧，另外，協同系上辦理教師甄試的模擬考試作業（筆試、口試、教學演示）等，以提高學生的實習成效，錄取正式教師為目標。

上文中四個同心圓的構築，由最內圈的自我指導系統開始，往外擴散至實習學校教師的指導，進而至實習指導教授的指導，最外圈則為學校實習結束後的綜合指導階段。在綜合指導階段時間較長，主要係結合學校師資培育中心與本系提供廣泛性的教師檢定、教師甄試資料、學長姊的經驗分享、檔案製作和模擬考試作業等，作為系統的運作與實施，給予實習學生充分的練習機會，以培養純熟的技巧，而能達到較高的錄取率。

參、教育習指導過程

從上述的指導理念，將實習指導的階段分成三個，在每一階段下，訂定指導的步驟，逐步實施，其階段與步驟如下：

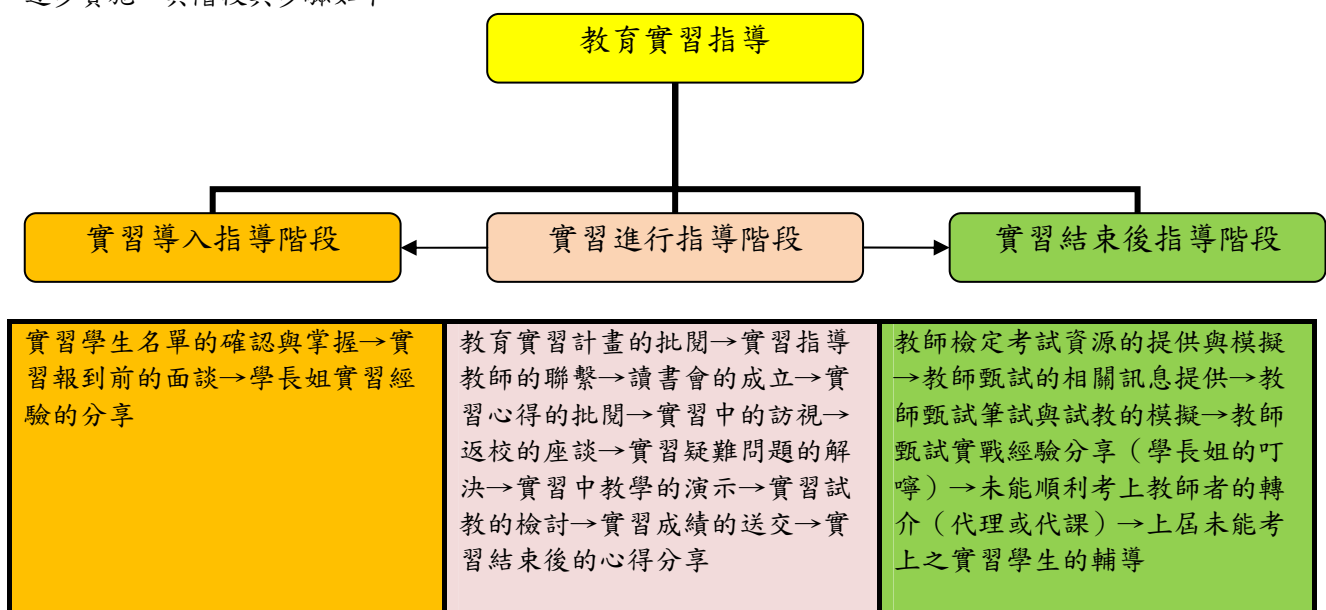

一、實習導入指導階段：

依據學校提供之指導實習學生名單，做確認與掌握，並與實習學生約定面談時間，在實習學生尚未離校前實施面談，瞭解選擇實習學校的動機與想法，另外安排學長姐做實習經驗的分享，建立正確的實習心態和準備，包括實習時應該注意的舉止、服裝與實習指導教師的互動，學生的管理、班級經營的相關理念等。

二、實習進行指導階段：

實習學生報到後，指導實習學生實習計畫的安排並加以批閱，適時的提供修改意見；同時與實習學校安排的實習指導教師取得聯繫，瞭解其指導原則與作法，與學校的教學環境等相關事項；另外，為了讓實習學生能在忙碌的實習中，保持溫故知新的心態與動力，則協助成立實習學生讀書會，鼓勵實習學生積極參與，定時定期討論，以收事半功倍之效，也避免「獨學而無友，則孤陋而寡聞」之窘境。

每月依照規定繳交實習心得，同時知悉實習學生的行政實習、導師實習、教學實習或研習活動的心得，除了按時批閱外，也掌握實習學生的實習細部情形。為進一步瞭解實習的狀況，在學期開始時安排期初訪視，期初訪視一方面在讓實習學生在初到陌生的環境中，能有穩定的支持力量，使學生感受到師長的關懷外；另一方面藉由拜訪學校校長和行政主管，讓實習學校知道委託的師培單位的用心與責任。另在學期中排定期中訪視，檢視實習學生的學習適應概況，並和實習指導教師座談溝通與協調，確實掌握實習的進度，以做適當的調整。在實習學生每月定期返校座談時，批閱座談的心得，也和實習學生面談，提供教學的改進或實習的問題之解決。平時利用電子郵件瞭解實習學生的實習感觸，另用電話不定時聯繫，隨時掌握實習的狀況。

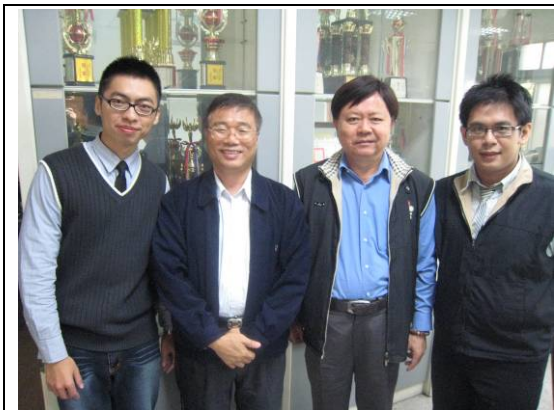

與實習學校虎尾農工校長合影



期中訪視座談

在實習中要求實習學生做教學演示、教學觀摩(教室觀察表如附件)，平時教學實習時，需作同儕的評量與檢討，並需給予回饋，期末需進行試教，並邀請學校校長、主任與任課教師參與，在教學演示結束後需召開試教檢討座談會，提出試教的缺失與改進的建議，務期使教學技巧的日益精熟、班級常規控制自如、班級氣氛營造的活潑、行為秩序的井然有序和學生的有效學習等，展現實習的積極成效。

在實習接近尾声時，依據實習學生的各項表現，給予評分，另外，也給予實習學生的肯定與讚賞，學期結束前做實習結束的綜合座談，提出完整的實習心得並分享實習的收穫。



實習學生進行教學演示



教學觀摩後的綜合檢討會

三、實習後續指導階段：

為使實習學生在實習結束時，仍保持聯繫，並掌握教師檢定與教師甄試的相關訊息，需讓實習學生有明確的獲悉管道，除要求主動聯繫系辦，隨時發送相關訊息，協助教師檢定的消息更新外，學校師培中心的實習網路亦提供相關的訊息等，以讓學生順利取得教師資格。

另外，在教師甄試方面，除提供教甄的相關訊息外，實習學生的試教、應考的要領、教師檔案的製作等，則安排學長姐提供臨場經驗，並協同系辦統一辦理模擬考試，以提升實習學生的信心和實戰經驗。由於精心的設計與指導，上年度（97 級）的實習學生大都能錄取國中與高中職綜合職能科教師。前幾屆實習學生若未能在應屆考上正式教師，則通知返校參加相關講習與試教，使之能順利考上正式教師。應屆實習學生若未考取，則積極再予輔導，以協助其考取代理教師為目標，主動聯繫安排並加強訓練，以期能在未來取得正式的教師任用資格，此項作法也能讓歷屆的實習學生在第二年或第三年有頗高的錄取率。

依據上述各階段，列出詳細之指導流程如下：

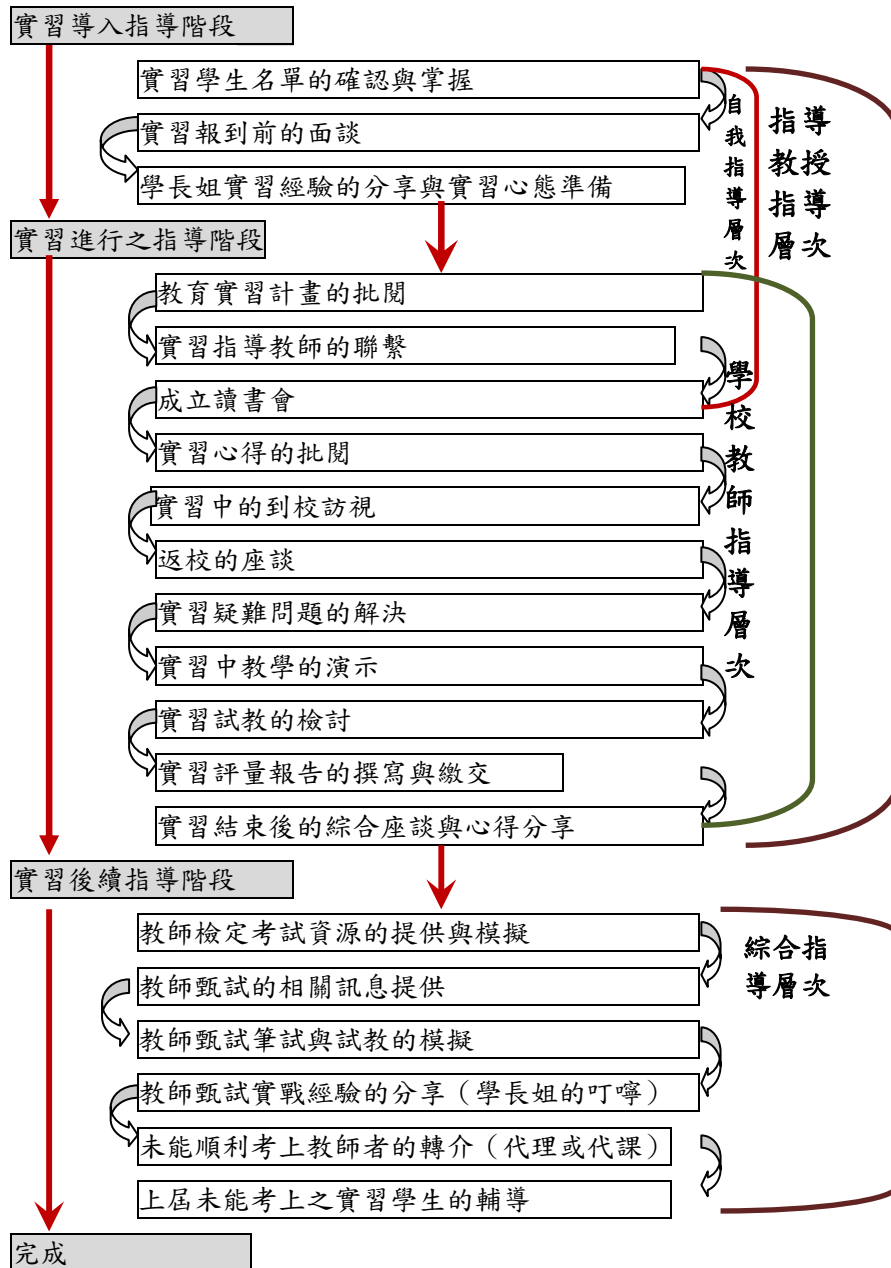



茲將上述流程的實習輔導項目列表如下：

實習指導階段	實習輔導項目	實習輔導工作細目
實習導入指導階段 (七月~八月)	實習學生名單的確認與掌握	1. 掌握分發到各校的實習學生名單 2. 聯繫實習學生
	實習報到前的座談	1. 進行實習報到前的座談 2. 辦理學長姐實習的經驗分享 3. 實習注意事項之提醒與安排預定訪視事宜
實習進行之指導階段 (九月~一月)	教育實習計畫的批閱	1. 教育實習計畫之研擬與討論 2. 批閱教育實習計畫
	實習指導教師的聯繫與工作協調	1. 與學校指導教師取得聯繫 2. 確定實習行事曆與實習學生之工作
	實習心得的批閱	批閱實習心得並給予回饋
	實習札記的批閱	利用電子郵件進行實習札記的回應
	實習中的到校訪視	1. 進行期初、期中與期末等訪視 2. 填寫訪視記錄
	實習中教學的演示	1. 批閱教學活動設計 2. 參與實習學生的教學演示
	實習試教評量與檢討座談會	1. 進行實習試教之評量，並填寫教學回饋記錄 2. 辦理實習試教檢討會，給予實習學生教學之相關建議
	撰寫並繳交實習評量報告	1. 撰寫實習學生評量表 2. 繳交實習評量成績
實習後續指導階段 (一月~八月)	教師檢定考試資源提供與模擬	1. 提供檢定考試之相關資源 2. 模擬檢定考試
	教師甄試的相關訊息提供	1. 提供教甄應考相關訊息 2. 聯繫去年或前年未考上之實習學生
	教師甄試口試與試教的模擬	1. 模擬考試之實施 2. 辦理筆試與口試之模擬
	上屆未能考上之實習學生的輔導(模擬考試之實施)	1. 提供上屆未能考上的教師模擬考試之實施 2. 加強教師甄試輔導
	未能考上教師者的轉介(代理或代課)	1. 掌握未能考上教師甄試的名單 2. 提供未能考上教師甄試者之代理教師資訊

肆、教育實習指導成果

由於實習學生從不同階段的實習中，有紮實的歷程與豐碩的經驗，更由於勤於和實習學校的指導教師互動與聯繫，歷屆指導成果頗為豐碩，相關成果如下：

一、指導視障學生順利完成實習：

本年度實習學生蔡○○為視覺障礙（弱視），擔任實習學生期間任勞任怨，努力奉獻的精神頗值得鼓勵，由於在指導期間利用密集的電子郵件與電話溝通，充分掌握其實習的生活，也因他的主動積極精神，對於學校所交代的行政工作，能全力以赴；在導師實習與實習教學，能和學生打成一片，且教學設計極為生動活潑，因此除順利完成實習外，也頗獲學校師長的肯定與學生的愛戴。

二、實習績效成果：

教學實習、導師（級務）的實習、行政實習與研習活動均能有傑出的成績表現，實習學校與指導教授的評價極高（實習成績高達 90 分以上）；另從實習學生的心得、實習札記之自我省思中可以發現，其對於實習的收穫和實習的生涯均能感到滿意。

三、實習期間的獲獎成果：

實習期間在彰化縣和群國中的實習學生孫翌軒獲得彰化縣國中性別平等教育融入領域學習單設計比賽：數學領域第一名；在臺中高工實習的林宥漩、李艾純榮獲特殊教育教材暨電腦輔助教學軟體設計比賽，電腦輔助教學軟體組：優等；林宥漩、李艾純：榮獲 2008 特殊教育學術研討會【邁向成功的融合】海報論文發表～發表主題為：規劃重點策略對高職特教班學生訓練丙級筆試題庫學習成效之行動研究等，各項實習獲獎成果豐碩。

四、教師檢定考試成果：

歷屆指導實習學生之檢定考試通過率 100%。

五、教師甄試錄取成果：

歷屆（94-97 級）指導實習學生考取國中資源班、特教班與高職綜合職能科、資源班正式與代課教師的比率高達 90%。

伍、教育實習指導省思

本人從民國七十七年進入彰化師大任教至今計有二十餘載，指導大五實習學生共計 80 人，大部分均能順利考上正式教師。在指導的過程中，只要看到學生如願當上教師，心中有無比的欣慰，每一批踏入杏壇的生力軍，均代表著從實習歷程中挑戰成功，懷著實務經驗菁英的誕生，其背後充滿了辛酸、汗水、艱辛、挫折、肯定、讚賞與歡笑。指導的歷程雖需面臨舟車的勞頓、遠距離（臺東、花蓮、宜蘭）的奔波，教學與研究的忙碌，但是從實習學生



期盼看到指導教授出現的眼神，見面時親切與熱情的問候，迫不及待的侃侃而談，分享實習的點滴，讓我知道擔任實習指導教師的重要性。在試教時實習學生展現略帶生澀，卻逐漸成熟的教學技巧，在檢討會時迫切的想瞭解教學的缺失，卻又流露出想獲得教授的肯定與讚賞時，我知道這份工作的神聖使命。因此在實習指導的生涯中，面對實習學生的教學設計～我不厭其煩的修正與解說、面對實習學生的教學～我能欣賞與肯定教學的效果、面對實習學生的沮喪～我能耐心的傾聽與鼓勵、面對實習學生的教學缺點～我能真誠的給予建議、面對實習學生的挫折～我能積極鼓勵與打氣，面對實習學生的成功～我能感到驕傲。我喜歡這份工作，我熱愛這份工作，因為我樂在其中，更享受他（她）們在實習中蛻變的成長喜悅。『凡流淚播種的，必歡呼收割』～我感恩他（她）們的努力有所回報！也以他（她）們為榮。

附件：教學觀摩紀錄表

國立彰化師範大學
實習學生（學生）教室觀察表
學年度

實習學生（學生）：

實習制別： 舊制 新制

任教學科：

單元名稱：

班級：

觀察項目	觀察內容	觀察結果					待改進或建議事項
		優	良	中	可	差	
一教學活動的設計	1 教學目標的擬定	<input type="checkbox"/>	<input type="checkbox"/>	<input type="checkbox"/>	<input type="checkbox"/>	<input type="checkbox"/>	
	2 教學內容的安排	<input type="checkbox"/>	<input type="checkbox"/>	<input type="checkbox"/>	<input type="checkbox"/>	<input type="checkbox"/>	
	3 編製教學單元能力	<input type="checkbox"/>	<input type="checkbox"/>	<input type="checkbox"/>	<input type="checkbox"/>	<input type="checkbox"/>	
二教材編選與教學方法運用	1 蒐集相關教學資源	<input type="checkbox"/>	<input type="checkbox"/>	<input type="checkbox"/>	<input type="checkbox"/>	<input type="checkbox"/>	
	2 教材熟悉程度	<input type="checkbox"/>	<input type="checkbox"/>	<input type="checkbox"/>	<input type="checkbox"/>	<input type="checkbox"/>	
	3 教學目標的掌握	<input type="checkbox"/>	<input type="checkbox"/>	<input type="checkbox"/>	<input type="checkbox"/>	<input type="checkbox"/>	
	4 引起動機的方式	<input type="checkbox"/>	<input type="checkbox"/>	<input type="checkbox"/>	<input type="checkbox"/>	<input type="checkbox"/>	
	5 講解具體、明確	<input type="checkbox"/>	<input type="checkbox"/>	<input type="checkbox"/>	<input type="checkbox"/>	<input type="checkbox"/>	
	6 發問普遍	<input type="checkbox"/>	<input type="checkbox"/>	<input type="checkbox"/>	<input type="checkbox"/>	<input type="checkbox"/>	
	7 重視學生的自學能力	<input type="checkbox"/>	<input type="checkbox"/>	<input type="checkbox"/>	<input type="checkbox"/>	<input type="checkbox"/>	
	8 目光環視全班	<input type="checkbox"/>	<input type="checkbox"/>	<input type="checkbox"/>	<input type="checkbox"/>	<input type="checkbox"/>	
	9 依進度完成	<input type="checkbox"/>	<input type="checkbox"/>	<input type="checkbox"/>	<input type="checkbox"/>	<input type="checkbox"/>	
	10 板書工整	<input type="checkbox"/>	<input type="checkbox"/>	<input type="checkbox"/>	<input type="checkbox"/>	<input type="checkbox"/>	
	11 教學媒體之使用	<input type="checkbox"/>	<input type="checkbox"/>	<input type="checkbox"/>	<input type="checkbox"/>	<input type="checkbox"/>	
	12 作業安排妥當	<input type="checkbox"/>	<input type="checkbox"/>	<input type="checkbox"/>	<input type="checkbox"/>	<input type="checkbox"/>	
三處理學生的反應	1 學生對課程興趣	<input type="checkbox"/>	<input type="checkbox"/>	<input type="checkbox"/>	<input type="checkbox"/>	<input type="checkbox"/>	
	2 學生對老師問題願意回答	<input type="checkbox"/>	<input type="checkbox"/>	<input type="checkbox"/>	<input type="checkbox"/>	<input type="checkbox"/>	
	3 學生學習成效	<input type="checkbox"/>	<input type="checkbox"/>	<input type="checkbox"/>	<input type="checkbox"/>	<input type="checkbox"/>	
	4 學生學習態度認真	<input type="checkbox"/>	<input type="checkbox"/>	<input type="checkbox"/>	<input type="checkbox"/>	<input type="checkbox"/>	
四班級經營	1 準時上、下課	<input type="checkbox"/>	<input type="checkbox"/>	<input type="checkbox"/>	<input type="checkbox"/>	<input type="checkbox"/>	
	2 課堂秩序情況	<input type="checkbox"/>	<input type="checkbox"/>	<input type="checkbox"/>	<input type="checkbox"/>	<input type="checkbox"/>	
	3 師生互動情形	<input type="checkbox"/>	<input type="checkbox"/>	<input type="checkbox"/>	<input type="checkbox"/>	<input type="checkbox"/>	
	4 班級氣氛良好	<input type="checkbox"/>	<input type="checkbox"/>	<input type="checkbox"/>	<input type="checkbox"/>	<input type="checkbox"/>	
五儀態言行	1 態度自然、舉止合適	<input type="checkbox"/>	<input type="checkbox"/>	<input type="checkbox"/>	<input type="checkbox"/>	<input type="checkbox"/>	
	2 穿著得體	<input type="checkbox"/>	<input type="checkbox"/>	<input type="checkbox"/>	<input type="checkbox"/>	<input type="checkbox"/>	
	3 語言適中、言色優美	<input type="checkbox"/>	<input type="checkbox"/>	<input type="checkbox"/>	<input type="checkbox"/>	<input type="checkbox"/>	
	4 語調自然	<input type="checkbox"/>	<input type="checkbox"/>	<input type="checkbox"/>	<input type="checkbox"/>	<input type="checkbox"/>	
	5 語詞合適、比喻恰當	<input type="checkbox"/>	<input type="checkbox"/>	<input type="checkbox"/>	<input type="checkbox"/>	<input type="checkbox"/>	

觀察者： 實習指導教授 簽名： _____ 年 月 日

實習輔導老師 簽名： _____

*註：本表為指導教授或輔導老師訪視或觀察實習學生（學生）上課用，並於課後作立即回饋。



以愛心、專業、實踐 陪伴著實習生成長

作者姓名：張雅芳

任教學校：淡江大學





以愛心、專業、實踐，陪伴著實習生成長

淡江大學 張雅芳

自 86 學年度起，筆者即擔任淡江大學第一屆的教育實習指導教師，迄今已有十三年。期間歷經擔任主任以及升等教授，仍不曾中斷實習指導工作。累積多年的經驗與體會，藉此機會做一整理與分享，期盼有助於實習指導工作之順利推展，培育出更多優質的未來教師。

壹、教育實習指導理念

筆者認為指導實習生最重要的是展現「愛心」，其次是提供「專業」的指導，亦即透過系統化、整體性的方式，協助實習生將理論與實務有效地連結，最後，就是親身「實踐」，以累積個人在實習指導上的實戰經驗，使實習生能夠順利通過教育實習的試煉。

貳、教育實習指導規劃

實習指導的規劃是由全體實習指導教師以及實習學校代表一起參與，並且依照「正式課程」的標準規範實習內涵。指導方式則包括採用協同教學方式、安排多樣的研習活動、提供實習指引與省思表單、透過多元管道進行輔導、以及成績評核注重教育專業成長與展現等。

參、教育實習指導過程

實習指導過程依序為六月份的實習行前指導；八月份的始業指導，包含學長姊經驗分享及引導對於實習經驗的省思與分享；九月至十一月份的專業指導，特別是針對班級經營及學科教學；十二月至隔年一月份的成果指導則包含期末試教及實習歷程檔案的評量與分享等。

肆、教育實習指導成果

完善而有系統地規劃與實施教育實習課程，深獲實習生肯定；用心輔導實習生參加教師資格檢定以及教師甄試，屢有佳績；十三年的實習指導生涯培育出許多優秀的中小學教師。

伍、教育實習指導省思

實習的時程縮短為一學期，實習指導教師的責任更為重大；而實習指導的過程固然辛苦，卻有著無限的感動與啟發，同時也獲得許多的真實案例，豐富了自己的教育專業內涵。

壹、教育實習指導理念

筆者認為指導實習生最重要的是展現「愛心」，因為當實習生置身於教學現場時，往往會發現理論與現實之間的落差而產生「真實震撼」(reality shock)，覺得困惑、挫折、沒有自信。因此陪伴在其身邊，給予關愛、鼓勵、打氣，讓其重拾信心，勇敢地面對真實情境的挑戰，這方面的指導甚為重要而且是最基本的。

其次是提供「專業」的指導，亦即透過系統化、整體性的方式，協助實習生將理論與實務結合，以確保其在特定時程內獲得最佳的專業成長。此外若在實習階段沒有適當的引導，職前教育的課程影響很有限。因為實習生在教學現場將快速地社會化，沒有經過反省的經驗，成了最合理的教學常態，淹沒其原有的教育理想。

最後就是親身「實踐」，以累積經驗，而能有智慧地輔導實習生處理實習階段面臨的各種疑難問題。其中最常遭遇的難題就是人際互動，包括融入實習學校的文化、與輔導教師相處、和班上學生互動等。實習指導教師若是有足夠的經驗，則可在實習之初，安排相關案例討論，提醒實習生注意，以便預防或是降低難題的發生。

貳、教育實習指導規劃

針對教育實習課程的規劃，以下分三方面說明之。

一、規劃的背景與原則

本校的教育實習指導計畫是由全體教育實習指導教師通力合作而成，特別是在 92 學年度確定往後的結業生實施新制教育實習之際，筆者與其他三位實習指導教師，歷經多次的開會討論與專業對話，終於在 94 學年度完成新制教育實習課程規劃。其後每一年本校師資培育中心均會在新制教育實習結束之後，召開教育實習檢討工作會，以便修改下一年度的教育實習指導計畫。完成的教育實習指導計畫內容再送至實習輔導委員會議暨教育實習指導工作協調會議，邀請與會的教育實習合作學校代表提供意見，並且修正通過，賦予其正當性，再將會議紀錄發文給實習學校。

易言之，本校的教育實習規劃是透過民主、互動、合作的方式產生，冀能集思廣益，使得規畫的內容更為周密、完善。此外規畫的內容明確地呈現於教育實習手冊中，並且在六月份的教育實習行前說明會發給實習生，以及於八月底寄送給實習合作學校校長、教務主任以及實習輔導教師，以便讓所有參與教育實習的相關人員週知，增進彼此的了解與合作，而有助於實習指導工作之順利推動。

最後，由於新制教育實習將實習定位為師資職前教育的一部份，必須繳交學費，因此本校乃從「正式課程」的標準來規劃教育實習，規定隔週上課四小時，要求實習生務必返校接受專業指導，同時發文懇請實習合作學校配合辦理。針對教育實習課程擬定的教學綱要，其中的課程理念與具體的課程目標就是指導實習生反省探究實務與理論的關係，從而發展出自



己的理念與落實的方法。據此，針對每週的課程內容與作業均有細心的規劃，並且循序漸進，有系統地協助實習生專業成長。大體上先從暑假的行政實習輔導、到開學後的導師實習輔導、再到學期中的教學實習輔導。也因為課程目標注重實習生的教育專業成長與展現，因此實習成績的評核也以行為表現為核心，其中以展現專業成長的「實習歷程檔案」占的比例最高(30%)，其次是期末試教(20%)。

二、指導方式之規劃

首先，為滿足中等學校實習生多層面的專業需求，因此規劃多種形式的課程活動，包括：(一)「聯班演講」，指聚集所有的實習生聆聽專家演講「班級經營」與「學生輔導」理論與實務，以便與下午的原班實務討論與經驗分享進行有意義的連結。(二)「原班討論」，指的是由同一位指導教師指導的實習生集結為一個班級，一起進行主題討論，讓不同學校的實習生可以分享彼此的經驗與際遇，以擴大其視野。(三)「學科分組」，指的是將指導教師依其專長背景分組，例如，國文、英文、社會、數理、或商業經營等職業類科，據此將實習生依其學科專長分配至各組。目的在於提供實習生與同領域的老師、同儕一起切磋，藉以釐清學科知識的本質，瞭解學科教學的重要目標，演練其教學技巧，增進其觀察與分析教學的能力。

其次，為了讓實習生瞭解並能掌握整個教育實習歷程，實習手冊內提供專業的實習指引與省思表單。例如，針對實習「歷程檔案」，首先說明其定義與功能，以顯現檔案製作的重要性，進而揭示「歷程檔案」的內容包括個人專業背景、班級經營與輔導（導師實習）、課程教學設計與省思（教學實習）、以及附錄等項目，並且在每個項目之下列出細項與說明，更重要的是搭配相關的表單，明確地指引實習生如何撰寫，最後再提供製作要領提點實習生。

此外實習過程中最重要的是進行省思，因此在實習手冊中特別闡述「省思」的意涵與重要性，並且鼓勵實習生經由不斷地檢視自己省思的面向，逐步提升省思的深度與廣度，最後以「學科教學」為例，說明可以省思的面向，包括我的學科教學信念、教學分析、以及學生學習評量，同時在每個面向之下列出引導省思的問題敘述。例如，「教學分析」的問題如下：

- ◎我的教學設計符合我的教學信念嗎？從哪些地方可以看出來？
- ◎我的輔導老師的教學透露出怎樣的學科教學信念？
- ◎我的教學促成了學生的理解嗎？

第三，藉由電子郵件與實習生溝通訊息，既方便迅速，又可夾帶文件，因此在六月份的實習行前說明會上務必讓實習生確認其經常使用的電子郵件信箱。電子郵件可用於任何事項，例如，筆者固定以電子郵件提醒實習生返校日即將到臨，除了附上當天的活動流程與場地，同時再次交代當天需要實習生配合的活動。而實習生若有任何問題，也可以迅速回應。

最後，藉由定期批閱實習省思札記或週記，實習指導教師得以瞭解實習生目前的實習狀況，進而能提供適切的輔導。依照手冊上的規定，實習生至少每兩週要繳交一次札記或週記，筆者則建議指導的實習生在返校前幾天以電子郵件方式傳給我，然後我再印出紙本，在上面

批閱後，於返校日時，當面交還給實習生。如此除了可掌握實習生最近的動態與想法之外，並且可從中挑選出發人深省的事件或是可供討論的案例，於下午的原班討論時間提出。由於這些事件或案例才發生不久，而且都與切身相關，往往能引起熱烈的討論與迴響。筆者也趁此機會，善用多年的實習輔導經驗，提出中肯的建議，期望實習生能有穩健的專業成長。

三、回饋機制的規劃

回饋機制就是利用回饋問卷據以評估實習成效，進而持續地改進實習指導計畫。筆者自第一屆的教育實習開始，即參與實習生回饋問卷的設計。回饋問卷安排於實習生最後一次返校時填寫，最新修正後的內容包含四個部份，分別是基本資料、實習學校的實習安排、淡大的實習課程安排、以及對自己的評估。新制教育實習結束之後，召開的教育實習檢討工作會議，就是使用這些回饋資料，以便修改下一年度的教育實習計畫，此外回饋問卷的分析結果也以書面及口頭報告方式提供給教育實習輔導委員，並且將本校師資培育中心提出的改善措施納入提案討論。

參、教育實習指導過程

茲將實習指導的過程依序分為以下四個階段說明之。

一、實習行前指導（六月）

每年六月在教育學程結業式之後，立即舉行教育實習行前說明會，顧名思義，其目的是要讓即將參加教育實習的實習生做好心理準備，因此重頭戲就是實習指導教師與其輔導的實習生面對面座談。根據筆者的經驗，這次座談意義非凡，甚至關係到實習生未來半年能否順利完成實習，因此一定要好好把握，叮嚀以下事項：

- ◎善用實習生剛拿到的教育實習手冊，大略說明教育實習的整個流程，並提點重要活動。
- ◎指出中小學的學校文化注重規矩與倫理，請配合學校日常作息，改變晚起的習慣。
- ◎提供與實習輔導教師相處之道，不外乎是多溝通、多請教，並且懷抱感謝之心。
- ◎提醒與實習學校的學生相處要有份際，並且界定實習生在學生面前一定是「老師」，要有老師的架勢，不可稱兄道弟；此外由於實習生並非是實習學校的正式人員，因此不宜私下獨自帶實習學校的學生到校外進行活動。一旦有狀況發生，責任很難釐清。
- ◎叮嚀不可小覷教師資格檢定考，建議利用暑假好好準備，特別是針對之前在教育學程未曾修習的考試科目。因為一旦九月份開學後，天天都非常忙碌。
- ◎建議在暑假就可以開始「實習歷程檔案」的製作，例如，完成個人基本資料表，並且建立重要的資料夾名稱，以方便日後迅速將資料放入適當的資料夾內，彙整時，較為省力。

二、實習始業指導（八月）

八月份的聯班演講活動是教育實習開始後，首次進行的正式活動，藉此可以讓實習生了



解整個教育實習過程必須掌握的是什麼，而邀請剛考上教職的上一屆實習生，來現身說法，將更具有親切感與說服力。每次大約邀請兩至三位不同學科專長的學長姊分享經驗，內容包含實習的過程與經驗，以及教師資格檢定考試與教師甄試的準備等。筆者在主持該場活動時，最後都會勉勵實習生：「今天你坐在下面認真聽講，並且全心投入實習，明年此時你將站在臺上與我們分享豐碩的成果。」

三、專業成長指導（九月至十一月）

以下分為期初到校訪視、以及班級經營、學生輔導、學科教學實習指導等四方面說明之。

- (一) 期初到校訪視：一般安排在九月下旬或是十月月上旬進行，其目的一方面是代表本校感謝實習學校以及實習輔導教師的辛勞，一方面也藉此了解實習生在實習學校的適應情形。其過程是由該校的實習生協調出合適的時間，邀請校長、教務主任、教學組長和實習輔導教師等人出席。會中，筆者先代表本校致贈實習學校感謝狀與禮物，然後由實習輔導教師以及實習生輪流述說目前實習狀況，最後，筆者拿出已寄送該校的教育實習手冊，再次轉達本校對於教育實習課程的安排，也期盼積極地與該校合作，有效地促成實習生的專業成長。
- (二) 「班級經營」的實習指導：實習生進入真實的教學現場，與學生互動時，最感到困擾的就是「班級經營」。筆者的指導策略是要求實習生先記住學生的姓名，並且填寫班級學生資料表（可參閱教育實習手冊上提供的表格），以大略掌握全班的特性，再針對需要注意的學生進行觀察，以進一步了解其表現。其次是觀察實習輔導教師是如何經營自己的班級，並且省思個人的班級經營信念與規範，然後在原班時間依次上臺呈現，與同儕分享。此外在實習生的省思札記中往往能發現頗有創意的問題處理方式，因此在原班時間，筆者會先點出該位導師在班級經營上的難題，請實習生先提出各種處理方式，以及預測可能的效應，然後再說明案例的作法，並且討論其優劣，藉此提供給實習生更多的實務技巧與有用策略。最後是建議實習生在學科教學時，與同儕合作，互相進行觀察紀錄（可參閱教育實習手冊上提供的表格），以精進班級經營技能。
- (三) 「學生輔導」的實習指導：筆者認為輔導學生，「用心」比任何輔導策略都重要。因為需要輔導的學生往往個別差異很大，很多策略不一定管用，但是如果用心，總會找到「對」的方法。筆者經常提醒實習生兩件事：一是公平對待所有學生，二是不要放棄任何學生。同時筆者也會分享 94 學年度發生在實習生身上的真實案例，來勉勵實習生不可小看自己的影響力。這段內容也曾刊登在本校 95 學年度的「實習輔導通訊」內，標題為「不一樣的未來」。當然，在實習生的省思札記中，筆者也經常發現現職教師的愛心與用心。對此，筆者會在原班時間特別提到這篇札記，並且清楚地表達對於這位老師的敬重，感佩他不怕麻煩，願意付出更多的時間與心力，接納被大家視為是「未爆彈」的學生。接著，筆者會請撰寫的實習生補充說明這位老師的理念與作法，

最後再進一步討論可以採行的輔導策略。

(四)「學科教學」的實習指導：一如學期初的規劃，首先要求實習生藉由觀察教學實習輔導教師的課堂教學，進而省思個人的教學理念與策略，並且在返校研習的分科時間依次上臺呈現，與同儕分享。其次是安排校外學觀摩，目的是藉由觀摩優質的英語老師教學，以增進實習生英語教學要訣和課堂班級經營技巧。由於臺北市私立復興實驗高中的英語教學強調全語言以及科技的應用，在教育界素有聲望，而且又為本校的實習合作學校，因此多會安排到該校進行英語科教學觀摩。

經由教學觀摩後的討論，以及該校英語教學專家的引導，實習生收穫豐碩，並且對於自己的教學有所省思與體悟。更重要的是實習生能將觀摩所學應用於個人的教學，例如，實習生思羽的期末試教就是學習復興實驗高中夏老師，將該節課的教學重點與流程寫在黑板上，讓全班學生知曉。最後就是安排實習生在課堂試教 15 分鐘，以磨練其實務技巧，並且藉由師生回饋以及觀摩同儕教學，增進自己的教學能力。

四、實習成果指導（十二月至翌年一月）

一為期末試教的指導與評量。通常在十二月進行，其過程包括準備階段：實習生和輔導教師討論試教單元與時間，實習生撰寫試教單元教案，與輔導教師及指導教師討論教案並修正之，製作教具和演練，製作邀請卡以便邀請校長、教務主任及同科教師出席指導；其次為實施階段：佈置情境（教室佈置、觀察者座椅、教學設備安裝與試用），發放教材單元講義與教學觀察記錄表，進行錄影，出席老師填寫教學觀察紀錄表；最後是檢討階段：實習生發表心得感想，請其他教師指導，實習輔導與指導教師提供回饋意見，實習生綜合與會者意見填寫「試教觀察總回饋表」，放入實習歷程檔案內。

在試教後的檢討階段，通常由該校校長召開正式的檢討會議，本校實習生與其實習輔導教師、以及該校教務主任均一起出席參與討論。在校長簡單致詞之後，依照期末試教排定的順序，一一加以檢討。由實習生與其實習輔導教師先提出心得與看法，筆者再予以回饋，並且提供相關建議。全部完成檢討之後，筆者再總結討論重點，同時勉勵實習生持續努力，精進教學知能。

二為「實習歷程檔案」的指導與評量。針對歷程檔案的製作，實習手冊內均有清楚的指引，而平時也督促實習生撰寫省思札記，或是藉由完成班級經營或是學科教學的指引單，以累積相關資料與紀錄。當然提供給實習生優良的範例也是相當重要，例如，實習生尹璽的檔案，就能將理念、策略、與實踐緊密連結，並且具體地展現出來。也難怪他以應屆實習生之姿，參加臺北縣高中教師的聯合甄試，能以第一名成績錄取。接著就是排定觀摩與分享時間，一方面讓實習生展現目前完成的歷程檔案，一方面藉由觀摩，激勵彼此互相學習，以改善檔案內容。最後就是最後一次返校的檔案評量，通常在一月初舉辦，除了提供個別回饋外，並且推薦最具特色的檔案，予以表揚。最後將看過的歷程檔案內容綜合整理出優點與缺點，與

實習生互相討論、分享，並且提供具體建議，勉勵實習生持續充實檔案內涵。

肆、教育實習指導成果

茲將實習指導的主要成果分為以下五點說明之。

一、十三年來的堅持：讓實習生在滿滿的關愛中實現「成為人師」的願望

特別是對於已經完成教育學程學分將近十年，卻毅然重回教師之路的實習生而言，實習階段對他們來說更是意義非凡，因為從此開啟了人生另一個旅途，97學年度舊制實習生黃偉雯就是個很好的例子。假如師資培育是在成人之美，教育實習階段就是最關鍵，其中的甘苦與辛酸，實習指導教師最明白，也因此拉近師生的距離，編織成彼此都難忘懷的回憶。

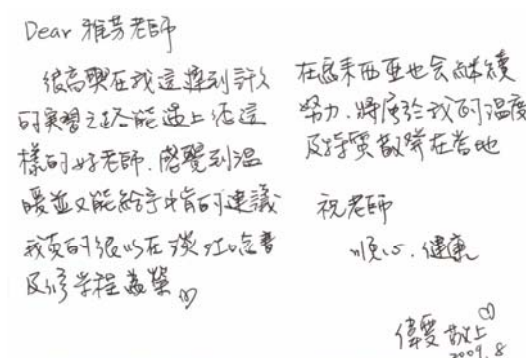

偉雯寫的謝卡



擔任馬來西亞西連民中的校長

二、完善而專業地規劃並落實教育實習指導，深獲實習生肯定

近三年教育實習課程的教學評鑑，如下表所示，總分均高於系、院、校許多。

學年度	回收率	滿分	專業 態度	教學 方法	教學 內容	學習 效果	教學總分			
							個人	本系	本院	全校
98	70	6	5.79	5.61	5.61	5.71	5.68	5.37	5.32	5.13
97	88.99	5	4.94	4.68	4.63	4.75	4.75	4.33	4.39	4.26
96	7.69	5	5	5	5	5	5	4.52	4.37	4.25

三、強調科技融入學科教學，期末教學演示實習生多能展現科技的運用

為鼓勵實習生有效地應用科技於教學現場，乃提供由行政院國家科學委員會補助建置的影片案例網站，網址為 <http://163.13.143/vcs>，不需帳號、密碼，即可線上觀摩現職教師將科技融入學科教學的影片，主要頁面如下所示：



科技融入教學的影片案例首頁



英語科影片案例的教學實況選單

此外也邀請熟悉電子白板的實習生信元，在返校研習時，展示電子白板在教學上的應用。因此 98 學年度的期末試教，每位實習生都能根據學科內容在教學現場應用科技，展現教學創新的企圖心，因而贏得許多現職教師的肯定與讚賞。

四、積極輔導實習生參加教師資格檢定考，本屆指導的實習生全數過關

針對教師資格檢定考，首要的輔導策略就是「耳提面命」。在教育實習過程中，筆者經常提醒實習生：「教師資格檢定考是取得教師證書的唯一門票，即使筆試成績不能代表一切，但如果沒有順利通過，之前的努力與付出都是枉然。」筆者並以之前指導過的實習生為例，當年度因為雜事攬身，沒時間準備，規劃下一年度再來，沒想到下一年度仍然未通過。很簡單，因為下一年度還有下一年度要忙的事情。所以筆者都會對指導的實習生大聲疾呼，當年度就要通過檢定考，通過後海闊天空；未通過，苦熬一年也未必能通過。

其次，在每次返校的模擬考結束後，除了訂正答案之外，並且針對經常出現的概念或考題提醒實習生注意。由於近兩年獲邀參與檢定考閱卷工作而有些實務經驗，因此我也藉機分享出題方向與作答技巧。另外也要關切模擬考成績一直不是很理想的實習生，適時地叮嚀一下。還有一個策略就是同儕分工合作，在每次模擬考之後，每人固定認養一些題目，進行完整的分析。不過，教育實習一旦正式展開，實習生多半相當忙碌，因此試題分析要能真正落實，確有相當難度。所以最後一次的返校研習就特別重要，務必叮嚀實習生至少在考前一個月，要把其他事情，不管多麼重要，通通擺一旁，因為成敗就在此一役。

事實上，當實習生在年底辛苦地完成期末試教之後，就可以明顯地感受到教師資格檢定考的壓力。然而有的實習學校希望實習生能繼續留在學校，直到春節放假之前。由於 98 學年度的教師檢定考比上一年度提早一個月舉行，該校的實習生更加感到焦慮不安。筆者為此特別在一月初再度到該校訪視，表達實習生的擔憂。最後該校提早在月中旬正式結束實習，而該校的實習生最後也不負眾望，全部通過檢定考(相較於去年，有一位未通過)，筆者對該校也有個圓滿的交代。當然到了檢定考前一週，也不忘以電子郵件再次鼓勵、叮嚀一番。經過多年的經驗累積以及用心經營，98 學年度指導的八位實習生全部順利通過檢定考，而累計近三年所指導的 29 位實習生當中，目前只有一位仍未通過檢定考，其他均已順利取得



合格教師證書。

五、提供後續的專業成長活動，與實習學校建立穩固的夥伴關係

早期筆者指導的實習生很多都在淡江高中任教，例如，86年的維彥與美琪，87年的秀真與永琳，以及88年的碧菁、君誠、與正薰。由於該校距離本校不遠，又是本校的實習合作學校，因此該校辦理的教育專業成長活動，經常邀請本校師資培育中心提供師資支援。基於愛護自己的學生，中心的老師當然是欣然應允。因為一方面可提供學程畢業生後續的教育專業成長，另一方面可維持長久的夥伴關係。

例如，98學年度淡江中學推行「高中優質化實施計劃-教師教學檔案計畫」，依任教學科不同，筆者就到該校演講兩個場次，並且與參加研習的淡大教育學程畢業校友合影留念。根據該校完成的計畫成果報告，與會者的滿意度很高，因此99年四月中旬又再度邀請筆者主講自然科教學計畫。這樣，藉由與畢業校友以及實習學校的頻繁互動與交流，建立密切的夥伴關係，帶動彼此的進步與成長，使得未來的教育能夠更好。

伍、教育實習指導省思

累積十三年的實習指導經驗，茲將重要的省思分享如下。

首先，教育實習的內涵複雜，時間又相當有限，更需要講求「效率」與「效果」，避免實習生獨自摸索，耗費許多時日，因此，提供有系統的參考指引是非常必要的。此外實習指導教師透過協同合作的方式，進行課程規劃與設計，能夠豐富教育實習的課程內涵。透過定期聚會，協調相關事項，同時進行專業對話，交換班級經營或是學科教學輔導的策略與心得，彼此互相學習，並且分享資料與經驗，此時正可集結眾人智慧與專長，解決實習生面對的各種疑難問題，而有助於整體教育實習品質的提昇。

其次，新制實習的時程過短，實習課程安排的活動往往難以落實。因為實習生必須在半年內完成教學實習、導師實習、行政實習與研習活動，過程非常緊湊。而實習生在疲於奔命，完成規定的工作事項之餘，恐怕很難有時間好好反思，將理論與實務做更好的連結。此外有些活動，實在無法在短時間內看出端倪。因此筆者建議將教育實習的期間恢復為一年，使得實習生獲得完整的學校實務經驗，也可避免實習生因為沒有時間省思，而極可能落入直接複製傳統教學的情況。

第三，實習課程的主要目標在於協助實習生精進個人的實務知能，然而課程結束後，實習生最先面對的是教師資格檢定的嚴酷挑戰，因此資格考的準備勢必成為實習課程的重點項目之一，這使得原本已經壓縮的課程內容更是雪上加霜。因此筆者建議教師資格檢定考最好在師資生修畢教育專業課程之後隨即舉行，如此正可檢視師資生是否具備足夠的教育理論知識，以勝任教育實習階段的專業發展，此外也可避免實習生為了準備資格考試，而無暇顧及正規的教育實習活動，使得教育實習應有的成效大受影響。

第四，有效的實習指導需要與實習學校密切合作，以凝聚共識，一起肩負起教育實習課

程的重責大任。因此，除了在每年召開的實習輔導會議上積極溝通，並且寄送實習手冊給實習學校之外，更要把握到校訪視的機會，當面傳達師資培育機構對於教育實習的理念與規劃，以取得共識。特別是實習指導教師與輔導教師應該經常聯繫，針對能力較弱的實習生加強輔導，或是定期安排座談，分享各校的輔導經驗與心得。最重要的是在制度上能夠提供輔導誘因，並且將實習輔導納入中小學教師績效評量的重點項目之一。

最後，教育實習是師資培育最關鍵的階段，當實習生置身於教學現場時，往往會發現理論與現實之間的落差而產生「真實震撼」；此外實習的時程只有短短一學期，面對快速成長的要求，實習生的壓力極大，因此實習指導的過程更需要有無比的愛心與專業。而實習指導固然辛苦，但陪伴著實習生一起歷經甘苦的成長過程，卻充滿著無限的感動與啟發，而且藉此很自然地接觸到真實的教育現場，獲得許多的真實故事與案例，無形中擴展了自己的專業視野，也豐富了自己在師資職前教育的授課內涵。



**一番鼓勵：
堅持理念、多方嘗試、
累積實力**

作者姓名：許淑娟

任教學校：國立高雄師範大學



一番鼓勵：堅持理念、多方嘗試、累積實力

國立高雄師範大學 許淑娟

擔任教育實習導師時間長達 13 年多，我以一個從中學轉換到大學跑道教育工作者的角度，提供學生一些自己的經驗和可能的教學、輔導方法，以讓他們在中學職場上發揮自我、傳授地理知識、引導學生學習。

壹、教育實習指導理念

我認為實習階段是一個建立良好職場態度和觀念的過程，我以「**堅持目標、多方嘗試、不斷修正、累積經驗**」等信念，鼓勵學生積極行動，尋找解決問題的著力點、方法，培養教師生涯的認真態度。我希望實習學生多觀察環境、發揮對學區、環境、社群的地理想像，以理解學生的學習困境；將平時見識轉化為經驗，以增智慧。盼以踏實作風，供學生參考學習。

貳、教育實習指導規劃

我的教育實習指導工作，在依循學校實習辦法中，確實操作、進行各階段的返校、平時聯繫、教學訪視，同時規劃作業，以引導實習學生檢視自己的學習狀況，適時提供意見。

參、教育實習指導過程

1.瞭解學生在校實習工作內容、感受，2.針對實習心得的優良表現、反映的困擾，進行表揚、個別輔導或團體說明。3.鼓勵學生累積個人教學記錄 4.配合系上和實習處的計畫。

肆、教育實習指導成果

1.建立積極的工作態度—不躲避上課、2.累積個人的媒體、教材、教學方案與課程設計。3.學生甄試、競試比賽佳作的展現。

伍、教育實習指導省思

長年來，面對學生提出的實習困境，我們共同體會討論期間想法的沈澱、反思，自己和學生也一起成長，在接受制度變革和安撫學生之間，我抱持鼓勵學生積極參與、正面看待事物的態度。而歷屆學生的實習心得、教學觀摩報告，也成了我經營生命動能的一環，這些付出，是工作，更是樂趣。

壹、教育實習指導理念

擔任教育實習導師時間已長達 13 年多，我一個從中學轉換到大學跑道的教育工作者角度，提供自己的學生一些經驗和可能的方法，以讓他們在中學職場上發揮自我、傳授地理知識、引導學生學習。在實習過程中，我以「**堅持目標、多方嘗試、不斷修正、累積經驗**」等信念鼓勵學生積極行動，從在校實習的參與、教案設計、教具製作、和學生談話，回實習學校座談和同學互動、教學訪視過程中同儕互相觀摩，都希望實習學生能打開五官參與實習職場的動靜。因此，實習學生在實習階段可以累積經驗、培養實力、完成具體作品。

在「**堅持目標、多方嘗試、不斷修正、累積經驗**」等信念作為指導學生依據的前提下，我希望學生既然有志於當一名老師，在面對學生的學習處境時，能多點地理想像，從認識學區、瞭解環境、分析社群，不斷設身處地理解學生的學習困境，想辦法引導、用心設計活動、積極參與實習學校的活動，從各種嘗試和參與中，觀察、檢討得失，將各種見識轉化為自己的經驗，成為未來面對職場、人生的韌性和智慧。在我而言，實習指導在於鼓勵學生積極行動，在發揮自我、學習請益、傳授知識之間，練習如何找到著力點、如何應用適當方法去解決問題。即使這些學習並非一年或半年可以達成，但是實習階段為一個提供建立良好職場態度和觀念的過程，我希望學生從各種經驗中檢討，將各種見識轉化為自己的經驗，成為未來面對職場、人生的韌性和智慧。藉此，未來實習學生可以不斷投入己力、自我調整教學策略，以求未來在教育界面對繁瑣事務、平凡步調的生活之際，仍有持續邁進的動力，而不輕言打退堂鼓。

面對實習學生，我並未樹立口號強化學習，多年來僅以自己所言、所行作為鼓勵學生積極投入的對照。我認為如果自己長期以不厭其煩的態度面對學生，當我提醒實習學生該如何視學生事務為正事時，他們有經驗情境可供理解。我希望以踏實的作風，作為學生積極投入教育職場的參考，這是我的信念、我的教材、我的教法。

貳、教育實習指導規劃

基於前述信念與想法，我的教育實習指導主要是依照學校實習辦法操作，並確實執行，以一個從旁引導的角度，規劃各個檢視階段（交心得、教案等），適時提供意見。

由於我指導的實習學生分布各地，實習學生的學習轉以實習學校為主，在中學實習學校內的人、事、物將成為實習學生的生活重心，平時師生、同學見面機會不多，主要是以每個月的返校座談為主，因此指導計畫以返校座談作為實習問題討論的核心場合，依此，配合實習心得記錄平日生活體會的重點，從中瞭解學生的生活動態與思考方向，得悉其遭遇的困難，在返校座談中，以即時和具體的方法提供個人或其他同學討論、參考，也可以從返校座談中的交流內容，進一步提醒實習學生如何觀摩、修正教學技巧，學習處事方法。整體而言，我的實習指導計畫流程與活動內容如下：



一、實習指導計畫流程

- (一) 確認實習學生名單。
- (二) 畢業離校前選定組長、學生規劃實習學生活的讀書會（確認成員/學習伙伴、聚會地點和時間、進行方式、讀書進度）、報到前後注意事項（學校行事曆、應對禮節、文件準備）、通知實習心得繳交方式、作業規定。
- (三) 實習心得繳交：返校前一週星期六、日交實習心得。
- (四) 實習心得內容規劃（提供表格）。
- (五) 返校座談，共分全班共同討論、指導教師個別分組座談與討論、個別談話。
- (六) 教學訪視行程規劃，含日期、時間、觀摩同儕之確認。
- (七) 校友返校-「葵花寶典」畢業校友傳授武功秘笈。
- (八) 新舊經驗傳承—邀請畢業校友/實習學生/大四學生共同參加。
- (九) 模擬甄試—邀請現職專任教師、畢業系友擔任評審，實習學生返校模擬甄試。

二、實習指導計畫活動內容

本人的實習輔導計畫，在各月分均規劃明確實習項目與自我累積的作業，實習計畫的內容可分為返校活動、教學訪視、平時輔導三項。（表一）

表一 實習指導計畫的活動內容

輔導方式	活動內容	
返校活動 (9月到11月、5月)	<ul style="list-style-type: none"> ● 全班座談 1. 「實習經驗與心得分享」 2. 「教學與教室經營問題討論」 3. 「特聘學長姐講述甄試葵花寶典」 4. 「經驗傳承—大五、大四共聚一堂」模擬甄試 	<ul style="list-style-type: none"> ● 分組座談 1. 「校園適應面面觀」 2. 「教學場域的挑戰與調整」 3. 「教學現場的疑難和教甄準備」 4. 「實習學生涯回顧與檢討」
教學訪視 (9月-12月)	1. 個別逐一訪視 2. 進行小組教學觀摩與檢討會 3. 教學觀摩檢討記錄與聯繫	
平時輔導 (畢業前夕-應考後~)	1. 實習心得 2. 同儕訊息網 3. 聯絡方式：(1)會面；(2)電子信箱；(3)電話聯繫	

參、教育實習指導過程

一、返校活動

筆者指導的實習學生，所接受的指導可分成兩部分，一為配合全系全班的活動規劃，二為筆者自行設計的指導主題。故以下簡述為全系指導活動，再詳述每個月實習指導計畫所安排之工作事項。

(一) 全系指導活動特色與內容

自創系開始，高師大地理系的畢業生以從事教職為主，第一年由我和系上吳育臻兩位指導老師負責全班，因此，在當時規劃許多協力合作的活動，在個別訪視、輔導之餘，返校時段先進行共同座談，再分組指導；且分北、中、南區舉辦教學觀摩，後來第二年本系指導老師曾有變動，但仍保留全班座談的共同指導模式，此為本系實習指導活動的特色。

全班返校座談按照實習各階段的重點，由指導教師群共同引導、鼓勵、解惑，讓同學彼此熟悉實習學生活的常態與特別個案，在強化職場的適應性之餘，也能彌補自己的不足，老師們則提供多元、深入的看法，並經營全班的向心力、鬥志。

地理系的全班性指導活動可分成四項：1. 主題探討和教學現場疑難討論、2. 甄試經驗談、3. 薪火相傳、4. 模擬甄試；主題探討以教材教法、人際關係、師生相處、處室實習事務等為主，後三項則針對教甄準備做加強。

(二) 特聘學長姐講述葵花寶典

本系在全班返校座談活動中，通常於 11 月特聘畢業系友返校傳授教甄的經驗談和注意事項。歷年來，學長姐返校以自己的親身經歷，結合同學們的經驗，講述甄試前的準備項目、甄試階段的報考須知/應考細節、筆試/口試的注意事項，並提供各種資訊網站，作為學弟妹們不斷精進的基礎。學姊們經常帶來自己應考前讀書的筆記摘要、題庫、學習檔案本讓同學傳閱，提醒大家報名時如何在時間/人力/經費等限制下，做好交通/食宿等安排，提及如何在連續落榜的沮喪中爬起再戰的辛酸，在在強調走在「教師甄試」這條路需要堅持、不斷增強實力、勇氣。

一場「傳授葵花寶典」道盡教師甄試的辛酸：二個現身說法

當年她出現在研究室門口的不知所措…，正在尋找繼續走下去的力量。

96 學年度邀請的學姐，她以應考 20 多次的經驗鼓勵大家如何提振挫敗的心情，她提到在第二年六月份的過往。因為數次進第一關，卻在第二關遭淘汰時的落寞與無助，有天她回到學校不自覺晃到我的研究室門口，剛要敲門時，我正好開門，剎那間她已經眼眶熱紅，所以那天我和她聊了一段，談到如何看待失敗、如何修正、並再度研擬七月初應考的策略。她說以落榜這麼多次的經驗，她考上後一定可以回來告訴學弟妹考場戰略，最重要的是希望以這樣的切身經驗鼓勵大家如何「堅持」、不要忘記尋找支持繼續努力的力量。

幾番轉折，終於不負重望，她可以幫大家卸下心中的掛慮了…。



97年邀請的學姐，實習期間表現良好，獲得實習學校多科教師的肯定與讚賞。實習後先接私立學校聘書、轉往公立學校代理各一年，第三年征戰各地失利後回到老家，乃轉換跑道補習公職人員考試。第四年度回教甄考場，考入名校擔任代理代課老師，並展開教學工作，雖然代課生活忙碌，卻再度燃起她對教學的熱情，進而發揮她的專長，同時，在職場上也見識到其他老師的厲害。在傳授葵花寶典講座時，他談年年轉換跑道的經歷，整理自己四年來的心路歷程、考題分析、參考網站，說明最後如何在沈著中累積實力，希望以自己的經歷--即使在代課期間，仍有著實習般的心態，鼓勵學弟妹們看準目標、全力準備、虛心學習，累積實力，成功在望。多年來，我們這些師長經常去電問她的準備情形，我還曾在她考前投宿在臺北時，在電話中一起猜題、準備答題方式…。她說，考上後，因為掛著那麼多師長的關心，終於可以讓大家都放心了。雖在臺北，老師要請她回來分享甄試種種，正是她可以發揮之處。(後來和許多學生交談，知道期待返校和學弟妹分享甄試甘苦，也是激發他們奮戰的動力。以校友的葵花寶典和專注用心來灌溉實習學生，已經開花結果了。)

(三)「經驗傳承—大五、大四共聚一堂」

本系會在最後一次返校舉辦「薪火相傳」活動，利用全班的共同座談，邀請系主任蒞臨，此為系友離校後，進入職場前的最後一次返校正式活動。會議規劃大四同學到場和大五實習學生一起回顧實習學生生活的種種，並邀請畢業校友再對要開始展開甄試生涯的大五實習學生提振士氣；同時由畢業校友、大五實習學生鼓勵大四學弟妹做好進入實習場域的準備。

薪火相傳的經驗傳承，為時一小時三十分鐘，先由大五同學討論，分高中、國中組，選出今年實習學生生活典型/特殊範例各一位，演說5分鐘，再由大四同學提問，大五同學擇人回答。因兩屆學生即將前後踏出不同階段的校門，心情上都是要接受新挑戰，大五實習學生將現今正經歷的點滴，以過來人經驗轉述給在校生，通常都能以理性角度回顧實習學生生活的各種交雜情緒，各種事務的壓力，對我們為人師者，一來能從中不斷體認中等教育現場的動態，二來也見識到學生的成長與進步。大五學生娓娓道來實習學生生活的歡樂、無奈、成就、挫折，我們幾位老師會從中補充、修正、深入分析，最後都希望大家從錯誤中修正、提升自己，累積不同凡響的自己。

(四) 模擬甄試

模擬甄試為全系的教育實習指導工作，已經進行11年之久。該項工作長期由我和吳育臻教授兩人共同擔任規劃設計的工作，隨實習制度的變更，不斷調整返校活動的內容，且長期注意畢業系友動態，以遴聘畢業校友返校演講。模擬甄試活動於舊制實習時期在第七次返校時舉辦，新制實習則在第二學期另行通知於五月份返校模擬甄試。

(五) 分組活動

通常先透過實習心得瞭解學生在校實習工作內容、感受、問題，分組時作整體回應和鼓勵。再深入針對實習心得中的優良表現、反映的困擾，進行表揚、個別輔導或互相討論、以

進行觀念/價值的澄清。且根據每個月的實習進度與重心，(表二)提醒同學該注意的工作與準備，同時鼓勵學生在校要多練習教學、參與活動，以累積個人的教學記錄，提供反省的經驗。各內容規劃，也會配合系上和實習處的計畫，例如增加邀請校友返校演講相關議題、公告各種相關活動的訊息。

表二 各次返校分組座談內容主題

<p style="text-align: center;">校園適應面面觀</p> <p>把握時機，觀察體認導師如何訂定班規，處理班上事務，就算無插手之處，也要用時間換取熟悉感和參與度。面對行政處室的指導組長，要有事務共同體的認知，同心才能協力...。要體恤他們的立場，... 實習學生的行政實習時間過長，...應該主動和主管討論，並以合宜態度說明。</p>	<p style="text-align: center;">教學場域的挑戰與調整</p> <p>從觀摩輔導老師的教學中，可整理自己的收穫。如何體認輔導老師的安排，...。 平時要逐一備課，從引起動機、課程架構、分析地理概念、舉例、活動設計、教具準備，一併思考。思路要清晰，注意學生反應...。要開拓自己地理教學的視野，以增加教學的深度與廣度...。</p>
<p style="text-align: center;">主題：如何讓學生意識到你的存在</p> <p>前言：教學乃是教師與學生一種進行學習互動的過程，它猶如一場表演，表演是要能與觀眾或聽眾進行溝通的。如果教師能感受到學生的存在，感受到他們聽課的意願，那麼他一定更能提起勁來說明概念或舉更多生動活潑的例子，...？</p>	<p style="text-align: center;">圓桌回饋</p> <p>每位同學重新檢視實習學生活中的種種，從經驗中檢討、肯定自己的作為，且互相提供看法，彼此勉勵。甲同學談到和老師的互動已經比開學初好很多，乙的教學舉例已經進步，丙同學對自我要求甚多，和學生、老師的互動，從不斷反省中，多了體認；... 丁同學回憶在六龜八八風災災區面對受災學生的種種、...。從這些談話中，知道學生都吃過許多苦頭，但也懂事許多。</p>

二、教學訪視教育學習指導過程

教學訪視為指導實習計畫的重要工作，在歷次返校和平時聯繫中，即開始進行各種規劃與聯絡工作，程序如下：

- (一) 依實習學校所在地進行分組，並和同仁協調負責組別。
- (二) 配合實習學生在校上臺試教經驗，規劃訪視時程和教學進度。
- (三) 確認教師與實習學生課表，配合學校教學觀摩行事曆安排訪視時段。
- (四) 實習學生邀請鄰近實習學生同學一同到校觀摩，可互相協助並觀摩彼此優缺點。
- (五) 指導實習學生掌握教學觀摩各準備工作及進行流程，含學校行政、分析教材、撰寫教案、教具製作、先行演練等工作。確認指導教師的行程與到達時間。
- (六) 實際進行教學觀摩與檢討會議，並和學校主管/教師/參與觀摩的同學作意見溝通與討



論，以瞭解學生在校實習的參與積極度與配合度、人際關係、師生互動、教室經營等。

教學活動規定需有教案、包含學生活動、教具和教媒、板書等。

- (七) 教師提供回饋意見，實習學生綜合各項意見，彙整成個人檔案，學生繳交記錄表。
- (八) 實習學生互相寄送教學光碟片，進行觀摩與討論。
- (九) 指導教師繳交訪視記錄表。

三、平時聯繫

我與學生平時的聯繫以實習心得為主，透過實習心得內容得知學生狀況，若有情急之事，立即聯絡處理。平時留有電話、信箱，學生可及時聯繫。實施情形如下：

- (一) 第一個月實習心得——學校概況介紹。含校風速寫、各主管/輔導老師/同科教師/學校規定等內容，以提高學生對學校的觀察與熟悉度。
- (二) 每個月交一份實習心得。重點在於瞭解行政與導師工作/教學觀摩/適應狀況，內容主要分教學實習、行政實習、導師實習、我的傑作等項，各項再分細項，學生可依個別狀況增減項目。
- (三) 關於「實習心得」，以「教學實習」而言，希望學生記錄平時和輔導老師的互動情形，行政工作的記錄可以多少呈現學生的學習項目和工作負擔，導生工作分數項，是希望實習學生能深入的觀察學生、瞭解導師的處理原則，並能自我檢討。檢討之餘，希望實習學生能感受自己的心情，歸納出自己的成就和有待改進處，「我的傑作」是為了鼓勵學生有實際的教學作品或活動設計。總之，各項實習心得內容，是希望連結學生對學校環境的各種觸角心得。有人、有地、有事，為完整的生活記錄。

剛開始，有些學生只有簡短記錄，因此，我會徵求部分學生同意，將完整的實習心得傳給大家參考。我接到實習心得後，通常會先閱讀信件，再針對信件內容作簡短回覆。回覆內容會附在該封實習心得後面，以作為內容的接續。如果學生有特殊情況，會要求其在實習心得中列出清楚的說明。以供瞭解其進步概況。

- (四) 遇有實習場域問題隨時提出討論。學生遇到無法處理的事務或為難的事，通常會以電話聯絡。決定是否盡快到校訪視。相較往年，今年處理的臨時事務屬於一般性。
- (五) 實習結束後的聯繫。學生在實習結束之後，有人會回來學校唸書，偶而會回報同學的動態，尤其是進入考季之後，一波波的消息回傳到系上，在暑假結束前，請學生彙整應屆考生全班動態（服務學校或機關、職場狀態），藉此，本系通常可以掌握學生的動向。

因為學生在校時就和我熱絡，所以經過實習半年，學生都知道可以隨時和老師通信，尋求諮詢，即便離開學校仍保持聯繫。簡單講，和學生平時的聯繫不打烊。

肆、教育實習指導成果

在實習指導過程中，鼓勵學生在座談交流、撰寫實習心得與各項作業，不斷反省、強化信心，以建立實習學生正確的職場倫理、教師價值觀、生涯規劃以及進退應對禮儀。實習指導成果如下：

- 一、鼓勵學生確實編製講義、製作教具、編寫教案。累積個人對媒體、教材、教學方案與設計。
- 二、建立教甄期間同學互相支援與通報體系。
- 三、輔導歷程不限於擔任指導老師期間，實習結束仍繼續協助指導，延續多年。
- 四、帶動同學彼此觀摩的風氣、強化學生積極投入教學實習—建立不逃避上課的態度。



照片一 實習學生上課利用自製教具說明河川曲流

- 五、鼓勵學生積極參與研習和競賽，競試比賽展現佳作。

- (一) 李承政：97 級參加地理學科中心競試：地圖組佳作。高師大 97 學度實習學生優良學習檔案佳作。
- (二) 林峻有：97 級參加地理學科中心競試：海報組第一名
- (三) 歷屆優良實習學生和實習學生。

伍、教育實習指導省思

一、從各類通訊形式加深和學生的聯繫

- (一) 第一、二屆的學生本來以書信聯絡，第三屆 88 年的畢業學生開始用電子郵件，如此一來，也刺激自己使用電子郵件進行聯絡，並形成個人每日開信的習慣，能夠及時接收學生的實習留言。不過並未強制學生以電子郵件寄送。
- (二) 原本收信之後，會列印輸出，以紙本閱讀，心得內容有急事，即以電話聯絡，不急迫者，利用返校時間溝通、說明、引導；因 92 級學生要求特別回饋—自行在實習心得中設計回饋欄，所以讀信之後，會以紙本個別回覆，繼而引發自己嘗試在個別心得之後，另行增加回饋意見，再以電子郵件回覆。並盡量在收信時後立即回覆簡短意見或鼓勵。

二、體會學生面對困境時脫困的歷程

輔導學生如何在課務/行政業務中調整焦躁不耐情緒，為整體輔導工作的經常性事務，學生焦躁的來源，在實習前後階段各不相同。在剛接觸到學生反映各種情緒困擾時，會感覺到指導教師個人難免和學生有相同頻率的情緒起伏；在自己和學生長談之中，會不斷釐清事務內容、人事干擾等細節，隨著自己對事情的瞭解，衡量情況的嚴重性，處理的態度會慢慢



平靜，進而能安撫學生如何面對、調整、學習、擬定工作策略等。這個過程也讓我體悟處理學生當下的情緒，是需要「時間」作為良劑，在困擾當頭時，先陪著學生一起商量、討論，一來安撫情緒，二來讓學生主動思考，過一段時間，提醒學生回頭看事情發展，讓他們省視事情的嚴重性、自己的作為、收穫，有些困擾事已經轉化成智慧種子。最常見的事情，就是學生在第一個月時，面對繁雜的行政業務，懷疑自己教學實習的意義，甚至衍生出是不是要老師與校長溝通、換實習學校等想法，卻礙於行不通——是不是有反效果的矛盾中；針對這類困擾，通常在數次討論之後，因為學生的適應力增加，焦慮與不滿漸漸降低，轉而會以其實是「做得來」的態度面對。在這個過程中，我看到學生轉趨成熟，更準確的說法是，「轉變」的畫面是由學生提供的，我作為一個聆聽者、一起想辦法的人，也看到學生的成長。

三、我的掙扎與堅持

多年來，師資培育制度多所調整，實習制度隨之調整，教師養成過程縮短，面對這些更動，身為教育實習指導者，難免也有理念扞格不入之處，因此，在大制度規範下，我必須體察政策調整下的實習環境變化，找出一個自己和學生能接受的態度。以學生實習所處辦公室為例，實習學生原本多在同科辦公室隨輔導老師學習的安排，變成以行政處室為實習空間，隨之而來的行政繁瑣事務，切割學生的教學見習時間，學生的瀕臨壓力承受臨界點之際，我如何視其為教師養成的必經之路？於是我透過訪視時和學校行政人員的聊天、參與校外服務時的經驗交流，現在，我安撫學生：行政主管都在忙於這些新計畫，你見習、你協助、你和處室是共同體…。

然而我堅持在這些參與之下，如何將自己的態度調整為正面才是重要的，如果只是敷衍，浪費青春的念頭會如影隨形，我希望學生在陷於各種活動的忙碌之餘，能觀察現行教學環境的動態，從正面角度思考，想想自己在職場能否適應並接受挑戰？如果能瞭解制度的價值與優點、體會人際運作的微妙、學習有效率又合情理的行政安排，視在校種種，無所不學，才是經營生命、累積實力的態度。

值此，回顧以往各屆學生的心得、報告等，我認為：和學生見面閒聊、書信往來、電話追蹤，也是我經營生命動能的一環，這些付出，不但是工作，更是樂趣。





我和實習學生們 學爲良師的歷程

作者姓名：陳鳳如

任教學校：逢甲大學



我和實習學生們學為良師的歷程

逢甲大學 陳鳳如

服務學習是增強專業知能及培養良好態度的最佳管道，實習學生在教育實習期間，若能結合服務學習與教育實習，透過實踐關懷弱勢的人道精神及專業知能的奉獻服務，理論知識得以轉化為實際行動，繼而增進教學知能與專業素養、涵養社會關懷及人文精神，達到教育大愛的發揮。

壹、教育實習指導理念

如果「優秀是教出來的」，那麼好老師也是可以教出來。筆者擔任教育實習指導期間，秉持嚴管勤教、全程關懷、個別輔導的作為，結合服務學習的理念，並協助實習學生樹立良師典範，提供他們學為良師的場域與機會。

貳、教育實習指導規劃

教育實習指導的規劃包含四個重點，即：深化密集的教育實習輔導、結合服務學習的教育實習歷程、全程關懷的師生共融關係及形塑團隊互助的伙伴關係。

參、教育實習指導過程

教育實習指導過程分為五個階段，從預備階段、導入階段、觀摩見習、綜合實習到成果驗收。在預備階段，和實習學生共同規劃暑假的「實踐史懷哲精神教育服務計畫」，藉由暑假投入弱勢學生的輔導，將課堂所學在教育場域中實踐，做好教育實習的暖身及準備；教育實習期間，循序漸進的從導入、觀摩見習到綜合實習；及至教育實習尾聲，審閱實習學生的心得報告及各項成果，辦理實習學生的模擬教師甄試，以驗收實習成果。

肆、教育實習指導成果

指導省思札記、實習心得報告的撰寫，讓教育實踐的行動、反思、修正到再出發的歷程，透過記錄得以長存，成為實習學生專業成長的最佳見證。此外，歷年來帶領實習學生及其實習輔導老師從事創意教學行動研究，獲獎連連，且截至目前為止，所指導的實習學生約有八成已擔任教職。

伍、教育實習指導省思

透過服務學習和教育實習的融合，讓實習學生的服務行動與知識技能產生對話，在反省、質疑、批判及檢視中摸索前進，看見優秀的好老師慢慢的被感動、培育出來。此際，實習指導教師有必要「作為人師、身先示範」，嘗試著為實習學生樹立一個典範，做他們的榜樣，提供他們學為良師的機會。

壹、教育實習指導理念

誠如教育心理學者張春興所言：教人難，教人如何教人更難。身為師資培育的工作者，常要思索的一個問題是：我將協助學生成為一個什麼樣的老師？

在教育學程第二年的「教材教法」及「教學實習」課程時，和一群學程二年級的學生們對於教育理論與教學方法之知能的運用與實踐，有很多的討論及對話。從特殊教育機構的參訪、實習學校的觀摩教學到課堂的模擬試教，總覺得還是隔了一層，學生無法深切感受到全身投入的臨場感，對於是否具備教育專業服務的熱忱，更是不置可否的抱持懷疑。

於逢甲大學（以下簡稱本校）師資培育中心擔任教學實習課程及指導實習學生從事教育實習，堂堂邁入第十個年頭，對於學生教學專業之「認知」和「技能」的成長，清晰可見，至於敬業、樂業之專業態度的培養與鍛鍊，則是一條漫長而不盡可期的路。偶然的機會，參加了一場「服務學習師資培訓」的研討，發現：服務學習是增強專業知能及培養良好態度的最好管道，學生在「服務」的過程，一方面運用課堂知識到現實生活上，一方面也利用現實世界的經驗賦予課堂知識生命活力。如同美國教育家杜威（Dewey）所提的「從做中學」

（learning by doing）、「學中覺」的經驗學習，是促進個人成長的重要機制。而協助實習學生學習成為人師的歷程，若能將服務學習融入教育實習中，透過實踐關懷弱勢的人道精神及專業知能的奉獻服務，讓服務行動與知識技能產生對話，在反省、質疑、批判及檢視中摸索前進，教學知能及專業素養得以增進。

如果「優秀是教出來的」，那麼好老師應該也是可以教出來的。在筆者擔任教育實習指導教師的歷程中，發現：許多實習學生因為沒有得到好老師的指引，所以教職對他們而言，只是一份謀生的工作而已，當然也就不會想為學生多做一些奉獻和服務了。秉持「作為人師、身先示範」的精神，筆者嘗試著為實習學生樹立一個好老師的典範，期許自己能做他們的榜樣，並奉行嚴管勤教、全程關懷、個別輔導的作為，結合服務學習的理念，提供他們學為良師的場域與機會。

貳、教育實習指導規劃

基於「學為良師」的教育實習目標，結合「服務學習」的理念，透過「嚴管勤教」、「全程關懷」、「個別輔導」的積極作為，營造「師愛生尊」、「團隊互助」的共融關係，規劃了教育實習指導的四個重點，即：深化密集的教育實習輔導、結合服務學習的教育實習歷程、全程關懷的師生共融關係及形塑團隊互助的伙伴關係，分別陳述如下：

一、深化密集的教育實習輔導

在實習學生從事教育實習期間，筆者秉持嚴管勤教、全面關照、個別輔導的作為，嚴謹的規劃有定期的巡迴訪視和返校座談。在巡迴輔導方面，為緊密聯繫、深化輔導，所有實習學校皆為台中市之鄰近學校。由四位本校師資培育中心的實習指導教師輪流至各實習學校巡



迴，且每個月至少到兩所實習學校進行訪視輔導，即每位實習學生每個月將有一位師資培育中心的實習指導教師親臨訪視。一者讓每位實習指導教師均能和實習學校建立綿密、深厚且永續的關係；再者，每位實習學生都能受到所有實習指導老師的關照。而後筆者又對自己所屬的實習學生，視實習學校及實習學生的個別情況之需，彈性增加訪視的次數。訪視輔導的內容包括教育實習輔導理念及規劃的溝通、實習學生實習狀況的了解、和實習輔導教師的交流、觀察實習學生的教學等，以及教育實習期間所遭遇問題的即時解決。

在返校座談方面，訂定每個月最後一週的星期一為返校座談日，安排有三個時段且涵蓋三大內容的實習輔導。每次返校座談的第一個時段規劃有教育專業知能講座或教育重要議題討論，第二個時段為各實習指導教師所屬的實習學生分組座談，因其多半同在一至兩所實習學校進行教育實習，有共同的經驗和問題，透過分組座談得以分享及討論。而第三個時段係實習學生的個別輔導時間，針對每位實習學生的問題及需求，進行二十分鐘至一個小時不等的個別晤談。

另外，本校師資培育中心還設計有不定期的即時輔導及諮詢輔導專線。在不定期的即時輔導方面，透過電子信箱、網路、電話、簡訊及即時的面談，對實習學生提供即時的服務。至於諮詢輔導部分，配合實習指導教師的請益時間，設置有專線電話，提供教育實習相關問題的諮詢服務。

從巡迴訪視、返校座談到不定期的即時輔導、諮詢輔導，提供暢通無阻的溝通管道，以落實執行深化密集的教育實習輔導。

二、結合服務學習的教育實習歷程

在六月中旬，實習學生獲悉所屬實習學校後，即積極規劃有特教機構的參觀及實習學校的教學參訪。在特教機構的參觀方面，計有：彰化仁愛實驗學校、慈愛教養院及台中市愛心家園等，幫助實習學生了解有特殊需求及學習弱勢的學生。在教學參訪方面，配合教學實習課程的進行，安排至實習學校參觀、訪問。此外，鼓勵實習學生利用教育實習前，自行接洽並前往所屬實習學校觀摩現職教師的教學。

經由服務學習理念的宣導，鼓勵實習學生參與「實踐史懷哲精神教育服務計畫」。在積極、熱烈的鼓吹下，本校師資培育中心計有十五位實習學生參與，其中七位是筆者所屬的實習學生。於六月底，和實習學生們共同規劃暑假的「實踐史懷哲精神教育服務計畫」之實施，藉由暑假投入弱勢學生的課業及生活輔導，實習學生們學習身為人師的付出與奉獻，也接收到來自學生最真誠及最直接的回報，深刻感受到教育工作的艱辛與重任、價值與貢獻。及至教育實習期間，更積極的展開多樣化的教育服務之旅。其中有一項是配合本校藝術中心的展期，帶領實習學校及鄰近社區學校的學生參觀藝文展覽，在實際引導參觀的過程中，學會如何與藝文機構的導覽人員合作，並指導學生如何與創作大師互動與對話。

此外，實習學生更全員參與實習學校的攜手計畫，於課後輔導學習不力及弱勢族群的學

生，增益己身的教學技巧及輔導知能。

三、全程關懷的師生共融關係

循序漸進的從教育實習前的實習說明會，安排學長姐返校分享實習經驗。接著協助規劃教育實習的暖身活動及準備工作，到深化密集的教育實習輔導，及至模擬教師甄試的成果驗收，而後是教師資格檢定考的指導與說明，更持續追蹤實習學生的教師甄試準備及就學、就業狀況。據此，希望能讓實習學生心領神會、潛移默化身為人師的無盡關懷，進而把這一份教育的愛傳達給他們的學生。

如此全程關懷的實習指導規劃，落實了無接縫的連續性輔導，達到「師愛生尊」的共融關係。

四、形塑團隊互助的伙伴關係

每所實習學校至少安排兩位以上的實習學生（除偶有特殊因素例外），鼓勵其發揮同儕互助的精神。在教案設計、教學準備及班級輔導上，相互分享；在行政工作上，彼此支援，親身體會資源因分享而豐富、工作因分擔而減少；在教學實務上，經由同儕的觀課，秉持同舟共濟、相互學習的態度，隨時得到同儕的精神支持和實質回饋，切磋砥礪、共同成長。另外，課後自組讀書會，一起研讀教育專業知能及學科專業知識，積極準備教師資格檢定考及教師甄試。

此外，實習指導老師、實習輔導老師與實習學生間，乃至本校師資培育中心與實習學校間，形成團隊互助的伙伴關係，秉持平等互惠的原則，彼此得以分享資源、共享進步。

參、教育實習指導過程

教育實習指導過程分為預備階段、導入階段、觀摩見習、綜合實習至成果驗收等五個階段，以下就 98 學年度上學期筆者所指導且同屬一所實習學校的十位實習學生為例，說明循序漸進的教育實習指導過程。

一、預備階段（六月中旬至七月）

在六月中旬，確定實習學校及實習學生名單後，即積極規劃特教機構的參觀及一般教學的參訪。緊接著舉辦實習行前說明會，邀請上屆甫完成教育實習的學長姐返校分享實習經驗，提醒實習應注意的事項、該提前做好的準備工作、常遇到的疑難問題，以及宜抱持的心理準備。而後建立與實習學生的聯絡方式及通訊資料，且規定暑假之個人的實習準備工作。

另外，經由服務學習理念的宣導，和自願參與「實踐史懷哲精神教育服務計畫」的實習學生們，至本校鄰近之新興國小（教育部所列都會弱勢學校名單）洽談協助該校弱勢學生事宜。而後共同規劃以課業輔導為主，並涵蓋品德、生活及生涯規劃的弱勢學生輔導計畫，一者實踐教育服務的理念，再者做為教育實習的暖身及準備活動。為期一個月的「實踐史懷哲



精神教育服務計畫」(98年7月1日至7月31日,每日8小時),筆者每週定期前往訪視輔導,與實習學生就相關問題進行指導與討論,並定時召開檢討會議。

及至「實踐史懷哲精神教育服務計畫」結束的惜別會上,有數位原本個性頑劣的學生都落淚不捨,緊抱著幾位實習學生不放的場景,讓實習學生真正體悟到:「沒有不能教的學生,只有不會教的老師。教育實踐的場域,唯有用真心、誠意的對待,方有可能換得學生真情的回饋」。

二、導入階段(八月)

導入階段的重點在協助實習學生認識實習學校,熟悉在同學校實習的小組成員及實習輔導教師,並協助實習學生研擬實習計畫,指導實習學生製作個人資料檔案、撰寫省思札記及實習心得報告。此外,亦鼓勵實習學生至各處室見習,認識行政業務及其办理流程,並積極參加校內、外的進修研習活動。

此際,發生了一點小插曲,就是實習學校突然安排實習學生們於暑假期間協助暑期補救教學事宜,實習學生在七月底雖然有被告知,但與原先的預期規劃不符,沒有心理準備,以為實習學校只是說說而已。及至八月一日正式實習方才發現事已定案,有些實習學生抱著「既來之,則安之」的心態,但少數幾位實習學生仍害怕、緊張到無法接受,覺得這樣的實習進度未免太快了。經由返校座談的討論、協商及個別輔導後,十位實習學生中推派了一名總召集人,代表實習學生和實習學校的主任進行溝通並了解詳情。

後續追蹤了解,原來是要實習學生幫忙國一新生銜接課程的補救教學,且學校已編撰好教材,由於教材內容很簡單,所以原本幾位壓力較大的實習學生方才釋懷。經由協助其正向思考的過程,多數實習學生都能轉念,認為這是實習學校對他們能力的肯定及看重,尤其可以真槍實彈的親臨課室教學,未嘗不是一個快速磨練自己教學技能的好機會。

三、觀摩見習階段(九月至十月)

觀摩見習階段的重點在協助實習學生觀摩實習輔導教師的導師工作及科目教學,並能擔任實習輔導教師的教學助理,且協助實習輔導教師批閱學生作業。依學校分配,實習學生亦擔任某處室的行政助理,協助辦理某項行政工作,但不直接擔任承辦工作,列席見習各項會議,觀摩校內所舉辦的學藝、體育、生活教育等競賽活動或社團活動。

此階段的行政實習,本來規劃實習學生每個月輪流至一個處室觀摩見習行政工作,且輪值表已由總召集人溝通協調後排定。但因為有的處室主任覺得好不容易教會實習學生,才剛能幫上忙卻又要輪到別處室實習,所以要求目前在該處室實習的學生不要參與輪值,繼續留在原處室。如此一來,原排定的行政實習輪值表就被打亂,讓實習學生莫衷一是,頗感困擾。而後經由總召集人前往溝通協調,確認除訓導處因生教組長請兩個月長假,急需男性實習學生協助外,其餘處室都照原來的排班表輪。兩個月後,生教組回來,就改為全部的實習學生一起輪。如此拍板定案後,此事方才圓滿落幕。

在服務學習方面，實習學生輪流協助實習學校及鄰近社區學校的學生到本校藝術中心參觀藝文展覽，學會如何引導學生參觀藝文展覽。此外，實習學生更全數志願參與實習學校之弱勢學生的課業輔導，且經由指導學習不力的弱勢學生，增進了對學生錯誤觀念的瞭解，而後看到學生學習成績的進步，更加肯定自己的教學奉獻。

四、綜合實習階段（十一月至次年一月）

綜合實習階段的重點是在實習輔導教師的指導下，實習學生能擔任教學工作、處理班級級務及從事導師工作，並利用空餘時間觀摩其他班級或其他科教師的教學活動。部分時間至各處室從事行政實習，且積極參與進修研習活動。

此際，實習學生已開始獨當一面的上台擔任教學工作，筆者分別觀看實習學生的教學並給予回饋。另外，鼓勵同儕間相互觀課，彼此交流學習。在導師實習方面，因為實習學生和任課班級學生已建立較安全、信任的關係，且對班上同學的互動及次團體有較深的瞭解，因之，亦較能對學生進行個別晤談及輔導，所以這個階段經常會收到實習學生的來信或來電，甚至洽約面談時間，多半是為了討論學生問題的輔導技巧及策略。

在服務學習方面，持續協助實習學校及鄰近社區學校的學生到本校藝術中心參觀藝文展覽，且志願性的參與弱勢學生的課業輔導。

五、成果驗收階段（次年一月底）

配合實習學校的安排，實習學生進行教學觀摩演示，做為學年評量的主要依據，筆者並督導其完成實習心得報告，列為學年評量的重要資料。此外，為期實習學生能因應未來的就職考驗，乃於實習結束前夕，本校師資培育中心特別為實習學生們辦理一場「模擬教師甄試活動」，邀請曾實際擔任教師甄試工作的實習學校校長或主任，擔任模擬教師甄試的教學評審及口試委員，活動進程序完全比照實際教師甄試的流程，讓實習學生有一個如臨教師甄試情境的練習機會，增進其職場的競爭力。

肆、教育實習指導成果

一、形塑本校師資培育中心與實習學校合作互助的伙伴關係

自 92 年至 97 年間，筆者帶領實習學校教師及本校實習學生從事創意教學的行動研究，前後獲教育部顧問室五個計畫案的補助，分別為：「國中數學實習學生進行數學寫作創意教學的行動研究之分析」、「數學寫作創意教學的成果推廣」、「國中數學教師跨校聯盟之專業社群的建構、轉變與影響」、「國中數學教師跨校聯盟之專業社群研發成果推廣」及「當教學創新遇上基本學測——以自導式成長為核心之跨區聯盟專業社群的建構、演化與影響」，協助教師由校內團隊擴增為四個學校的團隊，而後層層擴散、演化到七個學校及其鄰近學校的歷程，教



跨校聯盟之核心團隊成員會議

師專業社群歷經不斷的擴增、連結、演化、互助、分享，前後計有一百多位教師參與。

系列的創意教學行動研究，建立了本校師資培育中心與實習簽約學校攜手合作、永續經營的伙伴關係。

二、推動創意教學行動研究的成果豐碩，獲獎連連

91 至 92 學年度，筆者帶領本校在忠明高中的實習學生及其實習輔導老師，共同進行「數學寫作創意教學」的行動研究，一者幫助本校實習學生及其輔導老師的教學專業成長，再者締造實習學生、實習輔導老師及實習指導老師攜手合作、共創三贏的機會。歷經一年半的行動研究，榮獲教育部「最佳創意教師獎」第一名、「最佳創意行動研究獎」第一名、「最佳創意課程獎」第四名，以及「最佳總體表現獎」第一名等四項殊榮。



參與行動研究成員獲獎合影

而此教師專業社群的團隊成員由忠明高中開始，由校內團隊到跨校、跨區聯盟的演化歷程，更榮獲教育部 96 年師資培育典範方案獎的肯定。

三、參加創造力教育博覽會展出，頗獲好評

由筆者與實習學生、實習輔導老師組成的行動研究團隊，研發了系列的教學成果，以「數學嘉年華」的主題參展「2004 年創造力教育博覽會」，在首屆創造力教育博覽會展場中，受到民眾熱烈的迴響，從 3 歲小娃到 88 歲的長者，都樂在數學體驗的系列活動。

為期三天的展出（2 月 13、14、15 日），有三代同堂、扶老攜幼來玩數學遊戲的，有情侶帶另一半來挑戰數學、考驗智力的，有學校數學教師來學習創意點子的，有關心教育的家長奔相走告、帶孩子來體驗的，亦有大學教授帶孩子一整天浸淫在創意數學的挑戰，更有民眾現買現賣、當場教起擠在外圍無法學到的觀眾，他們共同的體驗就是一數學好好玩。



創造力教育博覽會參展剪影

四、國中校際數學競賽示範觀摩活動，反應熱烈

94 學年度的暑假期間，筆者帶領台中縣市國中數學教師及本校實習學生共同舉辦「國中校際數學競賽示範觀摩活動」，融合國中一年級學生所需的代數、數與量、幾何及邏輯推理等數學基本能力，透過數學闖關競賽活動，讓學生重新體驗數學、詮釋數學、解讀數學，一起探索數學的神奇世界，樂於接受數學問題的挑戰。



國中校際數學競賽示範觀摩

活動當天，由台中市教育處處長張光銘主持開幕儀式，政大蔡碧璉教授蒞臨指導，計有：向上、五權、北新、四張犁、安和、四育、育英、萬和等國中及忠明高中國中部學生組隊參加，總計有十三隊、78 人參賽，加上前來觀摩的人員，約有百餘人蒞臨活動會場，場面浩

大、氣氛熱鬧。

五、系列的成果推廣活動由近而遠，層層推展

筆者推動教師專業社群歷經多年的建構與演化，其間所遭遇的問題、困境與突破，足可提供目前教師專業發展評鑑之教師專業學習社群的參考。研發的具體成果有三個面向，一為創意教學之研發，針對數學領域之教材、教法、教具及評量方式上做創新；二為創意教師之成長，在社群轉變的歷程中，參與教師藉由不斷的對話與互動，逐漸形成一種反省自我教學的機制及進修成長的動力，不僅影響校內其他教師，更影響了教室內的教學；三為創意學生之成長，學生經由合作解題、與他人分享解題的思考，激發其學習數學及應用數學的動機，且數學學習的態度愈形積極主動。

研發的具體成果先在校內數學教師專業對談時間，介紹給校內教師，並藉由系列的推廣活動傳播及行銷，達成教學專業知識的分享與加值。

六、結合服務學習的教育實習，陶冶良師

為期協助實習學生能由觀摩、見習到實地上場教學，從一般學生的認知到弱勢學生的關懷，學習尊重多元及差異。經由服務學習理念的宣導，在積極、熱烈的鼓吹下，筆者所屬教育實習指導的十位實習學生中有七位參與暑假的「實踐史懷哲精神教育服務計畫」。及至教育實習期間，更積極的展開教育服務之旅，透過資源共享、交流互惠的方式，配合本校藝術中心的展期，帶領實習學校、鄰近社區學校的學生參觀藝文展覽，並全數參與實習學校之學習不力及弱勢學生的學習輔導。



實習學生協助參觀藝文展覽

持續的教育服務學習體驗、反省及批判，幫助實習學生不只擔任「經師」，而且能以「人師」自許。

七、指導省思札記及實習心得的撰寫，傳承經驗

指導省思札記、實習心得報告的撰寫，讓教育實踐的行動、反思、修正到再出發的歷程，透過記錄得以長存，成為實習學生專業成長的最佳見證。另外，每年實習學生的心得、日誌，撰稿編輯成書，書名為「春風化雨初啼」，教育實習經驗得以傳承給學弟妹，且提供實習學生一個專業分享及發表心得的園地，同時亦培養實習學生從邀稿、徵稿、撰稿，到稿件編輯、排版及付梓、出刊等系列能力，強化其日後編輯學校刊物的能力。

實習指導教師亦輪值編輯教育實習輔導通訊，以電子通訊方式傳寄給實習學生，適時充實實習學生的教育專業知能。



八、指導實習學生的成果亮麗，捷報連連

歷年來的指導的實習學生，約有八成擔任教職，餘者不是在補教業工作，就是繼續進修研究所，或服役中，或到業界工作，僅零星幾位實習學生失去聯絡。

98 年度教師資格檢定考，筆者所指導的實習學生只有兩人未通過，通過率高達 80.00%，遠高於全國的平均通過率（63.86%）。其中一位未通過的實習學生經筆者的追蹤瞭解，只差 1.5 分就通過了，也就是只要再多對一題選擇題，則可安然通過教師資格檢定考。對此，該實習學生非常懊惱，覺得自己問答題不該被扣那麼多分，經申請複查成績，結果無誤。針對這個問題和他做深入的討論，以尋找問題的癥結，並對其心理感受予以輔導。進一步探詢其對自己未來的規劃，適時給予支持及肯定，以提昇其自信心。

九、對於不適合擔任教職的實習學生，妥適處理

在歷屆指導的實習學生中，偶有不善盡教師職責，或能力無法勝任教職，或個人志趣不符者，在溫柔陪伴、密集輔導及嚴格把關的原則下，協助其重新確認自己的生涯方向，積極輔導其適才適所，並且為自己的選擇負責。

例如；91 學年度，有一位考上代課抵實習的學生，因學校遠在宜蘭，返校座談出席率過低，個別晤談瞭解其原因後，經審慎評估及提請實習輔導委員會決議，實習成績列為不及格。俟隔年，仍由筆者輔導其重新參與教育實習，結果在積極輔導及熱切的關懷下，該位實習學生全然改變實習的態度，卯足全力的展現優異的實習成果，實習成績終獲高分通過。另外在 93 及 95 學年度，亦各有一位實習學生，經常用各種理由向實習學校請假，或無故不在辦公室，據其言：在學校圖書館備課，讓實習輔導老師頗感困擾。筆者多次與實習學校溝通並掌握狀況，雖然實習學校及實習輔導老師都想息事寧人，讓其低分通過則了事，但筆者仍覺得師資培育的品質宜嚴格把關，因為其若任職教師影響眾多學生，事關重大，所以其中一位情節重大者提請實習輔導委員會的討論及議決，建議終止實習，另一位則以實習成績不及格收場。

此外，96 學年度發現一位實習學生及至檢定考前夕，因為壓力過大而導致心理及精神狀況不佳，乃在頻繁的關照及輔導下，協助其度過危機並輔導其轉任適合的工作。

十、積極投入教師專業發展的協助，奉獻教育

筆者自 92 年起，擔任教育部顧問室「創造力中程計畫」的諮詢輔導與推動小組委員，96 年起參與教育部「高中優質化」、「教師專業發展評鑑」的諮詢輔導及計畫審查，積極投入教師專業發展及優質化教育的協助。對於各教育機構及學校、尤其實習簽約學校的講座邀請，均慨然應允，戮力教育的奉獻與服務。近三年來，總計有五十多場有關教學、評量及教師專業發展等主題的演講。

伍、教育實習指導省思

對於培養一位優秀的教育工作者而言，教育專業知能的養成有賴於職前教育的培育，而教育實習期間的學習，正是實習學生學習成為好老師的關鍵期，更具統整理論與實務的功能，對實習學生的專業成長扮演舉足輕重的影響。

筆者將服務學習融入教育實習中，經由關懷弱勢的人道精神及專業知能的奉獻服務，讓服務行動與知識技能產生對話，是協助實習學生學習成為好老師的可行方式。在指導實習學生從事教育實習期間，筆者秉持嚴管勤教、全程關懷、個別輔導的作為，落實執行深化密集的教育實習指導，點點滴滴的付出，轉化成實習學生們對其學生的教育投入及服務熱忱。歷經預備階段、導入階段、觀摩見習、綜合實習到成果驗收，筆者深刻體驗到和實習學生們的關係由淡轉濃，實習學生從被動接受指導到主動請益及積極求解。及至實習結束，實習學生們能主動回報教師資格檢定結果及述說考試的細節，師生間仍保持緊密的聯繫，筆者亦持續追蹤輔導其未來教師甄試的應考技巧。

對於「實踐史懷哲精神教育服務計畫」、弱勢學生的課後輔導，及協助實習學校與鄰近社區學校的學生到本校藝術中心參觀藝文展覽等服務學習活動，所有實習學生均抱持肯定的態度，且表示獲得許多正向的經驗，和教育實習具相輔相成的效果，尤其筆者更看到了實習學生不計較得失的教育服務熱忱。

此外，在輔導實習學生面對突如其來的暑期補救教學事宜及行政實習輪值變動的問題，發現再周詳的教育實習指導計畫，仍不敵教育實習現場的變化。因此在協助實習學生規劃自己的教育實習計畫時，亦要隨時輔導實習學生因應實習現場的變化做彈性的調整，尤其在面對變化之際仍能抱持正向思考的原則，轉念之間，危機、變化就轉成了契機及成長的要素了。當然，也唯有實習指導教師面對林林種種的實習學生及教育實習問題，都能抱持正向思維的態度，方能感染及影響所屬實習學生亦做如是想。

總之，在協助實習學生學為良師的過程，筆者期許自己亦能身先示範，不管結局如何，我和我的實習學生們共譜了一段難忘的教育實習指導經驗，也見證了這一季學習的收穫。



發現成師之美

作者姓名：羅家玲

任教學校：國立彰化師範大學



發現成師之美

國立彰化師範大學 羅家玲

教學實習的輔導過程，就是一場「成師之美」的歷程。本文分享一位十多年來在諮商輔導領域中協助學生成為學校輔導「教師」的過程與經驗。不僅是方法或過程，也包含輔導教育實習者的省思與嘗試，因此，「成師之美」是學生、輔導者本身以及他們的學生與各種因緣的共構過程，交織出理論與實務間的對話和連結、生澀與成熟間的探索和實踐以及增長慧命助己助人的學習與信心。

壹、教育實習指導理念

從輔導學生的過程，看著學生或成功或失意，或欣喜或挫折，讓我不斷思考：教育實習對學生的意義何在？如何善用教育實習以協助學生產生有意義的人生經驗？除了法規明訂的實習目標以外，我個人簡單的輔導目標有三：「成為老師」、「成為自己」以及在這追尋與探索的歷程賦予成長與蛻變的正向心念與力量。

貳、教育實習指導規劃

個人以 SWOT 模式分析本系學生的特色，以及成為一位稱職學校輔導教師的要件，形成實習輔導的規劃基礎。

參、教育實習指導過程

個人將實習分成四階段，在不同階段形成不同的輔導任務與介入方式，輔導的形式無論為個別、小組或團體，皆使之相輔相成。

肆、教育實習指導成果

成果包含：學生成就表現與歷程回饋，及指導教師個人的省思與行動。

伍、教育實習指導省思

無論個人如何努力於輔導實習學生，相信未來仍有持續努力的空間。這些反思值得珍惜之處在於：一、讓我反思、檢討和創新自己的教學。二、讓我省思系上的培育作為並嘗試強化。三、讓我願意投注於學校的培育課程與作為。沒有省思的行動顯得愚魯，但缺乏行動的省思又何嘗不是無力，如果教師的一生注定就是個學習者，那麼，省思就是引領學習的先鋒部隊，引領我思索著師資培育的未來與方向。

壹、教育實習指導理念：從成師之美中領略教學相長的幸福

教育實習是成為教師的必經歷程，在所學與實務現象場交融驗證的時刻，不僅激發專業成長、提升專業自信，也會影響生涯發展。十二年來透過教育實習輔導，讓我歡喜讚嘆實習學生一場又一場「成師之美」的歷程，我發現成師之美是美在勇於追尋夢想、勇於突破自我、勇於發現真理、勇於自愛愛人....。學生的努力讓我感動，也讓我反思自己的教學和大學教育的作為，讓我從中教學相長，是讓我幫助學生也幫助自己的美好時刻。因此，雖然實習只有短暫的半年，但卻是學習的黃金階段，錯過可惜。

貳、教育實習指導規劃

參與系上實習輔導十多年來，個人以 SWOT 模式分析本系學生的特色，以及一位稱職學校輔導教師的要件，形成實習輔導的規劃基礎。個人認為本系實習學生的優勢（strength）為一、具備對人性的理解與尊重態度。二、具有追求自我覺察的動機。三、人際敏感度較高，容易建立關係。四、學習態度積極。五、反思能力強。弱勢（weakness）有一、對於諮商心理師與教師角色混淆。二、教學實務能力尚不精熟。三、缺乏整體校園輔導系統觀和行政經驗。機會（opportunity）有一、本系校友多優秀且熱心指導實習學生。二、本系有良好金蘭學長姐制度有完善的支持系統。三、本系師資與設備優良。威脅（treat）有一、輔導教師名額逐年減少，容易使實習學生對未來感到迷惘和失去信心。二、國內心理師法通過後，衝擊學校輔導專業人員的地位，使學生對於諮商和輔導的定位產生混淆，影響實習期間的學習內涵。三、實習學校督導教師的督導專業與督導關係關鍵性地影響實習，但部分督導教師之指導能力尚待強化。四、本系學生同時實習「教師」角色與諮商輔導專業，但兩者間經常難以兼顧或被忽視。基於上述理解，個人的教育實習指導原則：

- 一、強其優、補齊弱，補其短絀：1.班級經營與秩序掌控能力。2.綜合活動領域相關主題的背景知識與組織知識的訓練不足，以致於影響轉化知識的能力，無法將理論知識內涵深入淺出。3.對青少年的校園生活經驗理解太少，以致於無法旁徵博引，幫助學生轉化經驗，致使體驗課程精神無法深入，停留在帶領活動卻反思不足、引導與催化失當，內涵空洞的窘況，深深影響教學的自信。
- 二、階段性輔導歷程：依照不同階段發展與掌握輔導焦點。
- 三、落實實習輔導精神：1.確實訪視且形成輔導團隊。2.確實進入教室進行臨床教學視導以提昇教學能力。3.釐清學生對輔導與諮商的迷惘與困惑，以及生涯發展問題。4.提供輔導個案討論或小團體諮商督導，增進學生專業能力。

實習學生因應實習壓力的重要支持資源之一，以及學習動力的來源是「同儕」。個人認為理想的教育實習指導不僅是在「師生」個別系統，應進一步在「生--生」系統與「師--生」及「全系師生」系統建立具有支持力與引導力的系統網絡。畢竟，人的存在無法脫離關係環境脈絡，因此個人的教育實習指導分成三部分：



- (一) 實習指導教師與學生的個別晤談與輔導。
- (二) 定期小組輔導。
- (三) 本系所教育實習學生團體輔導。

總之，個人認為本系學生在實習階段的學習目標有：

- (一) 讓知識理論與實務現象交融衝撞，激發學習興趣與現實感。
- (二) 適應與學習「教師」角色，探究教育理想與現實間的可為之處。
- (三) 調適「諮商心理師」與「教師」角色思維間的交集與差異。
- (四) 探究與發展個人的生涯志趣。

參、教育實習指導過程：階段性與完整性的實施方式

依據個人的輔導經驗，觀察學生的需求，將實習階段分成四階段，每階段有其對應的關注焦點、輔導任務和具體輔導作為如下。並且在結束實習後於三月與四月份之間，鼓勵學生且參與全系或全校的教師甄選工作坊或專業促進研習等活動，保持學習動力。個人規劃不同實習階段的重點與作為如下表：

階段	關注焦點	輔導任務	個別/小組學生輔導作為	全系實習學生輔導作為
實習前階段 (7.8月)	準備與調適	安定與信任	<ol style="list-style-type: none"> 1. 暑假期間以電話或電子郵件關懷學生的報到與適應。 2. 鼓勵學生在開學前認識與理解實習學校的實習規畫，以便開學前擬妥實習計畫。 3. 要求學生主動認識學校教師與同儕及其與實習的關係。 4. 傾聽學生返家居住與作息調整適應情形，提醒交通安全。 	<ol style="list-style-type: none"> 1. 規劃實習輔導方案，由行政助理轉知全系實習輔導教授本系實習返校活動日程，並邀請參與輔導。 2. 暑期開始聯繫各次講師並溝通講座內容要點與工作坊進行形式。
實作開始階段 (9.10月)	試探與依賴	信心與楷模	<ol style="list-style-type: none"> 1. 傾聽開學生活，瞭解適應概況。 2. 檢核與討論實習計畫內容，避免抄襲而是依據個別差異規劃可行與務實的計畫。 3. 小組分享與討論實習學生活，促進情感支持與觀摩學習。同時預告學生計畫內容是未來訪視重點，必須如實規劃。 	<ol style="list-style-type: none"> 1. 安排優秀且有中小學任教與輔導經驗的講師演講與座談。以98學年度為例，簡世明老師具有輔導實務專長與抱持教育理想，以「十個對不起」故事引發社會媒體關注，簡老師的演講使許多學生感動淚流，更認肯教育與輔導的珍貴價值，建立教育

階段	關注焦點	輔導任務	個別/小組學生輔導作為	全系實習學生輔導作為
			<p>4.理解學生如何建構實習經驗以提供適切指引，包含：(1)對於教學的經驗與反思記錄方式。(2)是否獲得督導支持與教導。(3)對於督導的效果與關係評價、支持系統的建立情形。(4)行政參與的收穫與反思。(5)研習活動的參與態度與收穫。(6)壓力與情緒調適情形。</p> <p>5.要求定期繳交討論實習報告。</p> <p>6.不定期電話、電子郵件往返與討論</p> <p>7.要求規劃與安排教師訪視活動，並說明訪視流程細節。</p> <p>8.確認每項實習項目都有安排並依據規定進行。</p> <p>9.要求學生不放棄輔導與諮商專業的學習機會，追蹤學習情形，並要求實習學校配合安排。</p>	<p>信心。</p> <p>2.透過全系所學生返校座談時間，以「歡迎回娘家」為題提供學生支持且上述三部份之輔導計畫邀請系主任致詞以鼓舞士氣。</p>
實習進入階段(11.12月)	行動與修正	鼓勵與創造	<p>1.持續瞭解實習概況，並依據個人特殊狀況追蹤改善情形</p> <p>2.鼓勵學生的正向經驗，鼓勵以正向觀點建構實習經驗。</p> <p>3.欣賞與明確指出學生的進步與優勢以及改善之處。</p> <p>4.鼓勵學生進一步創作，包含教案、教材與教具、小組研發，並提供專業諮詢。</p> <p>5.鼓勵學生參與校內外競賽，並提供諮詢。</p>	<p>1.安排輔導與教育專業主題的講座，以促進學生解決教育問題並提昇思考能力。以 98 學年為例，邀請「師鐸獎」高中教師黃清輝老師分享他輔導新手教師之道，以及如何提升學生學習成就的激勵策略，許多學生從中得到自我檢視和啟發。</p> <p>2.許多學生開始成長但也有許多學生開始猶豫，故特別邀</p>



階段	關注焦點	輔導任務	個別/小組學生輔導作為	全系實習學生輔導作為
			6.持續進行訪視，並與指導教師商討適當的輔導策略，並追蹤需要加強輔導之學生。	請魏嘉宏老師學長主講：「走自己的路」，分享如何在屢次教甄失敗後堅持教育理念最終堅定意志成為實驗學校執行長的心路歷程，讓許多學生感動淚流，並開拓就業視野。
實習結束階段 01.02月) (03.04月)	統整與結束	鞏固學習與處理關係	<ol style="list-style-type: none"> 1.持續與學生會談並肯定期專業成長（故需記住每位學生的發展情形）。 2.鼓勵學生強化讀書會功能以促進合作學習效果。 3.鼓勵學生參與教師甄選加強活動。 4.繳交實習歷程檔案，並相互觀摩。瞭解學生與實習學校關係的發展情形，是否順利結束關係或轉換不同的學習關係。 	<ol style="list-style-type: none"> 1.面對即將結束的實習與開始放鬆的寒假，由陳志恆老師激發學生統整學習動力，引導學生準備結束實習開始準備教師甄選，學生收穫良多。 2.完成每一階段的問卷調查，並完成初步資料分析。進行焦點團體訪談，以瞭解學生的實習經驗之專業自信與壓力調適情形。 3.密集開辦工作坊鼓勵學生精熟教師甄選方式。甄選委員以優秀中學專業教師為主要成員，會後分別與委員討論他們的發現與對本系師資培育的建議。

上述的個別輔導主要採取 Bernard (1994) 諮商督導區辨模式，針對學生提出的輔導問題分成：介入、概念化和個人化三方面探討，並將區辨模式轉換為教學情境探討對應之為：教學技巧與作為、對教學現象的詮釋以及個人生活世界的教育經驗三方面。而在小團體輔導方面加入：個人、人際與團體整體三種不同層次，運用團體動力構成團體工作督導模式(the supervision of group work model, SGW, Atieno Okech & Rubel, 2007)，故以此模式與區辨督導模式運用於小組討論，使學生相互學習與彼此支持。

針對全系實習學生的方面，隨著學生實習階段的心理需求與輔導任務，個人規劃實習返校課程的目標：(一) 實習前期：準備與調適階段，於大四畢業前先指導說明調適與準備階段應注意事項，(二) 實作開始階段：輔導目標是促進角色適應，並提供正向楷模以鼓勵實

習學生養成積極的教育態度與理想。(三) 實習進入階段期，學生從穩定中逐漸將關注焦點轉向專業學習，故也是專業成長契機，課程目標是加強學生最常感到棘手的班級經營與教師角色等實務問題，在此階段安排教育實務專題，協助發展正向實習經驗。(四) 實習結束階段，生涯輔導與準備教師甄選，學習目標在於協助統整專業與教育知能，並以互動形式如工作坊，以提供甄試的準備以及非傳統學校教職的準備（如實驗學校、進修部輔導教師），形成每學年的輔導課程。

總之，透過上述的輔導計畫與實施過程，希望實習學生在短短半年間獲得鼓勵與支持，具足正向的學習經驗，無論之後是否持續成為教師的行列，教育實習的經驗都能提升學生的人格發展。

肆、教育實習指導成果：師生的成果與蛻變

一、榮耀與參與

- (一) **承擔的榮耀**：個人連續十二年擔任教育實習輔導指導教師，輔導不同地區、不同特質學生共 55 位。其中大多已成為教師，有些繼續往研究所深造，極少數轉往其他領域發展。所以持續擔任指導教師的原因無非是深知實習階段對學生在專業發展甚至生涯選擇上的重要性，基於關懷而選擇持續輔導與陪伴學生經歷實習階段的洗禮。
- (二) **建構確實與完整的輔導體系**：透過「教室臨床視導」與自創「實習簡報會議」以確實理解學生的專業發展與適應情形，即時調整實習輔導策略。並運用定期返校進行專業研討，以及「小組團體報告」共同探討實習問題以增進學習效果。
- (三) **鼓勵學生建構正向實習經驗**：鼓勵學生完成「實習歷程檔案」，鼓勵學生積極參與各縣市政府或專業團體的教案與教材教具競賽，並轉請本校予以敘獎，以獲得專業自信從中提供正向學習經驗。鼓勵實習學生參與各項教學方案、教材教具等競賽，以 98 學年為例：1.簡同學參加南投縣交通安全教案比賽榮獲優等。2.簡同學參加南投縣『98 年度友善校園-認輔小團體』榮獲優等。3.周同學參加彰化縣「98 年度珍愛生命、拒絕憂鬱教案競賽」，榮獲國中組特優。4.許同學參加彰化縣「98 年度珍愛生命、拒絕憂鬱教案競賽」，榮獲國中組特優。他們的成就來自願意挑戰的動力而不是指導老師的功力。
- (四) **輔導本系教育實習學生成果(服務本系)**：長期擔任本系實習學生返校座談活動的規劃與籌備工作。規劃工作包含 (一) 協助本系每月定期安排優良教師勵志講座以鼓舞士氣、提供支持和調整角色認知。(二) 安排教師檢定考試模擬甄試，包含口試和試教，每場至少三位中學資深教師或指導教授，提供學生練習機會並及早準備。(三) 安排實驗學校優良教師專題演講，提供學生選擇另類教育環境發揮教育理想。(四) 安排教師甄試成功經驗學長姐面授機宜以經驗傳承。透過全系師生努力，本系學生三年以來通過合格教師檢定比率約在 98%(97 年為 98.15%；98 年為 98.21%；99 年為



98.15%)，遠超過全國 75.6%、63.70%、63.86% 的成績(引自本校實習輔導組統計資料)。

(五) **探究本系教育實習學生實習經驗**：個人除服務全系實習學生外，並探討實習經驗對學生專業知能與生涯抉擇的影響，研究結果收錄於彰化師大「檢討與改進實習輔導作業年度工作成果報告」(羅家玲，民 85)，另發表「臨床視導模式在同儕視導上的應用」於中興大學「教師專業發展學術研討會」論文集(羅家玲，民 95)，近年內的探討包含：1.以問卷調查方式瞭解本系學生於實習學校的實習滿意情形，以提供系上學生選擇前往各校實習之參考；2.以問卷調查與焦點團體訪談兩種方法，探究本系學生教育實習的適應情形以及對於本系教學和課程的回饋。探究面向包含：(1)實習壓力與調適情形。(2)本校教育專業課程學習成果與專業自信的關係。(3)本系專業課程學習結果與專業自信的關係，由上述實習經驗的發現回饋系上課程與教學方向，目前進行第一年資料分析中，未來將持續進行以提供結果供系上發展課程參考。

(六) 榮任實習學校輔導教師督導知能講座，協助中學實習學校指導教師運用臨床教學視導技術和輔導專業，落實輔導成效。

(七) 持續獲選擔任本系參與學校師資培育課程會議委員代表，結合本系與學校師資培育作為與計畫，以協助本系學生修習教育專業課程以及順利完成實習，取得合格教師資格。獲邀參與教育部委託之「師資培用聯盟小組」之綜合活動領域專長類科成員，就師資培育、實習合作與用才策略進行跨校研討與到校訪視，探究國中綜合活動領域教學成效，擔任籌畫高中綜合活動課程之諮詢。另於 97 學年度榮獲教育部發展卓越師資培育計畫之「生命教育」教學類獎助，結合優秀專業之中等學校教師，提升學生關懷青少年的適當態度與教學能力。參與規劃本校教育部卓越師資培育獎學金試辦計畫，為因應少子化趨勢以及教育部「優質適量、保優汰劣」師培政策，提出以培養「德術兼備」、「全人發展」、「精緻師培」、「人文關懷」為特色之本校計畫，其中特別強調：強化實習階段的學習以提昇教育專業能力的必要性，讓師資培育不是在教室內而是在教學現場。

總之，無論是透過輔導本組實習學生成為優秀輔導教師、服務本系實習學生輔導課程規劃、國中實習輔導教師專業督導與本校師資培育課程及探究本系學生實習期間壓力調適與專業自信、本校卓越師資培育獎學金培育卓越計畫成效等等，從微觀系統到巨觀系統的投注無非是希望透過輔導、服務與探究的實際行動，培養國家未來優秀教師，提昇國內師資培育的品質，間接為國家社會的未來幸福與希望饒盡一份心力。因為個人堅信「教育是人類升沈的樞紐，教師是教育的掌舵手」，而師資培育是良師與人師的搖籃。

二、挑戰與創新

擔任教育實習輔導教師十二年來，始終認為親自訪視實習學校才能理解學生實際的實習

學生活與經驗。初期訪視時雖行禮如儀地代表彰化師大拜訪實習學校，訪視結束後卻在一片稱讚與客套之餘感覺若有所失，每回坐在火車上便開始反思：「該做的都做了，何以感覺不足？」、「除了客套，我還想要知道什麼？想做到什麼？」、「今天的行動對誰會產生影響？怎樣才能對於學生的實習更有幫助？」後來，約 2000 年，我開始構思與嘗試一套訪視的方式，幫助我發揮訪視效果。個人認為教育實習訪視目標有：

(一) 促進與維持實習合作關係

本校簽約之全國實習合作學校三百所之多，若非實習指導教師實地參訪，無法確認實習學校的輔導情形。故指導教師應代表學校以合作夥伴角色與實習學校商討整體合作架構的實施效果，並扮演溝通橋樑的角色。因此訪視時必定拜訪校長與主任等行政團隊並交換實習輔導經驗與師資培育的想法。

由於本系專長之輔導或綜合類科實習，除了一般中等學校學程實習四大項目之外，還需要增進輔導專長實習，包含：見習輔導行政專業、帶領諮商團體或輔導個案等，但許多學校容易忽略本系學生特殊的實習需求，必要時會向主任或校長提出要求。當然，對於連固定實習學生座位都沒有的實習學校，一定主動請實習學校惠予安排。我相信：成功的教育輔導是團隊合作的結果，因此與實習合作學校的伙伴關係應長期穩健經營。

(二) 架構輔導團隊的工作同盟與輔導策略

實習輔導是一個團隊的事，不是單一指導教師的事！因此，每回訪視前一定要求每位實習學生要做一段十五分鐘的「實習經驗簡報」，並邀請一起前往實習的本系實習學生出席形成「實習簡報座談會」，邀請校長、主任和指導教師出席。此一要求雖然簡單卻能產生三種效果：1.實習學生開始檢視目前的實習進度與實習計畫目標的關連程度，以免在忙亂與適應過程迷失學習方向。2.實習學生有機會練習整理實習經驗和做成簡報，並訓練表達和臺風。3.親自邀請輔導團隊，促進輔導團隊成員相互瞭解。

個人使用「實習簡報座談會」乃採取「形成性評量」的概念以檢核實習目標的達成程度；並應用「行動反映團隊」的理念，讓所有成員從簡報中反思個人的參與實習輔導行動及其結果，以便於修正後再行動。具體成效如：1.避免實習學生偏重單一項目的實習而忽略其他項目，故有調整平衡發展之效。2.透過簡報使參與教師可以獲得實習學生的回饋，檢核該校實習安排的優缺，調整輔導策略以及確認督導成效，提升輔導的參與感。3.提供實習學生之間的觀摩學習。4.實習學生對於所剩下的時間可以更珍惜與具體規劃。5.指導教師與指導教授有機會討論不同的見解以促進合作，並彈性調整輔導策略。6.實習指導教師本身也反思大學教育的良莠之處與教學的改進之道。

(三) 輔導學生入角 (take role) 和出入自如

實習學生剛剛從大學步入中學校園，由於缺少歷練，卻需在學生、家長、行政主管和家長的角色期望下扮演「教師」的角色行為，難免遭遇許多「為或不為？」、「如何為之？」的兩難和困惑。雖然人格成熟度或個人風格會影響角色行為，但個人風格應在「教師」角色中



展現，而非本末倒置。具體而言，許多實習學生尚未養成以「教師」角色作為行為準則，而是依照個人偏好直覺反應。特別是本系學生長期受到輔導與諮商的薰習，太容易扮演同理心十足的諮商師，疏於以態度培養學生負責自律的好「老師」，因此在實習階段應該強化本系學生在此方面的訓練。另外，實習學生對於「好」老師總有模糊且熱切的期待，容易因此導致角色界線模糊或對學生或環境失望等窘境，透過訪視前和訪視過程的傾聽與瞭解，會更懂得如何協助學生調整角色認知與行為。當然，學習自我情緒管理就能夠使心情和角色收放自如，也才是中學生的楷模。

（四）促進專業成長與自信

教育實習的目標不僅在於協助學生完成實習項目的要求，也不僅是協助學生通過教師檢定以成為合格教師，積極而言，應藉此機會促進學生的專業成長。因此個人往往鼓勵學生除了教學、導師、行政與研習四項目外，應加強輔導與諮商專業成長，唯有增進專業成長才能增進專業自信。倘若缺乏專業自信便容易導致專業認同發展困難的危機，間接影響學生的生涯發展。其關係脈絡為：專業成長→專業自信→專業認同→生涯發展。例如：在參與學校學生事務或輔導工作時，鼓勵學生以學校系統生態角度設計與規劃校園輔導方案，而非被動參與海報製作事務；鼓勵學生應該積極投入個別學生輔導（如中輟生輔導）的行列；鼓勵學生組成讀書會定期閱讀與討論。更重要的是與其他實習學校指導教師共同合作以協助學生，例如：學生的教學能力停滯不前、教學單元設計能力退步、校園輔導的理念錯誤、師生互動行為欠妥等，應該立即反應或修改輔導對策以協助學生補強。在如何提升本系學生綜合活動領域教學能力方面，訪視時一定召開「教室臨床視導」以及「實習經驗簡報座談會」，必要時進行後續的追蹤訪視以確定改善情形。本系學生往往需要加強綜合活動領域教師的專業知識，以發揮心理教育與體驗學習的兩大功能。

三、促進人格成長與品格教育

教育實習是讓學生將所學理論付諸實踐場域的試金過程。而校園也是社會的縮影，實習學生難免遭遇挫折失敗，難免迷惘於多元價值，難免感歎人情冷暖，除了解決問題之外，個人常鼓勵學生要從中學習寶貴經驗，讓自己提升挫折容忍力與挫折學習力，鼓勵學生「跌倒了，要從地上抓一把泥土再站起來！」，要從挫折中「發現」而非只是「解決」問題，並從中看見人性的光明做為個人品格提昇的楷模。即使學生未必成為在職教師，也能從實習經驗中受惠，若成為在職教師則更需要藉此強化良師典範。因此在訪視過程學生難免會談及挫折或困擾之處，除了傾聽與協助之外，亦應與學生討論其價值觀與人生觀，甚至鼓勵學生適度挑戰或自我突破，並記住每位學生需要突破之處作為後續觀察和鼓勵的指標。

總之，訪視是落實教育實習輔導的必然要件，「教室臨床教學視導」和十分鐘的「實習經驗簡報」居然可以幫助我、學生和實習輔導教師得到許多助益，雖然花費不少時間和心力，但往往能和實習學生和實習學校更親近，帶給我的省思豐富有如火車窗外的美景，一幕幕地

映入眼簾，久久難忘。

伍、教育實習指導省思

隨著國內師資培育政策與實習制度的改變，一路行來，我卻不改初衷地在實習的園地裡耕種。無論多麼認真，還是有所不足，有些是個人盲點，有些卻是體制問題使然。

一、掙扎於不確定的戰役中

在引領學生成為「學校輔導教師」、「教師」的路上，學生愈是認真優秀，有時，我卻愈加惶恐，面對不確定的未來，擔心的是教師甄試名額如此之少，我如何許他一個可以實現理想的未來？我知道這是時勢所趨無可避免，因此在輔導過程應如何拿捏分寸與力道？如何讓學生有「盡其在我，成事在天」的豁然態度，讓我倍感掙扎與不捨。面對此境，愈覺得增加孩子的信心以及賦能的重要，我想，教育實習已經不是只有「成為老師」的必經關卡，而是「成為自己」的探索之路，即使當老師不成，學生還是可因為教育實習更認識和珍惜自己的天賦。而身為大學老師，我們在師資培育的整體設計上是否也做好了應有的準備？抑或精緻化？抑或及早生涯探索和選擇？抑或強化增能課程？現代社會的潮流已經使得孩子的人生充滿未知的焦慮與徬徨遠甚於過去，大學教育的價值與師資培育的方向值得深思，身為指導教師，我更要和學生談談生涯問題。

二、強化實習輔導團隊的督導專業與分工

中學在職教師願意指導實習學生和有經驗指導學生未必是同一件事，即使熱心指導也容易因為督導專業不足而彼此挫折，雖然我已經努力於形成輔導團隊，但對於缺乏督導專業的教師，力有未殆。也容易影響分工合作的效能，或許，除了鼓勵實習績優教師的制度之外，需要為大學指導教師與中學輔導教師提供專業的督導課程和訓練。

三、師資培育究竟有多重？

隨著少子化趨勢與教育政策的轉變，「教師」行業已經成為許多人口中的夕陽產業，也影響對於教育實習的重視。在我熱心於此的同時，也遭遇許多質疑：「師資培育還有希望嗎？你為何還要做一些未來不看好的事情呢？把心力拿去做研究升等不是很好嗎？」坦白說，也令我不禁要問：師資培育究竟有多重？是否我忘記從局外人的眼光看世界？目前，我只知道自己相信的是「教育是百年樹人大計」，不是「行業」而是「志業」，人少正是質精的最佳時刻，但在經費成本考量下師資培育課程開課人數或授課方式是否也做好了精緻化的調整？我無法知道未來的師資培育有多重，但我能確知的是：這是國家師資培育產生質變的關鍵時刻，要更重或更輕？不在未來，而在你我手上的現在。或許，這樣的情懷和期盼還能為自己找到支持的力量。



四、師資培育＝教育學程？

十多年的經驗，認真說起來，學生成為老師的路更加艱難，不只是因為名額問題，而是適性與培育條件不足，步入教學現場焦慮倍增，也使得教育實習更加珍貴。這究竟是誰的問題？認真反省，近年來的師資培育命運多舛，多元化遇上少子化之後，再加上聊備一格的實習新制，師資培育已經幾乎等同學分化或學程化的單薄和扁平，「教師」的教育知識即使勉強具足，但為考試（教檢）之用甚於批判思考，潛在課程的薰習幾乎無存；師資培育機構的培育重責也分化成學系與中心兩種單位，各自分工但未必合作，五育均衡或全人教育往往只是理想。面對學生的焦慮，我常感嘆他們受限於學分思維而減損學習的豐富性，是因為不確定而讓培育變得淺薄？亦或是因為淺薄而不敢確定？這些體制性的問題留待努力輔導實習學生之餘，喝口熱茶…望向天際…細細思索…。

感謝一路行來的各種因緣，如果沒有實習學生有如蝶化般的成長動能，實習就缺乏勇氣與創新的美麗樣態；如果沒有實習學校伙伴教師的熱心與牽引，實習輔導就失去傳承之美；如果沒有調皮可愛的中學生帶來各種挑戰，不僅可能失去校園的活力之美，我們都可能失去學習的對象。如果……，教育實習輔導是一個彼此點亮心燈的路程，當心燈一一亮起，這世界何其美麗？教育，因所有緣起而有意義。





合作學習與學習合作

作者姓名：邱麗娟

任教學校：臺中市立崇德國民中學





合作學習與學習合作

臺中市立崇德國民中學 邱麗娟

民國 96 年筆者的學生回到母校實習，第一遭「三代同堂」的情景常讓我思索要端出何種「新菜餚」，才能讓在台下聆聽的「兩種」學生各取所需且滿載而歸，沒想到因重新歸零的心境轉變，反而為漫長的教學生涯，再度灌注一股清新的活水，展現活潑的生機。

壹、教育實習輔導理念

一、以同理心相對待，降低新手上路之慌亂無措；二、以教育良心為主臬，為教育尺度把關，減緩教育亂象之產生；三、以身教、言教雙管齊下，樹立「人師」良好形象；四、以研習、進修、分享及請益等方式推動自我成長，拒做「教育井底之蛙」。

貳、教育實習輔導規劃

「凡事豫則立，不豫則廢」，為讓實習教師在有限的時間內進行有效率的教育實習，筆者與實習教師逐步修正與調整後的教育實習輔導規劃，共分六大階段，期許能讓這段實習輔導過程臻於真、善、美的境界。

參、教育實習輔導過程

筆者與實習教師「大手牽小手」一步一腳印地走過一學期，雖然輔導過程中偶爾會出現「計畫永遠趕不及變化」之意外插曲，反而提供筆者教授實習教師絕佳之「機會教育」素材。

肆、教育實習輔導成果

一、協助實習教師生涯規劃；二、指導實習教師之績效~成長的點滴與喜悅；三、輔導實習教師辦理班級各項競賽。

伍、教育實習輔導省思

隨著實習日程接近尾聲，心中除了不捨，也希望在幕落時，給予單槍匹馬即將出發面對教育考驗的 Vanessa 「25+1 樣祝福禮」，希望今後悠遊在琳瑯滿目的教學理論中不會迷失方向；馳騁在千變萬化的教學情境裡不致手足無措。

壹、教育實習輔導理念

對於實習老師而言，在實習期間互動最密切非實習輔導教師莫屬，實習輔導教師歷經時間的淬鍊與職場的歷練，以其豐富的教學經驗帶領「既期待又怕受傷害」的準教師進入教育的殿堂。筆者對迄今指導過的實習教師，雖會因人格特質的差異而有所調整輔導策略，但所秉持之教育實習輔導理念卻始終如一。

一、以同理心相對待，降低新手上路之慌亂無措

回想初任教職時，許多事務幾乎都是在「嘗試錯誤中學習」、「由失敗經驗中記取教訓」，一路摸索修正才逐漸掌握到教學的專業、經營的力道、互動的技巧、處理的訣竅，當時若能歷經實習輔導教師的指點迷津並觀摩其教學，相信可以讓新手教師的我，避開崎嶇不平的羊腸小徑，及早駛往平順的教育康莊大道。因此爾後每逢有機會擔任教育實習輔導教師時，我總是竭盡所能指導實習教師，期盼在有限的時間內，協助準教師認識學校環境、瞭解教育工作、體會教師角色、結合理論與實務並靈活運用於教學情境中、並於遭遇挫折時亦能保持一貫的教學熱忱。

二、以教育良心為主臬，為教育尺度把關，減緩教育亂象之產生

韓愈說：「師者，所以傳道、授業、解惑也。」站在教育第一線的資深教師也許眼看著：家庭教育功能逐漸不彰、尊師重道即將蕩然無存、校園風氣日益惡質社會化，在「傳道」上因種種「不能管」、「不必管」而萌生越來越消極的「不想管」；對於懷抱滿腔教育熱誠的實習教師，雖然筆者會誠實而坦白的讓他們明瞭上述教育亂象並示範處理模式，同時也會告知這些生力軍：教育為一良心事業，不能昧著良心，坐領乾薪或尸位素餐；教育也是最後一道防線，若學生滋生事端，為恐惹禍上身即予以噤若寒蟬或草率處理，都會造成校園風氣或班級氣氛日益惡化，只要向其他教師請教後妥善處理，危機有時也會是良好的轉機！

三、以身教、言教雙管齊下，樹立「人師」良好形象

在長期變相重視「智育」的風氣下，「德育」與「群育」已許久被忽略，因此準教師們或許有時也會陷於追求成為升學主義掛帥下的「名師」，但筆者認為在教育天平的兩端，一為考試分數，另一為道德分數；「名師」追求考試分數的提升，「人師」冀望道德分數的涵養；前者的成果即時可望，後者的效益雖無法即時立竿見影，但卻可以給每一個長期受道德薰染的學生一個不同的人生。故筆者希望以自身「身教」、「言教」雙管齊下方式，引導實習教師瞭解「以身作則」的重要性，將來可以是形象清新的「人師」！

四、以研習、進修、分享及請益等方式推動自我成長，拒做「教育井底之蛙」

孔子曰：「工欲善其事，必先利其器」，教師要完成學校所託付的任務，除必須身懷「秘笈」與「絕技」外，為跟上教育生態環境的變遷腳步，尚需藉由研習、進修、與教育賢達分



享及請益等方式，將根深蒂固的教育成見與教學觀念「重新歸零」或「隨時更新」，因為教師常是教學成敗的決定因素，其個人的方法可以營造出學習環境的差異，而其個人的心情也能決定學習氣氛的良窳，故一直鼓勵實習教師要把握機會充實自我，因為重拾學生身分之際，才能讓「仰視」角度逐漸取代長久以來因教師角色慣用的「俯視」思考角度，而且唯有隨時「充電飽滿」的教育工作者，才能在工作崗位上持續發光、發熱！

貳、教育實習輔導規劃

「凡事豫則立，不豫則廢」，為讓實習教師有限的時間內進行有效率的實習，以學校行事曆為主，為其量身打造教育實習輔導規劃的雛型，經由討論並交換彼此看法的過程中，不僅拉近彼此的距離，也讓充滿青澀與不安的實習教師做好心理準備。以下為 98 學年度上學期的教育實習輔導規劃，共分六大階段，期望讓這段實習輔導過程臻於真、善、美的境界。

一、導入階段（第一個月：8 月 1 日~8 月 31 日）	
實習項目	實習內容與活動
教學實習 與導師實習	1.認識實習科目之所有相關教師、所使用之版本及周邊教學資源；認識教學實習班級並熟記該班學生姓名；參加校內英語科教學研究會；與實習輔導教師討論試教的課程範圍；準備個人教學札記本。 2.認識導師實習班級之學生背景資料並熟記學生姓名；瞭解實習輔導教師之班級經營模式及基本生活常規；準備個人班級經營札記。
行政實習 與研習	1.熟悉學校環境、學校文化及社區文化；認識學校的辦學方針、作息時間、校內法規、行政組織、行政人員；瞭解各處室的業務範圍及工作流程。 2.參加校內第一次實習教師輔導座談會並撰寫實習心得（此項為每月例行公事故以下不再重複）。
教檢（甄） 準備進度	1.研讀教育心理學與教育概論。 2.蒐集教檢、教甄用書與考古題等相關資訊。
輔導教師 注意事項	1.構思教學實習之「牛刀小試」與「小任務」、導師實習之班會「黃老師時間」主題內容、「與大師對談」系列講座之主講者與主題；準備「模擬口試」題目、探討教檢與教甄準備方向、進度、應試策略及其所需要之協助。 2.批閱實習心得報告（此項為每月例行公事，故以下不再重複）。
二、觀摩見習階段（第二個月：9 月 1 日~9 月 30 日）	
實習項目	實習內容與活動
教學實習 與導師實習	1.正式跟課，觀摩實習輔導教師教學；設計準備試教的課程教案。 2.牛刀小試：指導該週英語進度之相關課程活動；教學小任務：演練教學評量與命題技術（練習隨堂測驗之命題）。 3.參加每月導師會報；認識導師工作；明瞭學生生活教育要求重點；觀摩師

	<p>生溝通技巧與問題處理方式；見習學生聯絡簿之批閱；瞭解B表的功能及紀錄方式；見習實習籌辦輔導教師班親會之過程。</p> <p>4.班會「黃老師時間」主題：三分鐘自我介紹；班經小任務：思考如何有效率收費並實際演練；觀摩他班午休班級經營並比較其差異之處。</p>
行政實習與研習	<p>1.協助教務處整理課程發展委員會會議記錄；協助訓導處處理社團統計表。</p> <p>2.參加校內外研習。</p>
教檢(甄)準備進度	<p>1.研讀「課程發展與設計」與「教育測驗與評量」。</p> <p>2.「模擬口試」題目：如何籌畫一個班親會？</p> <p>3.«與大師對談»系列講座主講者：Jonathan(主題：個人準備教檢與教甄心得分享及推薦書目)</p>
輔導教師叮嚀事項	<p>1.進行班級經營理念、技巧及生活教育尺度之溝通；日常突發事件處理釋疑。</p> <p>2.進行教學實習「牛刀小試」與「小任務」之檢討、修正及再演練。</p> <p>3.進行導師實習班會「黃老師時間」之回應及「小任務」之檢視與討論。</p> <p>4.進行「模擬口試」題目之演練與討論。</p> <p>5.批閱「與大師對談」系列講座整理紀錄。</p> <p>(2~5項為每月例行公事故以下不再重複)</p>
<p>三、實習觀摩階段(第三個月：10月1日~10月31日)</p>	
實習項目	<p>實習內容與活動</p>
教學實習與導師實習	<p>1.進行教學協商，安排上台授課時間並依據實際授課情形酌予調整教學內容。</p> <p>2.牛刀小試：練習教授課本內完整之一個單元。</p> <p>3.教學小任務：練習板書；培養備課能力；班經小任務；利用升旗或課餘時間指導英語低成就學生。</p> <p>4.繼續觀摩實習輔導教師的導師班務工作並與之協商；練習檢閱聯絡簿；跟隨實習輔導教師瞭解生活競賽評分重點並見習應注意事項。</p> <p>5.班會的「黃老師時間」：分享國三點滴。</p> <p>6.班經小任務：將學生姓名、座位表、掃地工作分配表一一對照並熟記之。</p>
行政實習與研習	<p>1.支援國教輔導團研討座談會之會議記錄與段考讀卡作業。</p> <p>2.參加為期三週的「中等學校英語教師專業知能研習」。</p>
教檢(甄)準備進度	<p>1.研讀教育哲學。</p> <p>2.«模擬口試»題目：你如何著手一份段考考卷的命題？</p> <p>3.«與大師對談»系列講座主講者：Angela 老師(主題：個人準備教檢與教甄心得分享及推薦好書：圖解教育學~張淑娟；班級經營有一套~林月娥)。</p>
輔導教師叮嚀事項	<p>1.給予實習教師教學實習與班級經營等方面之回饋與適度修正。</p> <p>2.提醒開始製作實習歷程檔案。</p>



四、實務操作階段（第四個月：11月1日~11月30日）	
實習項目	實習內容與活動
教學實習 與導師實習	<ol style="list-style-type: none"> 1.執行教學課程設計與教學，安排每週上台授課，並輔以每節課後實習輔導老師與學生之回饋單，修改教學策略與調整授課方式。 2.設計正式教學演示的初步課程教案、教具及周邊相關事項(如：詢問演示時間、調課、海報與邀請卡製作等)。 3.牛刀小試：練習教授課本完整之一課；教學小任務：加強板書與備課能力。 5.練習批閱聯絡簿並摘錄須回應事項；觀摩規劃行前畢業旅行所有事宜。 6.班會的「黃老師時間」：巡視外掃區之心得分享； 7.班經小任務：明察暗訪班級股長之職掌、工作流程與工作紀錄報表為何？
行政實習 與研習	<ol style="list-style-type: none"> 1.協助民眾資訊研習相關事務各處室行政人員。 2.參加校內外研習
教檢(甄) 準備進度	<ol style="list-style-type: none"> 1.研讀「教育社會學」。 2.「模擬口試」題目：試列舉一件實習期間班級「突發狀況」之處理過程。 3.「與大師對談」系列講座主講者：Urania(主題：個人準備教檢與教甄心得和訣竅分享、示範應試合宜服裝與儀態舉止)。
輔導教師 叮嚀事項	<ol style="list-style-type: none"> 1.進行班級經營理念與技巧之溝通以及班級事件處理之釋疑；給予實習教師教學實習方面之回饋與適度修正。 2.充實實習歷程檔案。
五、穩定成長階段（第五個月：12月1日~12月31日）	
實習項目	實習內容與活動
教學實習 與導師實習	<ol style="list-style-type: none"> 1.繼續執行教學課程設計與教學；排定辦理教學演示日期，並邀請相關人士蒞校指導；準備本月教學演示的完整課程教案、教具及周邊相關事項。 2.牛刀小試：利用課餘（在無人教室）及放學後（在正式教學演示教室）演練完整課程並以碼表精確計時。 3.教學小任務：整理教學演示之心路歷程(含文字資料、照片及攝影紀錄)。 4.觀摩實習輔導教師規劃校慶運動會所有事宜。。 5.班會的「黃老師時間」：分享教學演示之甘苦談。 6.班經小任務：協助構思校慶運動會創意進場裝扮及休息區之布置等工作。
行政實習 與研習	支援教務處 98 年度台中市品德教育-有禮真好優良成果發表會；協助訓導處協助品德教育宣傳、體溫量測與協助 H1N1 疫情通報。
教檢(甄) 準備進度	<ol style="list-style-type: none"> 1.研讀「教育原理」。 2.「模擬口試」題目：同一班級，若學生程度差異懸殊，教師應該如何上課？ 3.「與大師對談」系列講座主講者：Urania & Angela(主題：針對模擬「正式

	教學演示」提供興革損益之意見)。
輔導教師 叮嚀事項	1.評量實習教師之教學演示，給予支持、鼓勵與建議，並閱讀教學演示當天之評鑑單，與實習教師依回饋內容與建議事項進行討論與修正並致贈謝卡。 2.繼續充實實習歷程檔案。
六、綜合實習階段（第六個月：1 月 1 日~1 月 31 日）	
實習項目	實習內容與活動
教學實習 與導師實習	1.綜合觀摩實習輔導教師教學心得與個人實際教學演示經驗；利用課餘時間觀摩他班教師之英語教學活動；跟隨實習輔導教師見習期末英語成績之評定。 2.牛刀小試：設計英語教學創新教法；教學小任務：個人實習檔案之總整理。 4.觀摩實習輔導教師期末 B 表之填寫、統計期末各項生活表現報表、評定學生綜合表現、股長敘獎與個人獎懲等事宜。 5.班會的「黃老師時間」：話別並分享”A Surprising Party”的心情點滴。 6.班經小任務：導師實習檔案之總整理；整理本學期班級相片為畢冊做準備。
行政實習 與研習	1.瞭解期末行政工作；支援第三次段考讀卡作業。 2.參加校內外進修活動
教檢（甄） 準備進度	1.研讀「青少年問題與輔導」與「輔導與諮商」。 2.「模擬口試」題目：簡介影響你最深遠的一本教育著作及原因。 3.「與大師對談」系列講座主講者：Nathan (主題：個人準備教檢、教甄心得與訣竅分享及推薦英文書目、觀摩其上課)。
輔導教師 叮嚀事項	1.與實習教師進行教學實習方面與導師實習之總檢討。 2.批閱實習歷程所有檔案。



班會~三分鐘黃老師時間



「與大師對談」系列講座

參、教育實習輔導過程

教育實習輔導紀錄，詳細記載筆者與實習教師互動與交流的過程，在此段「教學相長」過程中，以教學實習與導師實習為主軸，敘述輔導教師的輔導要點及實習教師的實習心得。

一、教學實習

教學實習歷經暖身與摸索、觀摩與預備、挑戰與實戰、再戰與省思、驗收與成長、苦盡甘來等六階段，實習教師於教學演示正式上場前的撥冗指導，總能汲取他人意見，適度修正自己的演示內容，真是位潛力與可塑性皆強的準老師，筆者將對其教學實習之提點整理如下：

- (一) 教學教授重點須由簡而難；提醒命題應注意事項：除對於題目的篩選、難易度的拿捏、是否能測出學生學習等狀況要考慮周詳外，故平常就要多蒐集題目，思考從考題做延伸和變化。
- (二) 體悟現實與理論之差異：「台上一分鐘，台下十年功」，實習教師準備試教的期間，對時間掌控、教學節奏、板書顏色和黑板版面配置皆不可疏忽，畢竟「台下觀看是一回事；台上實做又是另一回事」。
- (三) 態度決定教學的深度—從「無知」到「上緊發條」之紮紮實實」成長記錄：實習教師從尚未觀摩教學時教案設計鬆散、抓不到教學重點的窘況，經一個月實戰經驗的磨鍊與洗禮（例如：從批改學生考卷中了解其程度、從相關的英語參考書籍中尋找整理補充講義與命題的靈感），到最後階段的井然有序，少了當初上台時的生澀不安，多了一步一腳印的踏實自信，證明我的「白紙理論」完全正確，也由此可見一套完整且嚴謹的訓練真的可以令人受益匪淺(雖然過程艱辛卻很值得)！

茲摘錄實習教師的教學實習心得如下：

其實一開始我對「教學演示」很沒sense，心裡想應該就像平常上課那樣，只是可能會有其他老師來指導，沒想到，我真的想的太天真了！回顧這段教學演示之心路歷程，真的很高興在實習階段遇到麗娟老師，這次的教學演示我呈現了從老師身上學到的教學精華，學到了事前紮實的準備有助於事情運作的流暢，還有也學到了待人處世的道理，教學實習不只是學習如何教，更重要的還有身教和言教！



成功是給隨時準備好的人~教學演示前之密集練習。



粉墨登場~正式教學演示，節奏平穩、內容充實，頗有大將之風。

二、導師實習

教學實習歷經備戰、充實、收穫、踏實、滿載、話別等六階段，筆者將對導師實習之提點整理如下：

- (一) 前置作業之重要性：班級經營事務繁瑣，筆者一向認為與其事發後手忙腳亂的處理，不如事前不畏辛苦的充足準備！例如：班親會的召開，會前之前置作業(如：再次確認出席人數、資料印製、歡迎海報製作、負責招待學生的挑選與禮儀訓練等事項)必須力求縝密，方可使會議順利召開。
- (二) 處理班級或學生問題的心態：一項政策的執行未必能贏得眾人歡心，但是卻可以達到趨於大眾利益的成效，學生或許剛開始會頗有微詞，但是若老師秉持公正、公平、公開的原則，將規則訂得很清楚且明確，日後的成效是有目共睹的！
- (三) 「在場」的力量之見證：與實習教師分享連加恩文章「在場」的力量（摘自其著作「愛呆人生連加恩」），說明國中學生的自制力有限，校園意外無時無刻會發生，有些意外事件的處理若可以在第一時間即時且適當處理，則可以避免遺憾發生。導師必須在場的時刻絕不可缺席，否則一旦釀成大禍難辭其咎！盼實習教師明瞭導師的職責之一：帶班要隨時「提高警覺」，並保持高度的「危機意識」！
- (四) 「良藥」雖苦口難以下嚥，但包裹「糖衣」就可以克服：班級經營處處有學問，要使學生服從班規，前提務必建立在講理（學生才不致陽奉陰違）與自然（才能永續經營）兩大原則上。國中學生有其自己的看法，雖然不一定都對，但若導師一味以長者權威口吻來強制糾正，有時反而適得其反，甚至成為「全班公敵」；其實只要懂其心理，並依個人「可接受」的方式來導正之，用心經營的師生關係可以是相敬如「賓」，而非相敬如「兵」或相敬如「冰」！
- (五) 「生活競賽」小兵立大功：筆者在值週時告訴實習教師，有些教師認為生活競賽是一種惡性競爭，過度重視會淪為走火入魔、鎔銖必較的地步；完全漠視則班級最終幾乎會演變成雞飛狗跳的局面，故過猶不及皆不妥。對學生而言，只要巧妙運用行為改變技術，激發全班的榮譽心之後，再輔以導師精心設計的股長評分制度，良好的班級風氣就可以逐漸形成，屆時破壞班級整潔或秩序的份子，就有班級的團體壓力來予以制裁之，多數的「良幣」就可以糾正少數的「劣幣」，長期經營下來，全班的榮譽感共同營造出窗明几淨、安靜和諧的環境(這也是境教之一)，就算成績平庸，但至少可以安然度過人生第一個風暴期~青春期！另外對教師而言，平常除任教班級外，其他班級都只是從走廊匆匆走過，所見都只是浮光掠影般之表面印象，難得有此「光明正大」的生活競賽評分機會，可以理所當然地到不同年級的教室觀摩其他老師之班級經營，儼然是另類的「導師班級經營實務研習」，筆者雖已任教多年，但也曾有遇到教學與帶班的瓶頸，許多班級經營技巧有時也是從此種觀摩機會得到靈感與啟發呢！故若學校或班級有些事務或競賽是「不想做但又得做」的情形，與其心不甘情不願，不如轉

換另一角度，以「不如點燃一根蠟燭」的正面思維來面對，教師一念之間智慧也許會改變一名學生的人生或一個班級的命運，不可不慎重看待之！

(六) 貼心有時是日積月累訓練而來的：筆者耕耘三年的生活教育、待人處事與應對進退的呈現，體貼與感恩等美德，也許可以讓實習教師從另一角度來看，證明只要七年級時播以善之種子，假以時日循循善誘之，到國三時自然有怡人的芬芳，在話別賦歸時，本班以精心籌劃一個月的“A Surprising Party”來表達對這一位同甘共苦的實習老師她之敬愛與不捨。

摘錄實習教師實習心得：

Wow...A Surprising Party：從小到大第一次看到為自己量身打造的Party，那份驚喜自然不在話下，沒想到如此「豐富且盛大」，「凡帶過必留下痕跡」，因緣際會回到母校實習，與一群「學弟妹學生」共處半年，從起初懵懂無知到現在「超有fu」，我想那就是「成長」，臉龐滑下的淚水是感傷夾雜喜悅；是感動伴隨不捨，謝謝902 與我同行，陪我走過這美好的一遭！



班親會



A Surprising Party ~for Vanessa

肆、教育實習輔導成果

一、協助實習教師生涯規劃

實習教師	輔導 學年度	輔導成果
國立臺灣體育學院 張○如	89	89學年度參加國中教師甄試筆試通過。
國立彰化師範大學 李○綺	91	92學年度參加台中市國中教師甄試順利錄取，目前擔任台中市立忠明高級中學英語科教師兼導師，97學年度取得國立彰化師範大學英語所英語教學組碩士學位。
國立中正大學 蘇○維	96	96學年度參加國中教師資格檢定考試通過，同年度取得國立中正大學外國語文研究所文學組碩士學位，目前在雲

		林縣建國國中擔任英語代課教師。
國立暨南國際大學 黃○慧	98	98學年度參加國中教師資格檢定考試通過，目前一邊著手國立暨南國際大學英語研究所論文寫作，一邊在南投縣南投國中擔任英語代課教師。

二、指導實習教師之績效~成長的點滴與喜悅

數年前在偶然機會下觀賞全套的韓劇「大長今」，它除了是一個很好的人生教育『教材』外，劇中兩位尚宮各自教導嫡傳宮女的不同方式，亦如醍醐灌頂般讓筆者在帶領實習教師方式上有全新的啟發，挾此心境轉變，筆者對實習教師之指導績效是以評鑑自己能輔導其在教學觀念、班級經營、待人處事三項指標上獲致成長，並順利通過教師資格檢定考試與甄試為最終目標，縱使實習教師實習期間無任何校外優異比賽成果，筆者指導時亦甘之如飴。這半年雖忙碌但很充實，我們從合作中互相學習，也從學習中產生絕佳之默契，以下將我們在教學觀念、班級經營觀念與待人處事態度上之「成長的點滴與喜悅」分享如下：

★教學觀念的改變

(一) 備課模式：全方位學習法vs匠氣背題庫式

十月份時實習教師曾向筆者透露其他同學教學實習及演示「輕鬆準備」或單獨只專攻演示單元的訊息，當時筆者內心非常掙扎，因為筆者學生大多為國三班級，有趕課及基測之壓力；再加上當時正如火如荼忙於趕寫碩士論文，「鬆散」的帶領方式乍看之下似乎最令人「皆大歡喜」但卻會讓我良心不安，故最後仍堅持要求採「全方位學習法」的備課方式，唯擔心分身乏術，無法給予完善的示範與觀摩而耽誤其實習權益，但從以下摘錄的教學實習心得證明筆者最初秉持良心的堅持是正確的。

從第一課生疏到第二課漸漸上手，我可以了解當初老師要我實際教過課的用心了，如果只為了教學演示而只著重在文法或對話或課程的某一部分，那我一定沒辦法像現在一樣有那麼大的成長！其中的過程很辛苦，我覺得對我來說一切等於從頭開始，對麗娟老師來說自己上課會比多指導一個人輕鬆吧！但是凡走過必留下痕跡，歷經了這兩課的磨練，對於英文教學我有了更進一步的體悟！很謝謝麗娟老師願意這樣花時間指導我，每次我上完課總給我意見、提醒我該注意的地方，也不忘鼓勵我；在我上課前也會和我討論，讓我更能掌握課程進度、更懂的課程的安排、也了解課本中的每個部分該怎麼教、備課的方向等等，真的很高興我遇到了願意花時間和心思指導我的好老師！

(二) 回饋是成長的催化劑——一場盡善又盡美的教學演示

「適切的回饋」是給初上路的新手最佳之指引，雖然「忠言逆耳，良藥苦口」，但實習教師只要能逐一修正每次的缺失，從初次上台試教時，筆者除了根據瓊慧每節課的表現給予讚美與建議外，亦要求該班學生在她已設計好的回饋單上提出適切的回饋，筆者再與其進行討論與修正，隔天上課請她以「言語」做回應，並以「教學行動」證明老師有接納諫言的度

量；而正式教學演示前緊鑼密鼓的演練中，亦加入他科老師以過來人身份點出筆者未注意之盲點，這些彌足珍貴的「回饋」資料一一化為正式教學演示當天的絕佳養份

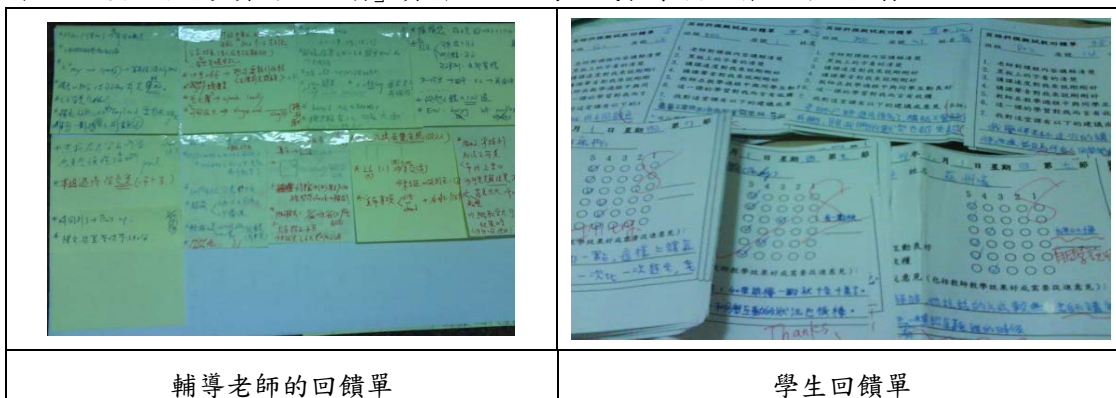

(三) 華麗美味的滿漢全席vs 養生益壽之清粥小菜

「如何在固定有限的時間內，讓教學者傾囊相授，學習者滿載而歸」，常常是只能意會而無法言傳的一門藝術，就像公車司機，雖無法掌握乘客何時上車，卻有責任載送每一位乘客到達目的地。故筆者特別提醒在備課時就要好好構思英語教材「菜單」上菜色的搭配、烹調方式與上菜之先後順序，「滿漢全席」抑或「清粥小菜」也好，適合學習者的程度最剛好。

★班級經營觀念的改變

(一) 分享「天生我才必有用」之班訓

班上公佈欄的邊框有一幅對聯：天生無用之人，地不長無根之草，橫批：天生我才必有用。筆者希望實習教師在進行導師的班級經營時，能秉持班訓的精神，以心靈那雙良知的眼睛，去探索班上每位孩子的專長，並適時伸出幫助的援手，因為「雪中送炭」遠比「錦上添花」令人感動！

(二) 適當的距離才有美感~A rule is a rule!

實習老師有時會因為年紀及身份的關係，很容易就和學生「打成一片」，甚至有時怕破壞辛苦建立的師生情誼，而刻意討好或變相縱容學生的不當行為，其實依筆者之淺見，「適當的距離才有美感」，實習老師應調整好自己的心態，把自己當成一位真正的老師，當然若有輔導老師力挺效果更好！茲摘錄瓊慧的教學實習心得如下：

狀況來了—又是外掃區(習得：賞罰分明及 **A rule is a rule!**)

起初對於老師和實習老師之間的分寸難以拿捏，一方面擔心管太多，學生會認為實習老師又不是真正的老師；另一方面也會覺得，如果自己太嚴格，會不會招致反感而破壞和學生之間和善的關係。後來目睹麗娟老師的處理方式之後，我了解到要做到優質的班級經營，自己本身要有很清楚的 rule，如此在協助導師推動級務工作時才能「名正言順」而不致「妾身不明」…有了上次的經驗，我比較會怎麼處理類似的情況了！我不再像上次那樣，怕破壞了和學生之間和善關係，該罰則罰！**A rule is a rule!** 麗娟老師說的沒錯，把自己當成真正老師，學生才會把你當一回事！也很謝謝麗娟老師嚴格要求學生把我當老師，聽其他實習的同學提起學校的輔導老師並未要求學生將實習老師當老師，所以學生比較難

給予相同的尊重，相較之下，我幸運很多！

(三)說話的藝術

「良言一句三冬暖，惡語傷人六月寒」，可見說話的藝術有多重要。很多時候或很多事情，老師會覺得好像不必跟學生講太多或講太清楚，但當學生因此犯錯時卻又暴跳如雷，其實依筆者的經驗，跟學生講清楚反而比不跟他們講更能讓他們感同身受！事情可以很簡單帶過，也可以深植人心！

(四)仿照「實習制度」之班級幹部訓練

班級幹部一直是筆者班級經營的靈魂人物，從提名、票選、訓練、見習、實習、薪傳交接、正式上任、班會股長報告、卸任、評鑑到敘獎等，皆由筆者逐年累積的教學經驗而來，佐以實習制度獲得之靈感修改而成一順利運作的成熟制度，運用巧妙可讓班級井井有條、導師帶班如虎添翼、激發該班學生做事的能力。

在跟班一段時間之後，看著股長之間環環相扣的關係，我很訝異裡頭的和諧！詢問麗娟老師之後，才知道這些股長的職務都是量身打造過的！原來顧及股長和股長之間的業務量均衡，麗娟老師會事先規劃好每個股長的管轄範圍。另外，我也很佩服麗娟老師的先見之明，本班的股長是學期中換任的（完成他們的任務—拿到整潔秩序榮譽班—之後退休），在換任前，各個股長會先找好下一任接班人，經由老師認證過後，開始實習！沒錯！他們也要實習！麗娟老師說，這是來自她帶實習生時所激發出的想法，沒有人是天生的天才！大家都需要學習！此外，麗娟老師也準備各股長交接時給他們一份評鑑書，來自班上每一位學生對每一位幹部職務的回饋，這的確是一份大工程，包含給股長們最棒的禮物，也顯示出麗娟老師對學生的用心！

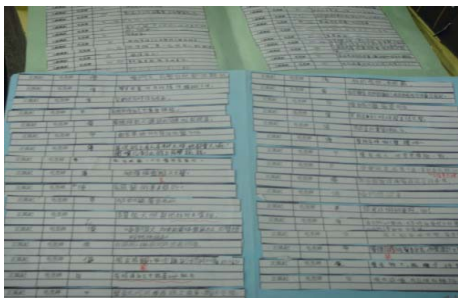

股長退休證明書~股長評鑑單



生活教育競賽

★待人處事態度的改變

筆者與實習教師的互動過程中，常藉由「同理心」的方式或學生對她善意的表現，提點她要明瞭人情世故與待人處事的道理，以下摘錄兩人互動中最珍貴的回憶如下：

- (一)恭敬有禮：每日在學校要保持笑臉迎人，以便給予他人良好之第一印象；主動向他人點頭問好；指導教授蒞校指導前要先再確認、製作歡迎海報、在門口迎接等事宜。
- (二)及時感恩：教學演示之後，筆者主動準備數份小點心，由實習教師書寫謝卡並一一當面



送給蒞臨指導的老師們，其背後用意是希望藉由道謝與面對面的接觸，讓老師們可以當面再指導與賜教。

茲列舉雙方互動卡片內容如下：

Dear 瓊慧：

終於到了終須一別的時刻了！有本書上寫著：要栽培出“好人”要先用“好的方法”，雖然這一學期不知是否有用上“good way”來帶妳，但至少在大家眼中妳絕對是位優質的實習老師！（先天的聰慧+後天瓊(窮)追不捨的學習精神）+（外在出色的條件(except 小駝)+內在善良、誠懇的特質+...），相信妳將來一定是位人氣指數極高的老師，除了“名師”之外，Ory 更希望妳是教育“良心農場”上的“人師”！祝福妳

麗娟 -99,1,18.

Dear 麗娟老師：

我告別在崇德實習的階段就是您“重擔”落下的時候了！時間過的好快，每天都在忙碌中度過。這段時間是我人生中（到目前為止）最最最充實和積極的階段！希望我離開您的管轄範圍後別像脫韁的野馬才好！需要被鞭策時我會再回來麻煩您的！（超厚臉皮）感謝您為我做的一切，感謝您的“超級用心”指導；這些點點滴滴都是我一輩子珍藏的經驗和回憶！Thanks！

PS：「25+1」樣禮物真的好棒！！！好有意義和內涵，日後有機會我一定會將它傳承下去！！『教育是良心事業』，在您身上我深刻的感受到，也為它動容！

2010.01.29 瓊慧

三、輔導實習教師辦理班級各項競賽

活動項目	學年度	實習教師
八十九學年度第一、二學期生活教育競賽之整潔、秩序榮譽班	89	張○如
九十一學年度第一、二學期生活教育競賽之整潔、秩序榮譽班	91	李○綺
九十六學年度第一學期校慶暨運動大會健身操操比賽第二名	96	蘇○維
九十六學年度第一學期校慶暨運動大會精神總錦標第一名	96	蘇○維
九十六學年度全校英語朗讀比賽第一名	96	蘇○維
指導學生參加本市國民中小學英語讀者劇場觀摩展演活動表現優異	96	蘇○維
九十六學年度第一學期生活教育競賽之整潔、秩序榮譽班	96	蘇○維
九十六學年度第一學期校慶暨運動大會精神總錦標第一名	98	黃○慧

伍、教育實習輔導省思

對有志投入教育行列的實習教師而言，由於實習制度的變革，實習時間由一年縮短為半年，從帶領第一位實習教師到最近一位實習生，從茫然無頭緒到漸進入佳境，其心境轉變猶如自己擔任導師的歷程一般，隨著實習日程接近尾聲，心中除了不捨，也希望在幕落時，給

予單槍匹馬即將出發面對教育考驗的實習教師一份~「25+1 樣禮物」（見附件），希望今後悠遊在琳瑯滿目的教學理論中不會迷失方向；馳騁在千變萬化的教學情境不致手足無措。

	
<p>攜手相連於「教育燈塔」</p>	<p>Ory 給實習老師 Vanessa 的 25+1 樣祝福禮</p>



附件 Ory 給實習老師 Vanessa 的 25+1 樣祝福禮

- 第一件**健康御守**。健康就像存摺上最左邊的數字，沒有它，再多的零仍是零。
- 第二件**愛心髮夾**。永保一顆熱愛教育與學生的心。
- 第三件**圍巾**。捍衛喉嚨的第一道防線。
- 第四件**喉糖**。善待喉嚨，它是老師的教學武器之一。
- 第五件**護手霜**。呵護玉手，它是老師的教學武器之二。
- 第六件**青春面膜**。面子、裡子皆要照顧，勿讓歲月痕跡在臉上徘徊不去。
- 第七件**面紙**。幫自己或別人擦乾眼淚或汗水。
- 第八件**吸油面紙**。隨時注意自己的儀態，因為身教重於言教。
- 第九件**OK 繃**。懂得如何為自己療傷。
- 第十件**暖暖包**。伸出溫暖的手，盡力拉學生一把。
- 第十一件**鏡子**。(1)見賢思齊；見不賢自省之 (2)學生的分數或他人行為就是一種反射作用。
- 第十二件**橡皮擦**。每個人都會犯錯，That is OK！知錯能改善莫大焉。
- 第十三件**修正帶**。犯錯有時是「另一種方式的學習」，勿得過且過，**及時修正**才會進步。
- 第十四件**橡皮筋 X2**。不同事情只要保持不同且適度彈性，大部份都能順利完成。
- 第十五件**巧克力**。當你沮喪時會讓你 Happy 些 (99.01.24.拜過文昌帝君)。
- 第十六件**空罐**。每隔一段時間進行一次心靈大掃除，傾倒內心囤積許久的垃圾。
- 第十七件**新電池**。時時保持一顆進修充電的上進心。
- 第十八件**紅筆**。評分時務必力求公正、公平與公開。
- 第十九件**三角板 X2**。面對不同狀況,內心各要有一把尺(三角板比直尺有更多面向)。



第二十件**便利貼**。適時提醒自己份內該作之事。

第二十一件**資料夾**。隨手做好資料整理與歸檔的工作。

第二十二件**螢光筆**。明瞭教學及班級經營**重點**之所在。

第二十三件**彩虹筆**。抱持美好且彩色的心情來面對上班的每一天。

第二十四件**磁鐵**。成為一位吸引學生並有教學魅力的人師。

第二十五件**愛心圖案卡片**。適時以文字關懷與鼓勵週遭的人。

第二十六件「**心安平安**」門聯。提醒自己「**教育是一份良心事業**」。



循序漸進 · 以身作則

作者姓名：鄭桂芬

任教學校：國立臺南高級商業
職業學校

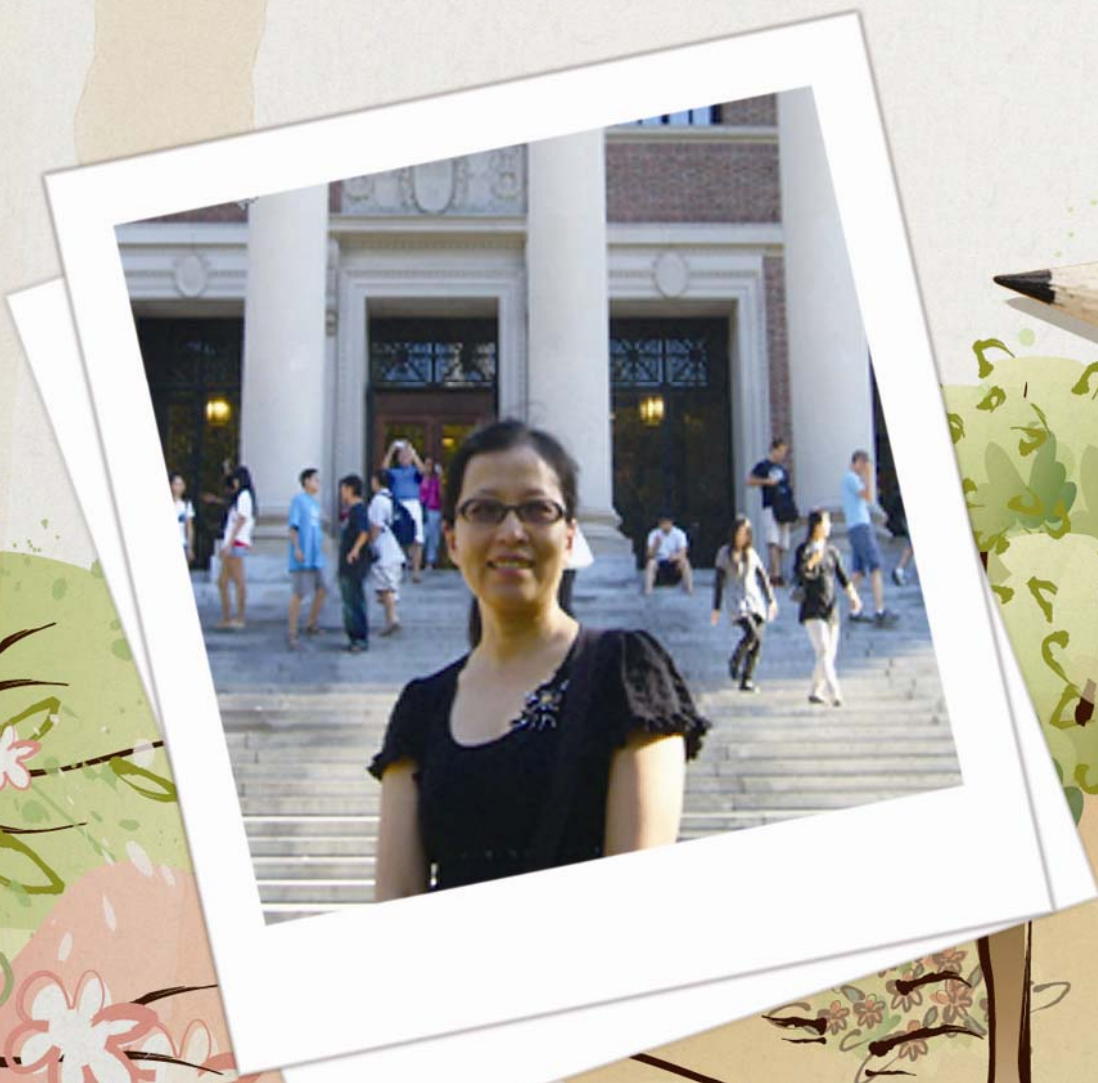



循序漸進·以身作則

國立臺南高級商業職業學校 鄭桂芬

具備專業教學知能是打開教師生涯之門的第一把鑰匙，因此「教學實習」不僅是貫穿整個教育實習工作最重要的一個環節，也是實習學生最主要的學習任務。身為教學實習的輔導教師，我一直有一個使命感：必須盡全力協助實習學生在這半年之內，準備好教材及教具，並練就一身專業教學流程設計與執行的能力。因此我一直在構思一套有效的教學實習輔導流程，並規劃示範工具；努力將這幾年來自己的教材、教具、教學流程設計等資料加以數位化，做成一部可以隨時增改刪修的教學檔案，然後將這些資源無條件地提供給實習學生做為參考依據。

壹、教育實習輔導理念

每次接待實習學生時，總會想起我自己當年的實習輔導老師，她為人樂觀幽默又平易近人。她的教學流暢又不失風趣。她對教學力道的拿捏已經到了出神入化的地步。我很慶幸遇到了這麼專業的一位實習輔導老師。她讓我從一個教學生手，在她一年的調教下，能順利考取心目中最理想的學校—臺南高商。

由於這樣的一個經歷，我也希望成為實習學生生命中的這樣一個「貴人」，幫他們圓一個教師生涯的夢想。因此，我的教育實習輔導理念無他，就是「循序漸進，以身作則」而已。

貳、教育實習輔導規劃

我設定了「教學實習」輔導工作的八個目標，分別包括：教學計畫的擬定、自編教材或教具製作、教學評量設計、教學成效評估、補救教學實施、數位化教材、創意課程研發以及職業道德的養成等。另外，還將可以達成目標的具體步驟畫成教學實習輔導流程圖。

參、教育實習輔導過程

按照我自己研擬的教學實習輔導流程圖，我提供了一項一項的相關資料或自編範例作為實習學生參考，讓他們可以有一個見習的書面依據，並能做出我指定他們實作練習的功課。在這期間利用每天的見面機會、電話或電子郵件等方式，關心實習的進度，並詢問他們是否需要協助，或者需要提供意見或建議。

肆、教育實習輔導成果

商業職業學校專業科目的老師缺額本來就是僧多粥少，除了提供一切必要的協助之外，只能為他們加油打氣，給予精神鼓勵。五年下來，我的實習學生中有一位順利考取公立學校正式教職、兩位考取公立學校代理代課教職、還有一位正在為第二次教檢奮鬥，一位另有高就。

98 學年度指導實習學生完成經濟與商業環境 I 的數位化教材，並與之共同規劃執行了



一個延伸創意課程活動——「股市大亨競賽遊戲」。這個活動獲得學生很熱烈的回響。課程結束後，再鼓勵學生報名參加由南榮技術學院財金系舉辦的「南區高中職校股市投資模擬競賽」，其中有兩組學生分別獲得南區高中職第三及第六名，另有兩組分別獲得週冠軍及亞軍。

伍、教育實習指導省思

教育實習輔導深深地影響一個正式老師的教師生涯。

實習學生的年輕、熱忱、活力與創意是他們最好的資源，輔導老師的經驗、搭配實習學生的創意往往能激盪出意想不到的火花。在互補互助、相輔相成的過程中，彼此都成長了。這是一件多麼令人感動的事！



壹、教育實習輔導理念

每次接獲自己要擔任實習輔導教師的通知時，總會讓我想起當年……在彰化高商實習的時候，我那個幽默風趣又平易近人的輔導教師楊美玲老師。她那似乎與生俱來的魅力是我到現在都還望塵莫及的學習目標。她的教學流暢又不失風趣，深入淺出，教學力道的拿捏已經到了出神入化的地步，讓我每節跟課時都有如沐春風的幸福感受。當時真恨不得將老師上課所講的每一句話，每一個轉折，都一一記下來、學起來，然後變成自己日後授課時的參考。我很慶幸遇到了這麼專業的一位實習輔導老師。她是影響我這一生最重要的一個人，她讓我從一個教學生手，在她一年的調教下，能順利考取心目中最理想的學校—臺南高商。

由於這樣的一個經歷，我也希望成為實習學生生命中的這樣一個「貴人」，幫他們圓一個教師生涯的夢想。我期許自己也能像我的師傅一樣，成為一位專業的實習輔導老師，然後盡我所能傾囊相授。因此，我的教育實習輔導理念無他，就是「循序漸進，以身作則」而已。

貳、教育實習指導規劃

本校對於實習學生的輔導工作有一定的分工，個人歷年來多是擔任商業經營科「教學實習」輔導工作。因此，以下僅列示筆者任教科目「經濟與商業環境」之教學實習輔導計畫：

一、教學實習輔導目標

- (一) 使實習學生能熟練擬訂「經濟與商業環境」科目教學計畫的方法與技巧，展現流暢的課程設計能力。
- (二) 使實習學生學會根據教學目標，蒐集補充教材、彙總整理，並練習編寫教材或製作教具（培養製作多媒體教材或實體教具的能力）。
- (三) 使實習學生熟稔各種啟發並維持學習動機的技巧。
- (四) 使實習學生熟練有組織、有條理地呈現教材內容，並能正確而清楚講解重要概念、原則或示範技能。
- (五) 使實習學生熟稔各種授課方法及溝通技巧，讓受教學生樂於學習並精熟學習內容，以達到教學目標。
- (六) 使實習學生能學會評估自己的教學成效，並能據以調整教學或從事補救教學。
- (七) 與實習學生合作，共同研發創意課程（輔助教材）或教學方法，進行教學實驗，並就實驗結果寫成專題報告。共同勉勵，互相精進。
- (八) 使實習學生具備教學上的專業知能與素養，懷抱教育熱忱與同理心，並培養認真負責的教學態度與職業道德價值觀。

二、教學實習輔導流程圖及其說明



圖 1 教學實習輔導流程圖



圖 1 教學實習輔導流程圖 (續)

根據教育實習輔導流程圖所示，個人分五個階段來完成教學實習輔導工作，每個階段實習輔導老師及實習學生分別負責的工作項目詳述如下：

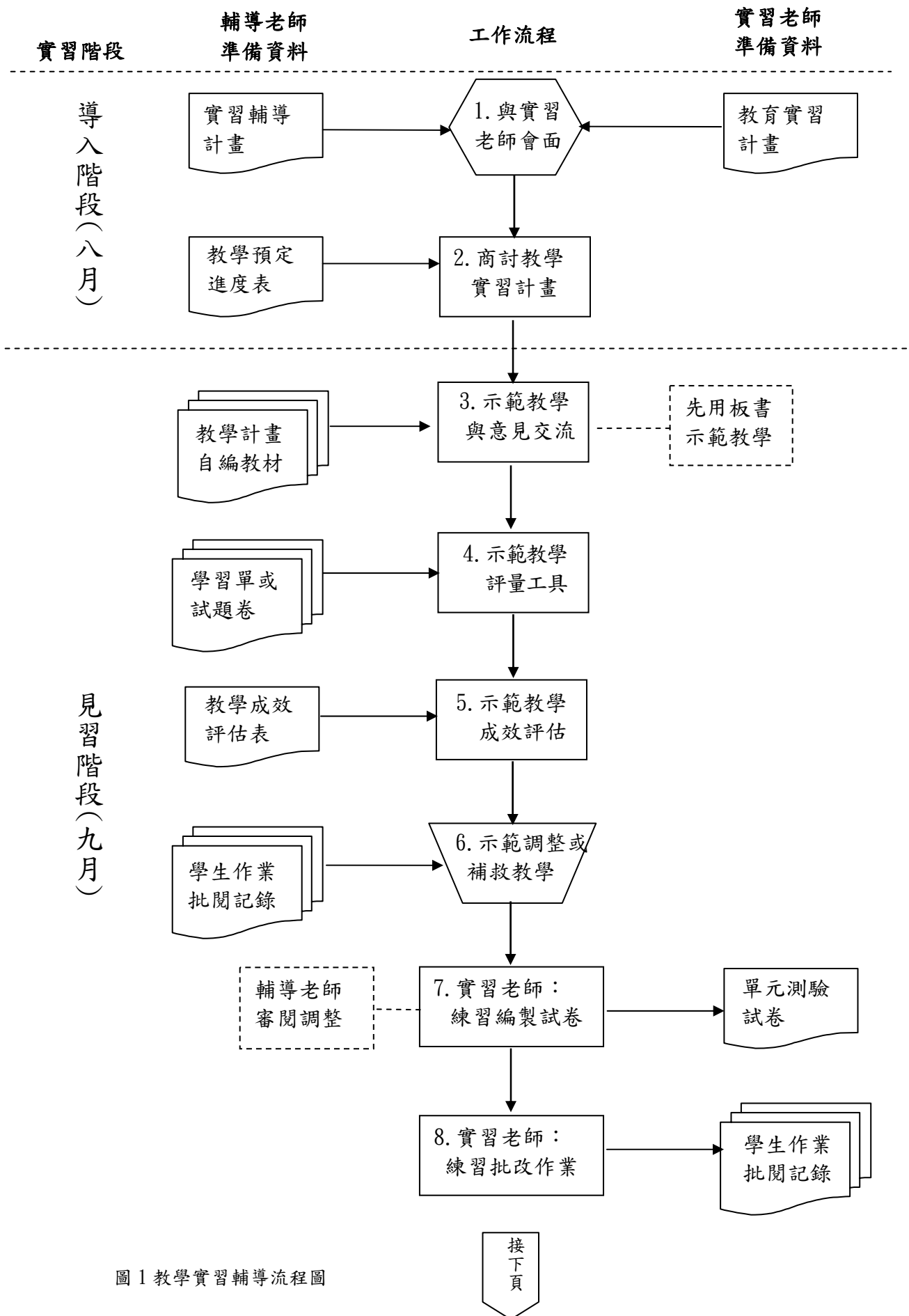
(一) 導入期(報到開始至八月底止)：

1. 認識彼此：實習輔導老師準備實習輔導計畫，包括學校訂的計畫及老師自行擬訂的計畫；實習學生則須準備師資培育機構的實習計畫書。兩人在實習學校的安排下，進行第一次的會談與溝通，了解雙方的想法與需求，然後針對意見不同之處做調整之後，完成確定的教學實習計畫。
2. 教學資源準備：實習輔導老師根據實習學生個人的意願安排適當的年級、課程及班級，並將實習科目的教材、教學進度等相關資料提供給實習學生，並協助其尋找所需之校內外各項資源。

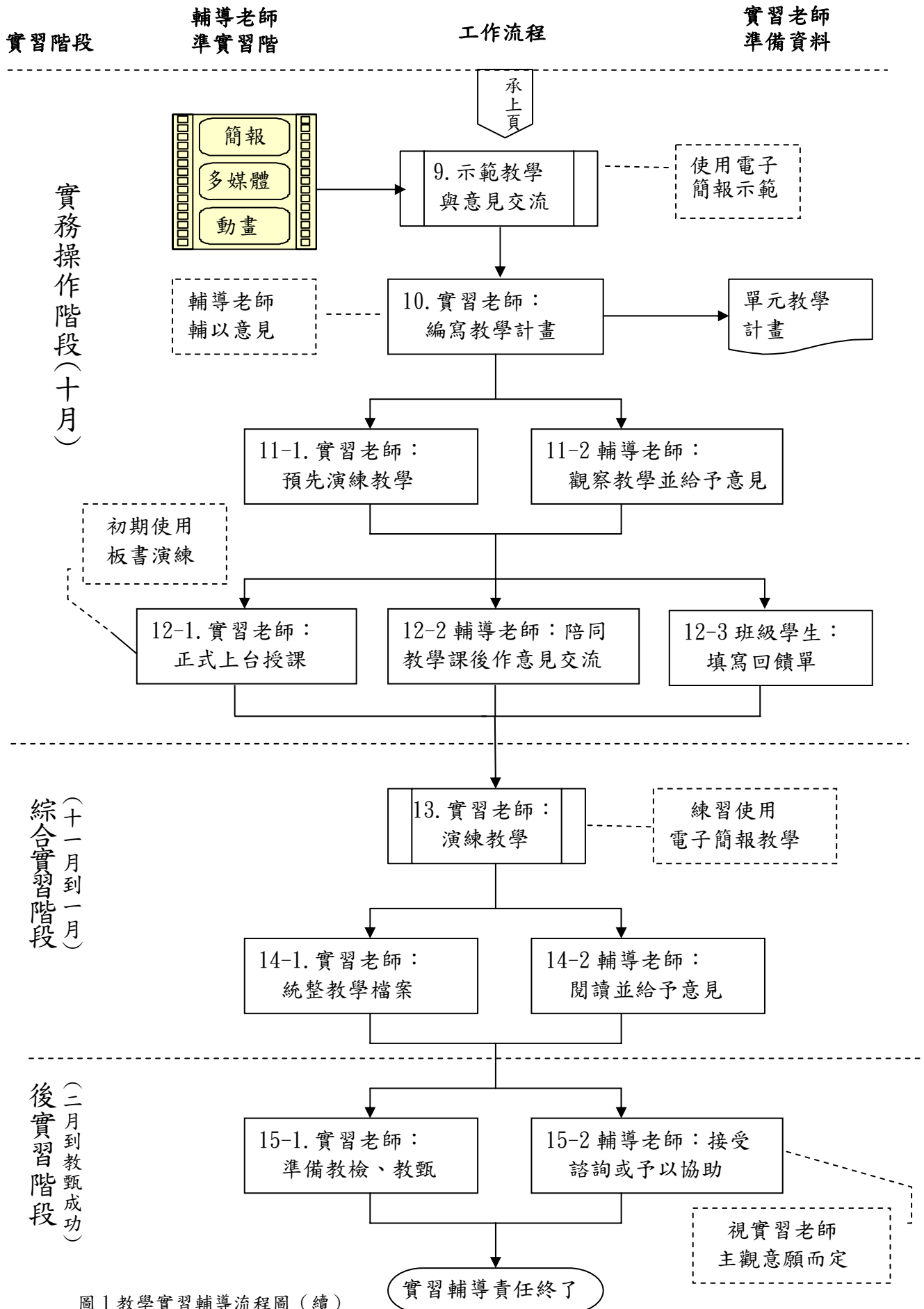
(二) 見習階段(九月初至九月底)

1. 學期開始，實習輔導老師親自示範擬訂單元教學計畫，並依據計畫實施教學(先用傳統板書)，並於教學後與實習學生進行意見交流。
2. 實習輔導老師親自編製教學評量工具，如單元學習單或試卷等。將評量工具施測於班級後，示範如果依據評量結果，評估教學成效。
3. 根據教學成效分析結果，實習輔導老師示範如何進行調整或補救教學(包括試後檢討、訂正簿批閱等)。隨後，可讓實習學生逐步練習編製單元學習評量、協助補救教學及批改學生作業等工作。

(三) 實務操作階段(十月初至十月底)

1. 輔導老師與實習學生討論並決定試教單元，並請實習學生預先擬訂其單元教學計畫、設計教具及評量工具。
2. 實習輔導老師繼續親自示範使用多媒體教學，並與教學後與實習學生作意見交流。
3. 實習學生繳交單元教學計畫並說明自己的設計理念，實習輔導老師給予意見後，擇期由實習學生預先演練其教學流程，輔導老師在一旁觀看並給予調整意見。
4. 實習學生正式上臺實境教學，輔導老師全程觀看，並記錄教學流程於課後給予意見，另可在實習學生的同意下，對學生做課後意見調查。

(四) 綜合實習階段(十一月初至隔年一月底實習期滿為止)

1. 逐步讓實習學生完全地負責一～二個班級的所有教學任務，並開始練習多媒體教學。
2. 輔導老師指導實習學生統整利用空餘時間整理這一學期的教學檔案。

(五) 後實習階段(實習結束至教師甄試結束為止)

1. 實習學生準備教檢與教甄期間，實習輔導老師給予必要的生涯諮詢，包括：教師甄試的準備方向、技巧及經驗分享等。
2. 視實習學生個人意願，在必要時持續給予關懷與鼓勵，直到達成目標為止。



三、教學實習輔導具體實施方式：

(一) 導入階段

1. 根據本學期教學研究會所擬定的教學進度表，與實習學生共同討論每週預定授課內容，初步擬定各單元教學計畫。

(二) 見習階段

1. 親自示範並擬定教學計畫提供實習學生參考，指導其練習規劃並設計教學流程。
2. 無條件提供自己編製的教材(講義)、學習單、多媒體教材、評量工具等作為示範，隨後指導實習學生練習自編書面教材、電子教材、評量工具或實體教具。
3. 請實習學生按期繳交其教學計畫、教案、自編教材、電子教材或教具等，再加以閱覽、批註，並給予建議或回饋。
4. 先親自示範班級教學，請實習學生聆聽並記錄，課後隨即作意見交流，解釋我的教學設計理念、討論學生的課堂行為反應，並分享課堂遭遇特殊狀況時的處理經驗與原則。
5. 親自示範評估教學成效的方式，製作適當的評量工具。於施測後，分析學生的答題狀況，了解學生是否達到教學目標，並找出迷思概念，據此調整教學或作補救教學。

(三) 實務操作階段

1. 由實習學生練習上臺授課。在正式授課之前，先請實習學生將其教學流程演練一次，之後隨即給予調整或修正意見。
2. 實習學生正式上臺授課後，每一節課都在臺下仔細聆聽並認真記錄。課後隨即與之作意見交流，適時給予意見、建議或回饋。
3. 利用課餘時間、午餐時間或用 e-mail 的方式，與實習學生談心，鼓勵她將實習期間所遇到的任何疑難提出來，再適時給予傾聽、回覆或分享自己的經驗。

(四) 綜合實習階段

1. 由實習學生練習設計多媒體教學，並將之錄影存檔案，課後再與之回顧並檢討。
2. 利用腦力激盪的方式，與實習學生一起討論是否有更創意的教學方式可以適用於目前的課程。運用過去所學的教學原理，一起研發新的教學方式。
3. 將創新的教學設計與計畫，用於實際班級教學，並於計畫結束後蒐集並彙整學生的學習心得。
4. 鼓勵實習學生整理並充實其教學檔案或實習學習檔案[至少要能完成一學期的課程檔案]，最後，就其成果給予回饋或建議。

參、教育實習輔導過程

個人歷年來多是負責商業經營科「教學實習」輔導工作。以下謹以 98 學年第一學期的教學實習輔導過程紀錄作為代表，並搭配我的教學實習輔導計畫依序呈現如下：

一、預先溝通教學實習進度及內容

表 1 教育實習預定進度及內容

實習階段	實習進度	實習內容與活動		教學輔導老師 鄭桂芬♥的叮嚀
		教學與導師實習	行政與研習活動	
報到導入階段(八月)	第一個月(前半月)	<ol style="list-style-type: none"> 1. 認識臺南高商的校規、辦學特色、作息時間、行事曆、學校文化、社區文化。 2. 熟悉臺南高商校園、行政處室及教室位置。 3. 認識各處室人員並進行自我介紹。 	<ol style="list-style-type: none"> 1. 協助校內處室行政作業，擔任行政助理，但不得直接承辦工作。 2. 參加新進教師研習會，使自己更加熟悉實習學校情形。 	<p>○文，你好：</p> <p>歡迎你加入臺南高商這個大家庭來一起學習與成長。</p> <p>未來一學期，我將陪伴你度過這段實習學生涯，在教學方面和你共同切磋，藉由經驗傳承與學識交流，使我倆在教學知能上更精進。</p> <p>我的任教科目是「經濟與商業環境」，建議你可以先向教學組張組長索取教科書 I 及 II 兩冊。利用時間先行閱讀課程內容，並先思索一下自己打算如何呈現這些課程內容。</p>
	第一個月(後半月)	<ol style="list-style-type: none"> 1. 了解學校返校之活動及學生暑期活動。 2. 熟練臺南高商校內教學設備的使用及借用方法。 3. 認識實習輔導老師小組。 	<ol style="list-style-type: none"> 1. 轉換至其他處室擔任行政助理。 2. 參加期初校務會議、各處室會議。 3. 觀摩各處室擬定計畫和行事曆。 	



<p>觀摩見習階段(九月)</p>	<p>第二個月</p>	<ol style="list-style-type: none"> 1. 擔任教學實習輔導老師之助理，觀摩教學技巧、教學方法、作業設計、評量方式，並協助輔導老師批閱學生作業、協助課堂講義及課後測驗試卷之準備。 2. 於導師實習班級向學生做自我介紹。 3. 觀摩導師班導工作，如座位規劃、清掃工作安排、親師溝通、突發事件之處理。 4. 參加班會週會，陪同班級出席朝會。 	<ol style="list-style-type: none"> 1. 跟隨輔導老師參加教學研究會。 2. 跟隨導師參加期初導師會議。 3. 觀摩校內所舉辦之競賽活動及社團活動。 4. 於分派處室內擔任行政助理，協助業務進行。 	<p>經濟與商業環境的第 I 冊裡有許多經濟理論。這部分對高職學生而言比較抽象而不易理解，因此我們有必要將課程內容由淺而深重新組織，並且要多舉一些生活實例來幫學生學習。</p> <p>以後我會陸陸續續提供我自己編寫的講義給你參考，希望你也能試著自己整理一下教材內容，同時也想想看有哪些生活實例可以應用在單元教學中。</p>
-------------------	-------------	--	---	---

<p style="text-align: center;">實務操作階段(十月)</p>	<p style="text-align: center;">第三個月</p>	<ol style="list-style-type: none"> 1. 觀摩教學輔導老師教學，並與老師討論實際上臺授課之章節與時數。 2. 每週實際上臺授課，並與輔導老師進行交流討論，調整授課內容。 3. 在導師實習輔導老師同意下，安排處理部分班級事務。 4. 將實際輔導學生之情形告知導師， 	<ol style="list-style-type: none"> 1. 於分派處室內擔任行政助理，協助業務進行。 2. 參加各項行政會報、教學研究會。 3. 參加校內外進修研習活動。 4. 至其他處室協助辦理業務。 	<p>從這個階段開始，我有兩班一年級的課會正式交由你來講授，進度是從第三章開始。</p> <p>屆時請你參考期初教學研究會大家討論出來的每週教學進度表，安排一下每一節課的授課單元。</p> <p>在你上臺授課之前，請於至少一週前先擬出你的教學計畫，包括教學活動流程、教材及教具等。我會幫你檢視一下，然後提出意見供你參考。</p> <p>正式授課前 2~3 天，我們找個放學後的時間，由你先試教演練一次，我會在臺下聆聽後再與你交流討論，商量如何調整授課流程。</p> <p>實際授課時，我會在臺下觀看你的教學，幫你做記錄，然後再做些許的調整，讓你在下一班教得更順暢。</p> <p>每一週教學之後，會有一個單元測驗，屆時會讓你練習出測驗試題。試題印製之前，請你先讓我幫你看一下題目是否適切。</p> <p>施測後，我會教你如何分析學生的學習成效，並討論應該在哪些部分做補救教學或調整下次教學內容。</p> <p>對了，授課時不用太緊張，我會陪伴在你身邊，適時提供你協助的。</p>
---	---	--	---	---



<p>綜合實習階段(十一月到一月)</p>	<p>第四個月至學期末</p>	<ol style="list-style-type: none"> 1. 繼續每週上臺授課，並與輔導老師交流授課情形。 2. 繼續從事導師實務工作。 3. 觀摩寒假輔導課程。 	<ol style="list-style-type: none"> 1. 參加期末導師會議。 2. 於分派處室內擔任行政助理，協助業務進行。 3. 參與學生的生活競賽活動。 4. 指導學生社團、課外活動，並協助學生參與競賽。 	<p>12月7日這週開始的課程，相當適合使用電子簡報(PPT)來進行，以節省板書時間。因此，我們將練習設計電子教材，並儘量以動畫呈現相關圖表。特別是4-3短期產量分析中每一條曲線如何形成的過程，必須要用動畫呈現出來，以幫助學生理解，並學會畫出正確的圖形及曲線相對應的關係。</p> <p>寒假期間建議你將這學期來所練習編製的教學計畫、課堂講義、學習單教學演示影片與回饋單，以及電子教材等做一個統整，編製完成一份屬於你的「教學檔案」。這份資料將有助於你將來參加教師甄試或面試更順利成功。</p>
-----------------------	-----------------	---	---	--

<p>後實習階段（二月至教甄成功）</p>	<p>寒假至教師甄試期間</p>	<ol style="list-style-type: none"> 1. 專心準備教檢。 2. 順利通過教檢。 3. 繼續編製「教學檔案」或「實習學習檔案」，並將導師實習、行政實習及研習活動的相關資料或記錄納入檔案。 4. 繼續和教學實習輔導老師保持聯繫，詢問教甄相關經驗或建議。 5. 必要時徵求教學實習輔導老師的同意，並在老師的指導下，繼續從事教學演練。 6. 蒐集教師甄試的相關資訊，並準備教甄專業科目的筆試。 7. 從四月底起，密切注意教師甄試公告，掌握各種可能的機會。 8. 報名並參加教師甄試。 	<p>這個階段的活動預定內容是我幫你加上去的。我認為教育實習的最終目的是希望你能具備「擔任專業教師的能力」，使你能順利開啓「教師生涯」之門，這才不枉費國家社會、學校、老師及你自己投入這麼多的勞力、心力、資源與時間。</p> <p>在你正式踏上教職之前，我願意盡我所能，協助你成就夢想，正如我的實習輔導老師幫助我圓夢一樣。</p> <p>到時即使你已結束實習，離開了南商，還是不用客氣，有什麼需要提供參考意見的地方，儘管用郵件或電話和我連絡。</p>
-----------------------	------------------	--	--

二、練習擬訂教學計畫

期初已將本學期「經濟與商業環境 I」之預定進度表交給實習學生○文，同時也和她約定大約從 9 月底 10 月初開始讓她慢慢有機會練習上臺授課。在正式授課之前，應該先練習研擬教學流程計畫，因此，請她開始準備第 2 章以後的單元教案，並請她完成之後 e-mail 給我。在這期間，她可以參考我寫的範例，並在課堂上觀摩我的教學流程，再設計屬於自己的教學計畫。我閱覽之後，會在她的教案上書寫我的意見，再回傳給她。

三、練習設計單元評量試題

我的授課班級每個星期一都會有一個評量，範圍是前一週的授課內容，因此，每週五放學以前要將單元評量試卷準備好。依照我們經濟與商業環境科目教學研究會的共識，一、二年級的段考至少要包括三種題型：是非、選擇及填充，所以，平時測驗內容也要盡量涵蓋不同類型的題目，讓學生平時就能有充分練習。我請○文參考我所提供的測驗範例，練習設計單元評量試題，然後我再幫她做適度的檢查或調整。

四、練習批改作業，並觀摩補救教學的方法

平時測驗除了可以確認學生是否習得相關知識外，也能藉以檢測老師自己的教學有哪些盲點。每週一的平常評量會在當週第一節課對答案，並有時間讓學生發問，我也趁此機會補救教學。考卷檢討完之後，我規定學生必須將平時測驗卷貼在訂正簿上，然後針對自己錯的題目，重新再寫一次正確的，兩天後交回。

學生的訂正簿必須仔細批改，否則很多學生會照抄一次錯的答案，這樣就沒有達到評量的最終目的。我在批改的時候，常會發現學生許多迷思觀念或錯誤的計算過程。因此，我也藉此來個「書面補救教學」。9月中旬後，我就請○文練習批改學生的訂正簿。我發現她很細心，改得很認真，學生也因此和她建立了「書面」情誼，這是個好的開始。

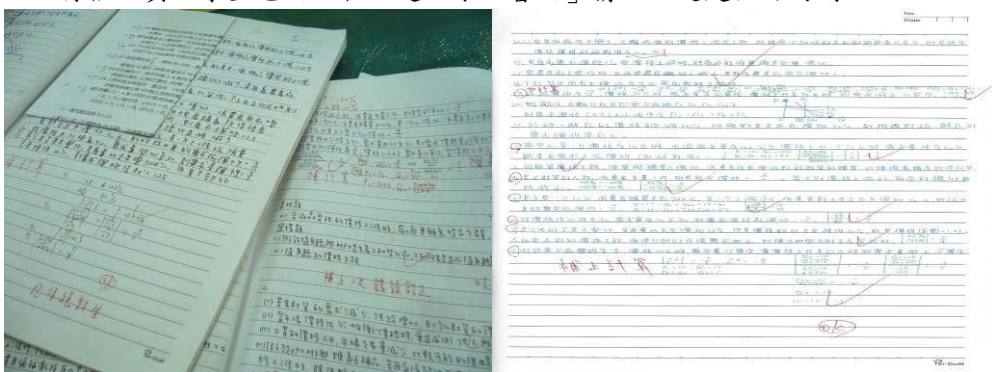

五、正式授課前的預先演練

為了讓○文逐漸進入狀況，9月21日起我先讓她練習用我的講義及教法，在她的導師實習班級授課。第一次上臺的她非常緊張，講話速度很快，一下子就把預定進度上完了，只好講笑話然後很不自在地結束這堂課。我發覺她的板書比較凌亂，表達方式也比較像自言自語，內容不太清楚。幸好這班是她的導師實習班級，有些學生上課聽不懂，下課還會走到臺前去問她問題，我想，從她最熟悉的班先開始是對的。

10月份開始，授課之前我會請她先將課程內容講述一次給我聽，然後我再幫她做一些調整。○文主要的問題是她一緊張起來，板書就會亂歪七扭八，字體大小不一，版面配置也比較凌亂。我建議她利用放學後時間到空教室練習寫板書。她非常認真地練習，甚至還請留在教室的學生幫她看一下那邊不恰當，真的很用心。

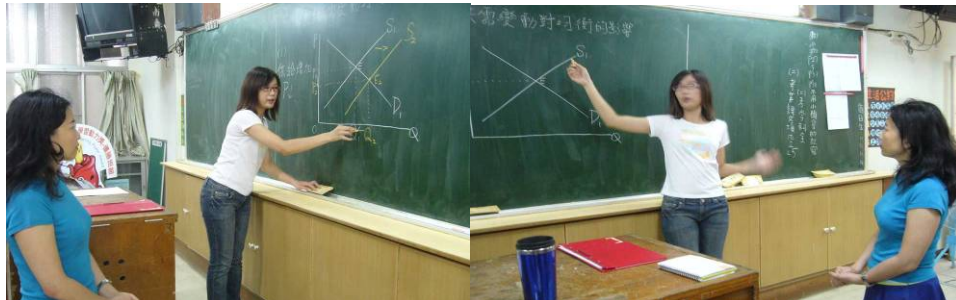

六、正式授課後的意見交流

○文正式接下導師班的授課任務之後，漸漸發現在舉生活實例及引發動機方面比較強，在經濟理論或數理模型的講解方面比較弱。每次剛開始上課時，學生氣氛都很 High，但是只要開始進入正題就會變得意興闌珊，然後就開始沉默…，感覺她好像有點挫折感。下課之後，我們會一起走回辦公室，一面走我會一面和她分享經驗。有時我們也會透過電子郵件做一些意見交流。



七、嘗試轉換多媒體教學，編製電子教材

○文高職是讀資料處理科畢業，雖然大學轉讀其它科系，但我相信她應該可以在電子教學媒體方面發揮她的強項。於是，在傳統板書教學之後，想給她一個新的嘗試：將經濟學的圖形以動畫呈現。我先將我的構想告訴她，希望她練習將教材內容電子化且多媒體化，善用教室裡的數位講桌及單槍設備。

○文果然學習態度優異，很快在幾天內就編好了一週課程份量的投影片。我馬上幫她看並且做了修正。此外，我也用她做好的電子教材在別的班級試教給她看。在使用投影片的過程中，發現原先的動畫流程設計有些問題，不能在適當的時間出現畫面。於是，在下課後，立即回到辦公室電腦前一起討論，並且做一些修正。



圖 2 我們一起討論編製的電子教材（含動畫）

八、綜合實習階段的輔導工作—統整教育實習學習檔案

此後，我們的授課就改成全程使用電子媒體搭配講義學習單，每次上完課就會做一些討論和修正。就這樣照著我的講義進度，一頁一頁地討論如何利用簡報及動畫呈現，一直到學期末，總共一起編輯完成經濟與商業環境 I 第 4 章的電子教材共 115 頁。

另外，我建議○文在家也從這學期的第 1 章開始，自己編寫多媒體教材。她很積極，也很用心，到了實習結束時她已經如期完成一冊的數位教材製作了。

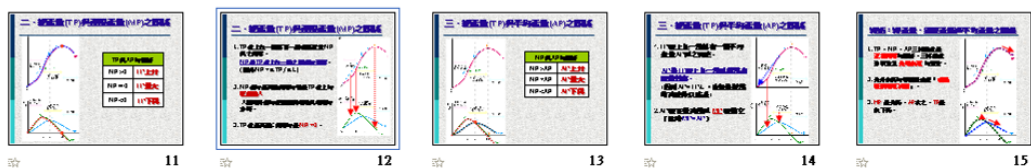
接下來，除了通過教檢之外，就是教師甄試。我提醒○文需要整理一下這學期來的教育

實習學習檔案，包括教學檔案，因為這份檔案在將來參加教師甄試進入第三關面試時，將會用得到。



圖 3 實習老師自編的電子教材（含動畫）示例

九、與實習學生間的“電子傳情”彙編

與實習學生除了課後隨即會有一些心得交流之外，我們也常會利用電子郵件來聯繫，以下是其中幾次溝通的內容：

實習學生在教學上遭遇的問題	輔導老師的回應
<p>桂芬老師：</p> <p>我對於文字表達的理論章節在教學上沒問題，也能用口語講述使內容條理分明，但一旦遇到需要用到大量公式、數學模型進行演算教學的部分(如需求函數、消費者均衡這類的章節)，就顯得教學過程變得鬆散，有時為了方便而簡化算式過程，卻使學生一時反應不過來，但每個步驟都講述又顯得太過繁雜，因而在此類課程常有力不從心的感覺，為了能讓學生正確聽懂內容、演算過程，我該如何進行課程會比較好呢？</p>	<p>○文：</p> <p>高職的學生對數學有一種「莫名」的恐懼與排斥，因此，建議妳儘量先把公式分一小部分、一小部分解釋，例如，公式左邊代表什麼意思、右邊代表什麼意思。</p> <p>然後，再舉實例演算一次給學生看。演算的時候，先從未知數的假設開始，一步一步按部就班地寫出詳細的算式，以及計算過程，包括如何解聯立方程式、一元二次方程式、如何約分…，一直到最後如何解出答案都要有條理且仔細說明。一方面讓同學有機會複習他們以前學過的，一方面讓他們銜接</p>

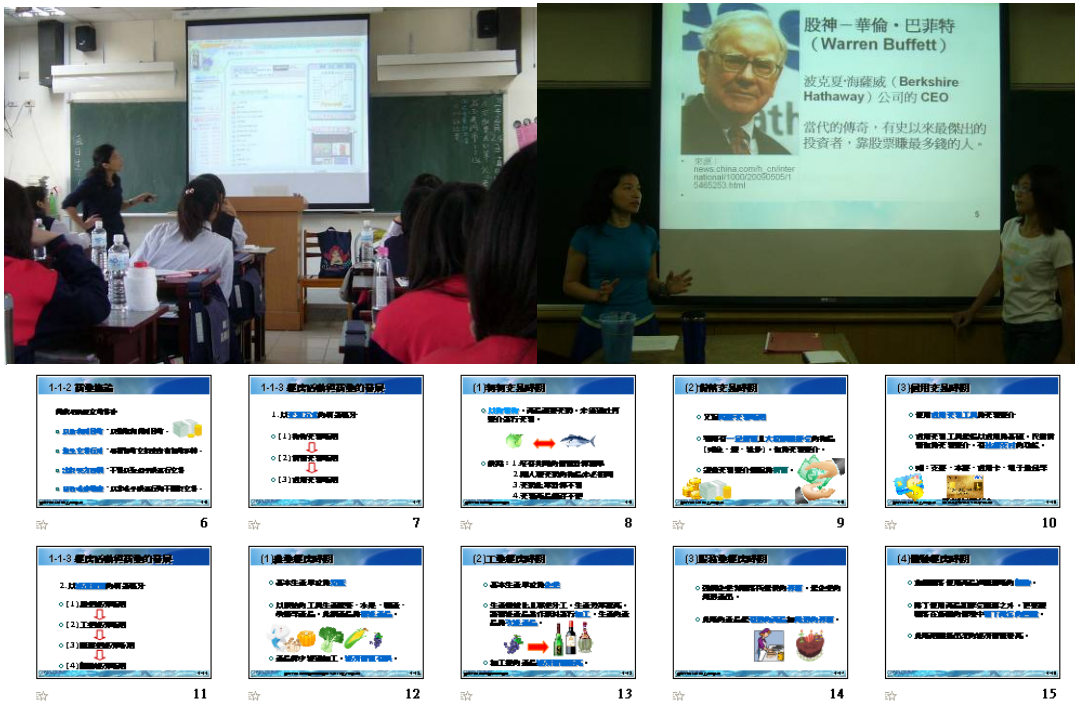
	<p>新的概念，這樣就可以降低他們的排斥感，同時也會讓妳的教學過程較有層次感。</p>
<p>桂芬老師：</p> <p>部分學生於課程進行中與其他同學聊天，而且經多次口頭勸阻仍無法減少此行為發生。有時我也會走下講臺到這些學生附近關切一下，使用眼神示意他們不要再聊下去了。但只要一離開他們的座位附近、或轉身寫黑板時，他們又會繼續聊天，一直影響到其他同學，我要用什麼方法才能有較地阻止學生在上課時聊天呢？</p>	<p>○文：</p> <p>上課中遇到這種情況，如果此時出言制止，很容易造成課程中斷、影響到其他認真上課的學生。建議妳可以不動聲色地走到正在聊天的學生附近上課，或者指定他們回答問題、上臺寫練習題等等，這樣多少可以增加他們的專心度。</p> <p>另外，建議妳下課後可以特別找那幾個學生來談談，關切一下。同時把你的困擾及感受告訴他們，言明妳不喜歡有人上課不專心、或聊天，希望同學能配合。動之以情，說之以理，相信他們會收斂一些。</p>
<p>桂芬老師：</p> <p>特定學生作業常逾期未繳交，曾多次提醒，也請小老師催收作業，並告知學生要依規定做扣分處分，但學生仍然遲交，或是不當一回事，直接缺交，要怎麼樣才能讓全班學生都按時繳交作業？</p>	<p>○文：</p> <p>不可否認，有些學生的確比較不太在意成績，扣分對他們而言，似乎發揮不了效果。不過，他們倒是很在意放學的時間，因此，妳可以請未交作業的學生當天放學後留下來，到老師的辦公室寫作業。通常學生很怕放學後被留下來，所以，只要留一次，他們下次絕對會準時交，不敢再拖延。只不過老師會比較辛苦一點，要留下來陪這些學生寫作業。沒辦法，為了讓學生養成良好的習慣，我們只好稍作犧牲了。</p>
<p>桂芬老師：</p> <p>我在使用投影片進行教學時，為了使投影片顯影更清楚都會將燈光關閉，但燈光關閉後教室較暗，坐在教室後方的部分同學很容易睡著，我該如何解決呢？</p>	<p>○文：</p> <p>現代的單槍及投影系統愈來愈進步，已經可以不需要像以前一樣必須把教室裡的燈源關掉才能看清楚畫面。因此，建議妳在使用電子教學媒體時，只要關黑板上方的燈即可。另外，播放時儘量多到學生附近走一走、巡一巡，這樣可以避免學生打瞌睡喲！</p>
<p>桂芬老師：</p> <p>上導師班課程時，因與學生較熟，常在</p>	<p>○文：</p> <p>跟自己導師班的學生比較熟悉、互動較</p>



<p>同學舉例時有較多的互動，得花更長時間才能導回原先課程，而且很難中斷學生們太過高昂的情緒，常因此影響到上課的時間配置，要怎麼做才能比較快速回到原先的課程上呀？</p>	<p>多，這是人之常情。不過，為了課程進度，的確有需要克制一下。我也曾經談到某個學生相當感興趣的話題，而使學生欲罷不能，全班都很熱烈地在聊它，難以降溫。此時，我通常會扮演理性的角色，直接切斷話題，快速下個結論，然後請學生繼續注意下一個學習的課題。</p> <p>為了怕破壞氣氛，妳可以用幽默的口吻對著學生說：「回來…回來…回到黑板上來…」，效果還不錯，建議妳下次試試。</p>
<p>桂芬老師：</p> <p>每當上課為當日早上第一節時，學生常沒有準時進入教室，而且遲到的理由千奇百怪，上課鐘響後還有許多人未進教室，點名時間都要花很久，又要等大部分學生就座才能開始上課，一直造成進度落後呀，該怎麼處理才能準時上課呀！</p>	<p>○文：</p> <p>如果是因為升旗典禮的緣故導致大部分同學都無法準時進教室，那麼，建議妳可以等他們就座後再開始今天的課程，利用等待的時間空檔，妳可以檢查一下妳的教具是否準備齊全、電腦與投影布幕效果是否適切，順便也整理一下自己的心思。</p> <p>如果是個別學生因為公假或其它理由而遲到，那麼，建議妳不要等他們，直接開始進入課程。依我的經驗，如果老師每次都能準時上課，學生也會漸漸養成準時上課的好習慣。</p>

有時候班級學生會對實習學生有一些意見反應，我也會適時地對她提出我的看法，以下是其中的幾則例子：

學生對實習學生的回饋	輔導老師的回應
<p>甲生：</p> <p>實習學生很活潑有趣，上課情緒很高昂，但是講話的速度太快了，有時會聽不懂在講什麼內容？</p>	<p>○文：</p> <p>妳上課講到自己的例子時，有時候的確會陷入「自言自語」狀態，妳自己講得很興奮，學生卻聽得「霧煞煞」，不懂妳想表達什麼？建議妳下次可以在家裡先自己練習對話，把事情的原由或經過從頭到尾理出來或寫下來，然後去蕪存菁，將一些無關緊要的情節刪掉，最好能練到在1分鐘或最多1分半鐘內把例子簡要陳述，捉住重點，凸顯主</p>

<p>乙生：</p> <p>實習學生的板書字體大小不一，而且寫字常不是一直線，會越寫會高，有時會讓人看錯別行的內容，要特別注意對齊喔！</p>	<p>題，這樣才能達到教學效果喔！</p> <p>○文：</p> <p>板書的確需要花費一番功夫練習。平常可以練習寫字在全白的紙上。將白紙橫向放置大略分成左、中、右三大塊，先練習配置板面，再練習由左向右寫一行字，看看整行字的上緣與下緣有沒有對齊，會不會忽大忽小。剛開始練的時候，可以先用鉛筆畫 4~5 條橫線，每行約寫 6~7 個字，每個字都延著橫線書寫，直到自己習慣為止，再練習不畫橫線，寫出一行整齊的字。</p>
<p>丙生：</p> <p>用投影片上課後比較有趣，投影片裡面放的圖片和特效很妙，而且還能自動畫邊緣效用與總效用的曲線，很生動，期待還有更多有趣的內容！</p>	<p>○文：</p> <p>的確，使用多媒體教學，能夠使我們的課程內容更加豐富、有趣。我們可以找一些和課本主題相關的照片、圖片、影片或音樂，來搭配投影片的內容，加深學生的印象。</p> <p>另外，也可以將經濟學的一些圖形用動畫來呈現，幫助同學理解。使用投影片時，我們可以站在不妨礙同學視線的位置，這樣也可以解決使用板書時，老師的身影容易擋到左右兩邊學生視線的問題。真是好處多多呢！</p>

肆、教育實習輔導成果

一、輔導實習學生生涯規劃

- (一) 91 學年指導之實習學生王○云，考取國立臺南高商正式教師。
- (二) 93 學年指導之實習學生陳○琪，自實習結束後陸續考取臺北市立民權國中、臺北市立百齡高中、臺北市立大安國中、五常國中、臺北市立成淵高中等五校代理代課教師。
- (三) 98 學年指導之實習學生陳○文，陸續考取關山工商、曾文農工等校代理代課教師。同時她也獲得母校國立彰化師範大學商教系推薦參加教育部實習學生楷模獎甄選。

二、輔導實習學生研發數位教材及創意課程

- (一) 98 學年指導實習學生陳○文編製完成經濟與商業環境 I 第 1~6 章數位教材。
- (二) 98 學年與陳○文共同研發創意課程：「股市大亨」競賽遊戲〔屬經濟與商業環境 II

財金(二)金融商品股票單元]，並將之分別實施於兩個班級。這個活動獲得學生很熱烈的回響，也讓他們對金融投資理財有了初體驗。課後過了一段時間，剛好南榮技術學院財金系舉辦了「南區高中職校股市投資模擬競賽」。有許多學生都主動組隊報名參加。其中共有兩組學生分別獲得南區高中職第三名及第六名，另有兩組分別獲得投資週冠軍及亞軍。

(三)針對上述投資練習活動，我們詳細觀察並記錄高學習成就與低學習成就之學生在這個實務操作活動的表現，並請學生填寫投資心得及意見調查表。目前我們已使用簡單統計分析兩者的學習成效是否有明顯差異。根據這些數據資料我們計畫日後聯名將它寫成一份教學實務專題報告。



伍、教育實習輔導省思

我自己是屬於教師實習制度出現重大變革的第一屆(85學年)，亦即考取教育學分班、修畢教育學分之後，必須先依成績分發實習一年才能取得合格教師資格，再南征北討參加各校教師甄試。從那時起，大學畢業要當老師，變得更加困難了，但當時的我們至少也還有實習津貼一個月約七千二百元。後來相關法令大幅修改，不僅沒有實習津貼，實習完還必須通過教育檢定才能取得合格教師資格，當然，最後也是最重要的就是一定要通過教師甄試的考驗，才能順利從事教育工作，總之，開啟教師生涯這條路似乎變得愈來愈嚴峻了。

雖然教職這條路出現了前所未有的困難，但是，這一路走來，我也看到許多堅持到底的人，他們終究還是有機會開創屬於自己的春天。因此，身為實習輔導教師的我，沒有氣餒的理由；惟有更加把勁，持續在自己的教學知能上追求突破、追求創新，如此才能因應實習學生的需求，給予更有效的幫助。

所謂「己立而立人，己達而達人」，循序漸進，以身作則；我相信本著這樣的信念來從事實習輔導工作，則不論是對實習學生，抑或是對我個人的教師生涯發展，都將注入源源不絕的動力，使我們彼此都能得到長進。





亦師亦友～相輔相成

作者姓名：謝嘉宸

任教學校：國立板橋高級中學





亦師亦友～相輔相成

國立板橋高級中學 謝嘉宸

深感榮幸能與實習學生一同成長，一方面將個人經驗與實習學生分享、討論，一方面實習學生也給予我們更多的回饋及省思，使我們能在教學過程及班務經營上不斷地精進。

壹、教育實習輔導理念

1. 不藏私地與實習學生分享相關教學及帶班經驗。
2. 漸進式地引領實習學生演練多元化的教學及帶班模式。
3. 互動式地與實習學生討論各類教學或班級問題的解決方式。
4. 以身作則地讓實習學生瞭解教師在教學及班級所應扮演的角色。
5. 主動積極地協助實習學生善用學校資源及觀摩學校教師之教輔活動。

貳、教育實習輔導規劃

1. 導師實習部分：分別依班級經營、學生輔導、師生互動等項目來進行，以身作則讓實習學生從中瞭解及學習相關班級事務的處理方式。
2. 教學實習部分：學期初期依「聽課班表」多方觀摩，學期中期依「授課班表」上臺演練，學期末期進行教學觀摩並製作教育實習檔案。
3. 行政實習部分：第一階段是觀摩與熟悉環境階段，第二、三階段是見習與實習並行階段。

參、教育實習輔導過程

1. 協助訂定教育實習計畫，溝通瞭解實習學生對自己的期許及規劃。
2. 觀察實習學生對班級及學生的付出，瞭解其服務態度及敬業精神。
3. 定期與實習學生晤談，瞭解及討論其所面臨的班務、教學等問題。
4. 每堂試教課後進行深度討論，期能提昇實習學生的專業教學能力。
5. 把握各類研習的機會，並協助實習學生善用學校教師及設備資源。

肆、教育實習輔導成果

1. 藉由實務教學經驗的累積，實習學生的教學專業能力有顯著提昇。
2. 藉由參與校內外研習或比賽，實習學生皆能掌握自我精進的機會。
3. 藉由班務的參與，實習學生皆能瞭解應有的服務態度及敬業精神。
4. 藉由與學生的互動，實習學生皆能期許自己對學生有正向的影響。
5. 藉由紮實的班務及教學實習，實習學生在教師甄選時極具競爭力。



伍、教育實習輔導省思

1. 藉由與教育實習學校的互動，讓高中與大學可以相互支援及合作。
2. 藉由實習指導老師的訪視，能與大學現階段相關的研究方向接軌。
3. 藉由實習學生的試教經驗，可反思自己教學上的盲點而再求改進。
4. 藉由實習學生的創意與發想，讓自己教學及班務經營上更加多元。
5. 藉由實習學生的回饋，更瞭解實習輔導教師工作的使命與重要性。



壹、教育實習輔導理念

深感榮幸能有機會與實習學生們一同成長，一方面將個人經驗與實習學生們分享、討論，一方面實習學生們也給予我們更多的回饋及省思，使我們能在教學過程及班務經營上不斷地精進。因此，本人的教育實習輔導理念，簡單來說，就是「亦師亦友～相輔相成」，希望在引領實習學生成為正式老師的過程中，我們不僅是一位帶領他們的老師，也是一位教育領域的朋友，期望自己與實習學生們一同進步、一同成長。本人所秉持的輔導理念分述如下：

一、不藏私地與實習學生分享相關教學及帶班經驗

當初我們也同樣經歷過從實習學生蛻變成正式老師的過程，我們期望能習得輔導老師的十八般武藝，因此當我們今天有幸成為實習學生的輔導老師，我們能夠同理心地願意把自己所知、所能、所會的傾囊相授。而如果輔導老師與實習學生只是「師徒關係」，那其中的互動可能相對較為拘謹，無法有效地溝通，因此本人多以「夥伴關係」來與實習學生互動，我們共同經營班級、共同討論課程、共同處理問題，亦師亦友，無所不談，彼此間互相學習對方的優點，相互提點對方的缺點，使輔導老師、實習學生，甚至學生們，都能在此實習氛圍下獲得最大的利益。

二、漸進式地引領實習學生演練多元化的教學及帶班模式

「一回生，二回熟」，我們也都是這樣走過來的！輔導老師比實習學生多的就是「經驗」，因此本人依循著實習輔導的規劃時程，漸進式地引領實習學生演練各種教學方式及帶班模式，從中慢慢建立實習學生個人的教學及帶班風格。許多實習學生常會模仿輔導老師的教學方式，而忘了自己可能原本擁有的教學優勢及特色，這樣是非常可惜的！因此本人會鼓勵實習學生建立適合自己的教學風格，如果輔導老師的部分特色適用於自己，當然可以學習，甚至舉一反三地再發展成自己的特色，但如果不適用於自己而勉強運用，則可能遭致反效果。

三、互動式地與實習學生討論各類教學或班級問題的解決方式

無論是課務教學或班級經營的問題，本人與實習學生皆會主動相互討論解決方式，討論過程中，如有不同的見解，本人會予以尊重，藉由溝通而理解雙方的想法，再找出差異點，進而形成共識，甚至可能激發出雙方都未曾想過的新概念。而與實習學生互動的過程中，輔導老師的態度，往往會影響實習學生成為正式老師後待人處事的態度，因此輔導老師的謙虛委婉，讓實習學生瞭解相互尊重的重要性。如此的互動模式，不僅能增進輔導老師與實習學生的關係，未來實習學生也能更知曉如何與學生溝通、與同事相處。

四、以身作則地讓實習學生瞭解教師在教學及班級所應扮演的角色

老師一職堪稱「良心事業」，可以做多，也可以做少，本人自任教以來一直認為身教與言教同等重要：會說得一口好道理，也要做得一身好榜樣。因此在引領實習學生的過程中，

「以身作則」是本人一直秉持的原則。輔導老師做，實習學生很可能就跟著做；輔導老師不做，實習學生很有可能也就不會或不願意做。在本人所帶的導師班中，教室裡一定有個與學生們相同的導師座位，因此實習學生也會有個專屬的座位，不論早自習、午休、自習課等，我們一同陪伴著學生成長。輔導老師的帶班風格、教學模式、工作態度等，都會對實習學生及學生們帶來意想不到的潛移默化效應，實習學生也從中可以瞭解教師在教學及班級所應扮演的角色為何。

五、主動積極地協助實習學生善用學校資源及觀摩學校教師之教輔活動

實習學生初來乍到，對學校相關的資源難免不甚熟悉，因此本人會主動積極地協助實習學生瞭解並善用學校的資源，例如使用多媒體教學、運用學校購置的教具來上課、選擇校園適當地點與學生晤談等。另外，本人會主動與同科或不同科老師溝通，希望給予實習學生更多的觀摩機會，如教學實習部分，主動請託同科老師讓實習學生可以隨班聽課，實習學生可從中學習到更多老師不同的教學方法；而導師實習部分，引領實習學生主動與其他導師交流班務問題的處理方法。如此，全校的老師都可能成為實習學生的輔導老師，實習學生將能功力大增，把各個老師的精華加以融會貫通，轉為自己未來從事教育工作的能力。

貳、教育實習輔導規劃

一、教育實習輔導計畫

下列僅以 98 學年度教育實習輔導計畫為例，列表說明之。

時程	實習主題	輔導重點
98 年 8 月	1. 各處室行政實習 2. 開學前教學工作之準備	1. 學校環境認識與各項教學設備熟悉。 2. 各處室觀摩與業務認識。 3. 協助暑假行政工作。 4. 行政實務認識及行政溝通能力培養。 5. 撰寫實習計畫。 6. 研擬所任教科目之教學計畫、教學單元設計, 準備教材與教具。 7. 撰寫實習日記與心得。
98 年 9 月	1. 教學實習 2. 導師實習 3. 行政實習	1. 觀摩教學輔導老師之教學、師生溝通方式、班級經營措施、作業設計與批改、評量方法等。 2. 導師工作觀摩, 如: 認識學生、班規訂定、如何主持及規劃班會、學生幹部安排與選舉、偶發事件處理、班級氣氛營造等。 3. 參加教學研究會、學務會議等。



時程	實習主題	輔導重點
		4. 參加第一次實習輔導會議。 5. 行政工作協助。 6. 參與校內、校外進修研習。 7. 授課教材之分析（包括教材架構、教學目標、教學方法、媒體運用等）。 8. 教學活動設計。 9. 觀摩校內所舉辦之學藝、體育、生活教育等競賽活動與社團活動。
98年10.11月	1. 教學實習 2. 導師實習 3. 行政實習	1. 開始實際教學 2-8 節。 2. 授課教材之分析（包括教材架構、教學目標、教學方法、媒體運用等）。 3. 教學活動設計。 4. 參與校內、校外進修研習。 5. 觀摩導師之實務工作，且協助導師處理部分工作內容。 6. 撰寫心得報告或專題研究報告。
98年12月	1. 教學實習 2. 導師實習 3. 行政實習	1. 教學觀摩演示教學 2. 實習成果展示 3. 參加校內、校外進修研習。
99年1月	1. 各處室業務實習 2. 開學前工作準備	1. 教材研究與教學活動設計。 2. 撰寫實習日記與心得。 3. 蒐集各校教師甄選資料。 4. 綜合座談。 5. 實習心得報告成果發表。

二、導師實習輔導規劃

(一) 班級經營

1. 例行作息參與：如早自習、朝會、午休、班會、打掃時間、下課時間等，輔導實習學生主動積極參與班級例行作息，對於班級及學生的狀況進行觀察、瞭解、引導，過程中隨時與實習學生討論班級及學生狀況相關可行的處理方式及優缺點，並適時於班會時間給予實習學生機會與班級同學溝通、指導，以培養實習學生對班級及學生的責任感及帶班能力。
2. 特定活動參與：如親師座談會、運動會、大掃除、班遊等，每個班級活動都有不同

的目的與意義，輔導實習學生參與各個活動的籌備、舉行，隨時與實習學生進行理念與實踐的討論，使其能從活動中汲取班級經營的經驗。

(二) 學生輔導

1. 例行溝通：輔導實習學生藉由每週的週記內容，來瞭解班上每個學生的狀況，並隨時討論應對的方式與優缺點，進而對於學生的想法及行為進行溝通，給予適時的引導。藉此培養實習學生對學生身心變化的敏銳度及相關處理能力。
2. 個別晤談：視晤談學生的狀況及晤談內容的私密程度，可分為四種輔導方式。第一種為與學生個別晤談後，將相關情形與實習學生討論；第二種為與學生個別晤談時，請實習學生在旁進行觀察；第三種為與實習學生一同和學生進行三人晤談；第四種為請實習學生與學生個別晤談後，再進行相關內容的討論。藉此讓實習學生從過程中瞭解相關處理方式及學習處置能力。

(三) 師生互動

1. 主動付出：輔導實習學生主動關懷班上學生，如學生生日時給予祝福或小禮物、學生請假時主動關心並適時深入瞭解、放學後前往教室與學生談談今天的心得等，讓班上同學感受到實習學生對他們的關愛。
2. 學生回饋：從學生及課任老師的相關回饋如學生週記、部落格、網誌、閒談、歡送會等，來瞭解班上同學及老師對實習學生的態度與想法，進而適時給予實習學生鼓勵及建議。

三、教學實習輔導規劃

(一) 學期初期：輔導實習學生排出「聽課班表」，主動請託、多方觀摩同科老師各年級的教學方式，甚至偶爾觀摩校內不同科老師的課程，並定期與實習學生討論聽課心得及教學想法，以內化為自身教學理念。

(二) 學期中期：輔導實習學生排出每週的「授課班表」，循序漸進地增加實習學生上臺試教演練的次數，也爭取其他同科老師的同意，給予實習學生更多的試教機會。在每一次試教前與實習學生討論相關課程的準備工作，如閱讀相關書刊、製作投影片、製作教學講義或學習單、小考考題內容、課堂互動方式等，輔導實習學生學習多元化的教學方式，以設計出最適合學生及課程的教法。並於每堂試教課後，排定時間討論該試教課程的相關內容，給予實習學生適當的鼓勵與建議，進而協助實習學生漸進地找出自身的教學特色及風格，而非一味地模仿及複製，不斷地修正可能的教學盲點，精益求精。

(三) 學期末期

1. 實施教學觀摩：輔導實習學生進行教學觀摩的準備與實施。
2. 設計期考考題：輔導實習學生製作一份期考試題，針對題型、配分、出題資源、出



題方式、題目內容、難易度、鑑別度等進行討論，培養實習學生在教學評量上的出題能力及周延性。

3. 製作實習檔案：輔導實習學生將這一學期所看、所學、所感受的，整理成「教育實習檔案」，期許實習學生能成為優秀的教育界精英，並針對未來面對各校教師甄選時所面臨的挑戰予以鼓勵與建議。

四、行政實習輔導規劃

行政實習原則上可分為三階段，第一階段是觀摩與熟悉環境階段，第二、三階段是見習與實習並行階段，兩者僅是處室工作內有差異而已。而實習內容大約如下：

- (一) 熟悉各單位職掌與業務。
- (二) 行政業務之方法與程序的操作。
- (三) 各單位間的聯繫、溝通與協調。
- (四) 業務考核與績效評估。

參、教育實習輔導過程

依據教育實習輔導的規劃來進行教育實習輔導，其過程列舉分述如下：

一、協助訂定教育實習計畫，溝通瞭解實習學生對自己的期許及規劃

每位實習學生在進行教育實習前，皆要擬定相關的教育實習計畫，計畫內容不外乎教學實習、導師實習及行政實習，但本人會與實習學生進行溝通，瞭解每位實習學生的特色及對自己的期許，再配合該學年可能舉辦的活動及競賽，量身打照每位實習學生的教育實習計畫，例如：97學年度參與「第七屆高中地理奧林匹亞競賽」、98學年度參加「2009年第三屆全國高中教師地理科教學評量競賽」等。

二、觀察實習學生對班級及學生的付出，瞭解其服務態度及敬業精神

雖有擬定教育實習計畫，但每位實習學生的熱誠度及處事態度卻不盡相同，因此每位實習學生所做的事情可能因其個人特質而多做或少做。在輔導教育實習的過程中，本人會適時地提點實習學生：「教育乃良心事業」。我們對學生的關心與付出，學生一定會有所感受的！諸如早自習、午休、打掃時間、下課時間等，實習學生皆可自由決定是否到班，運動會、球類比賽、教室布置、班遊、親師座談會等，實習學生也可自由決定參與的深入度，而整個實習過程中，輔導老師除了本身原有的教師工作外，還要時時觀察、體會實習學生對班級及學生的投入，瞭解其身為老師的服務態度與敬業精神，做得好的地方給予實習學生肯定及鼓勵，可改進的地方給予實習學生提點及建議，期待未來實習學生成為一位學生愛戴的好老師。

三、定期與實習學生晤談，瞭解及討論其所面臨的班務、教學等問題

每週至少一次與實習學生晤談，內容包括班務問題、校務適應、備課方式、教學重點、學生問題、同事關係等，晤談的議題可能是本人所關注的問題，也可能是實習學生所發現的問題，我們一起互動溝通，沒有師徒關係的包袱，而是夥伴關係的情誼，盡興開放地討論，以期找到最適切的解決方法，我們彼此是相互幫忙、相互扶持的，亦為師也為友，彼此相輔相成，「輔導老師是實習學生成長的拉力，實習學生是輔導老師成長的推力」。

四、每堂試教課後進行深度討論，期能提昇實習學生的專業教學能力

教育實習的中、後期，實習學生會進行實際上臺教學演練，而本人則於臺下仔細聆聽並隨時觀察及紀錄教學狀況。在每節試教課後選擇適當的時間，與實習學生對該堂授課狀況進行深度的討論，討論內容包括教學方法、學科知識、學生狀況、互動方式、教學優點、板書板圖、多元思考、教室氛圍等，以期在教學事務及班級經營上更加精進。

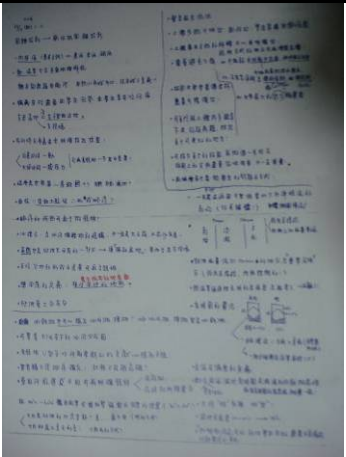
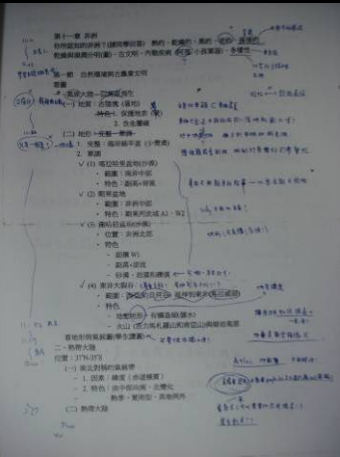
	
<p>實習學生進行教學演示課程時，本人所做的隨堂紀錄及觀察的回饋單（每節課都有）</p>	<p>實習學生將於期末實施教學觀摩的課程大綱，本人給予書面建議及回饋以進行討論</p>

五、把握各類研習的機會，並協助實習學生善用學校教師及設備資源

每個學年都有不同層級單位所舉辦的活動，例如教育部的輔導知能研習、地理學科中心的新課綱研習、地理科輔導團的教學成果研討會、校內的新進教師教學觀摩等，而這些都是實習學生多元學習的機會，因此本人極為鼓勵實習學生踴躍參與。

另外，每個學校都有許多教學資源及設備，例如多媒體教室、網路教室、互動教學教室、專科教室、單槍投影機、電子白板、各類教具等。本人會帶領及鼓勵實習學生善用學校資源，以期使教學事務及班級經營更加多元與創新。

實習輔導老師只有一位，而學校裡有上百位學有專精、術有專攻的同科或不同科老師，這樣的資源怎能浪費？本校已有多年輔導實習學生的經驗，因此同科老師都很有默契地一同協助帶領實習學生，願意讓實習學生們旁聽課程、願意讓實習學生們協助社團運作、願意讓

實習學生們參與班級活動、願意讓實習學生們一同加入討論……，如此，本校的實習學生可能比其他實習學生多一分職場的競爭力。

	
<p>實習學生主動參與教師校外研習，地點為臺北縣林口鄉，主題為「臺灣酪農業的發展」</p>	<p>實習學生進行教學觀摩後，全校地理科老師及師培大學教授一同進行經驗分享與討論</p>

肆、教育實習輔導成果

在與實習學生們一同努力下，相關的教育實習輔導成果列舉分述如下：

一、藉由實務教學經驗的累積，實習學生的教學專業能力有顯著提昇

在教育實習中、後期，實習學生皆會實際上臺教學演示，輔導老師則於臺下聆聽並隨時觀察及紀錄教學狀況，並在每節課後適當時間與實習學生以書面資料及口頭溝通進行該節教學的討論，以期在教學及學生問題處理上更加精進。實習學生在教學初期時問題可能較多，但至實習尾聲，對於教學及學生問題處理已能獨當一面，不可同日而語！

二、藉由參與校內外的研習或比賽，實習學生皆能掌握自我精進的機會

- (一) 96 學年度實習學生陳○○，協助指導學生參加「第六屆高中地理奧林匹亞競賽」，題目為「老人設施空間分布的差異及滿意程度之研究（以板橋市為例）」，榮獲團體組入選。
- (二) 97 學年度實習學生王○○，協同指導兩組學生參加「第七屆高中地理奧林匹亞競賽」，題目分別是「大臺北捷運線建構方式之研究」及「山腳斷層鄰近土地利用之探究」。
- (三) 98 學年度實習學生江○○，榮獲「2009 年第三屆全國高中教師地理科教學評量競賽」第一名。
- (四) 98 學年度實習學生江○○，協同指導學生參加校內「社區文化探索專題研究」，分別獲得一組特優（題目為「三峽老街觀光產業之探究」）、兩組優等（題目分別為「租箱寄賣專門店（格子店舖）經營與區域之研究—以板橋市為例」、「板橋雅夜市攤商區位之研究」）的佳績。
- (五) 98 學年度實習學生江○○，協同指導學生參加 990331 梯次全國高級中小學小論文寫作比賽，分為榮獲兩組優等、一組甲等的佳績。

(六) 98 學年度實習學生江○○，投稿論文「旅遊手冊與網站形塑的形象－以大溪老街為例」於第九期板中學報。

	
<p>96 學年度指導學生參加「第六屆高中地理奧林匹亞競賽」，榮獲團體組入選</p>	<p>98 學年度實習學生榮獲「2009 年第三屆全國高中教師地理科教學評量競賽」第一名</p>

三、藉由班務的參與，實習學生皆能瞭解應有的服務態度及敬業精神

- (一) 96 學年度實習學生陳○○，協助 205 班籌辦班遊活動及校慶園遊會。
- (二) 97 學年度實習學生王○○，協同指導 305 班參加校內「教室布置比賽」，榮獲特優。
- (三) 98 學年度實習學生江○○，協助帶領 201、204 班進行「信義公民會館與臺北探索館」校外教學活動。
- (四) 98 學年度實習學生江○○，協助 204 班籌辦班遊活動及校慶園遊會。
- (五) 各學年度實習學生協同舉辦班級親師座談會。
- (六) 各學年度實習學生主動協助同學參加校內各項球類競賽，榮獲多項佳績。
- (七) 各學年度實習學生主動指導同學班級事務，校內秩序、整潔競賽總是名列前茅。

	
<p>96 學年度實習學生協同舉辦班級親師談會</p>	<p>98 學年度實習學生協助帶領校外教學活動</p>
	
<p>97 學年度實習學生協同指導 305 班參與「教室布置比賽」，榮獲特優</p>	<p>98 學年度實習學生協助帶領 204 班參與學校運動會，榮獲許多體育競賽獎項</p>

四、藉由與學生的互動，實習學生皆能期許自己對學生有正向的影響

- (一) 97 學年度實習學生王○○，305 班同學於其實習結束時主動籌辦歡送會。
- (二) 98 學年度實習學生江○○，204 班同學於其實習結束時主動籌辦歡送會。
- (三) 至今許多學生與實習學生仍有聯繫，成為忘年之交的好友。



五、藉由紮實的班務及教學實習，實習學生在教師甄選時極具競爭力

- (一) 91 學年度實習學生李○○，已通過教師資格檢定取得教師證書，現為臺北市國、高中美術科兼任教師，並獲多項美術大獎（如第二屆聯邦美術印象大獎），為臺灣美術界新星。
- (二) 96 學年度實習學生陳○○，已通過教師資格檢定取得教師證書，現服務於臺北縣辭修高級中學。
- (三) 97 學年度實習學生王○○，已通過教師資格檢定取得教師證書，現服務於國立臺灣博物館，擔任教育推廣組研究員，且為國立板橋高中管樂校友團副團長。
- (四) 98 學年度實習學生江○○，已通過教師資格檢定取得教師證書，曾服務於臺北市立松山高級中學。

伍、教育實習輔導省思

一、藉由與教育實習學校的互動，讓高中與大學可以相互支援及合作

以實習學生作為實習學校與師培大學的橋樑，讓高中與大學多了互動的管道，例如：師培大學的在校學生可於實習學校進行更多的教學觀摩與演練、實習學校的在學學生可至師培大學進行參訪或研習、實習學校可商請師培大學的教授來校演說或指導、師培大學可在實習學校進行行動研究等。實習學校與師培大學因實習輔導的過程而成為夥伴關係，彼此相互支援及合作，這也是教育實習所產生的優質外部效果。

二、藉由實習指導老師的訪視，能與大學現階段相關的研究方向接軌

託實習學生之福，可以與其師培大學之實習指導老師（大學教授）有面對面溝通的機會，

一方面讓實習學校的老師們可以獲得第一手現階段大學相關研究的趨向以增進教學知能，一方面也讓大學教授瞭解第一線高中教學的現場實況以溝通教學的理想與現實，兩者的互動讓該學科教育可以更臻完善。

三、藉由實習學生的試教經驗，可反思自己教學上的盲點而再求改進

實習學生在教學實習的部分，一開始先是在輔導老師課堂上跟課觀摩，因此到實習學生自己上臺試教演練時，大多會先依循輔導老師的上課模式以避免造成教學上的失誤，因此輔導老師在臺下觀看實習學生教課時，往往可從中看到自己的影子，如此恰可反思自己多年教學下來可能不自知的盲點，或是發現實習學生對輔導老師的教學方法有誤解之處，進而與實習學生溝通與討論。如此一來，不僅可以激盪出更完善的教學模式，更能收輔導老師、實習學生、受教學生三贏之效。

四、藉由實習學生的創意與發想，讓自己教學及班務經營上更加多元

實習學生剛從大學或研究所畢業，帶給實習學校往往是最新的學科發展趨向及社會流行脈動，因此鼓勵實習學生們在教學及班務上可以有更多的創意及發想，例如利用 Google 地球觀看全球特殊的石灰岩地貌、於班會課時藉由小遊戲來凝聚班級向心力等，如此教學相長，這些新的創意與發想，可以成為輔導老師自我成長的動力，使輔導老師本身也能更加精進，不為社會進步所淘汰，而這也是擔任實習輔導老師的一大收穫。

五、藉由實習學生的回饋，更瞭解實習輔導教師工作的使命與重要性

實習學生是未來教育界的生力軍，對一個國家未來的競爭力有著莫大的影響力，影響一位實習學生就可能牽動未來整個教育的發展，因此身為實習輔導老師責任何其重大！

96 學年度實習學生陳○○的回饋：

從板中畢業不過四年，老師您已經成為板中的名師！總結我在您身上看到幾個我十分欽佩的特質：「嚴謹、細心、付出」，用簡單六個字表達我對您的景仰，謝謝您對我的付出！

97 學年度實習學生王○○的回饋：

(一) 七年前從未想過自己會走上老師這條路，而且是地理老師，有許多人都問是不是因為您的影響而跑去唸地理，我自己也回答不出來，但三年的地理老師加上二年的導師，若無影響也不可能，是潛移默化之間吧！未來的路，其實充滿不確定，現階段先做好眼前的工作，若我有夢，我也會放手去追！「一日為師，終身為師」，謝謝您當年對我的期望（畢馬龍效應），您給我的八字箴言始終在心，滿懷感激！

(二) 不免俗地還是要對老師您說聲：「謝謝！」，這是最真誠的感謝！這份亦師亦友



的關係讓我們時常溝通無障礙，但也常讓我有不自覺的任性，也許這樣讓您覺得很難為，但我都知道您給的訓練都是紮實且為我好的，真的發自內心地謝謝您！而實習期間，外婆辭世、母親開刀住院接二連三的發生，謝謝您對於我的體諒與協助，這真的是一個難忘的實習過程。人生未來的路很漫長，從來我只知道我不想要什麼，而未想過我想要什麼，這半年實習我逐漸找到自己想要什麼，不論未來會如何，我都會真誠且努力的面對自己的人生，也許我無法做一個讓您驕傲的學生，但也會努力成為不讓您失望的學生，無論如何，我都會加油的！

98 學年度實習學生江○○的回饋：

- (一) 跟隨老師您聽課已將近一個月，也逐漸印證您「板中超有料地理老師」的稱號，地理功力超深厚的。另外，我也很佩服您班級經營的功力，不到一個月的時間內，我已經耳聞「204 是模範班級」的稱呼，實在是太厲害了！看來我要學的東西可多囉！感謝老師這段時間給我的建議與鼓勵，希望未來老師能多多指教。
- (二) 還記得要到板中來實習的時候，尚不知找哪位老師當我的輔導老師，此時教學組長向我推薦嘉宸老師，說：「跟著認真的您雖然會比較辛苦，但所學到的一定很多！」現在的我終於能夠感受當時組長所說的話，我由衷地感謝她向我推薦您，這是完全正確的選擇！我實習時上的每一堂課，老師都一定會給我一張寫得滿滿的回饋單，而且是每節課都有，而每次課後所做的討論，讓我獲益良多，這是其他實習學生相當羨慕我的地方，因為不是每個實習輔導老師都是如此，謝謝老師您如此認真、用心地對待我，我如果有所進步或成就，這都要感謝您無私地付出。老師，謝謝您！

我們認真的帶著一屆又一屆的實習學生，不藏私地傾囊相授，實習學生們帶著滿腔的熱誠與期待，希望自己能成為教育界的精英，真切地回應我們的付出！輔導老師與實習學生彼此相輔相成，互為動力，一同為教育下一個世代而努力。





攜手同行，學為良師

作者姓名：連安青

任教學校：國立東華大學

附設實驗國民小學





攜手同行，學為良師

國立東華大學附設實驗國民小學 連安青

壹、前言

教育實習是實習學生將所學的知識轉化成實際行動的重要關鍵，也是實習學生從學生身分蛻變成教師的轉型期。在這個重要的關鍵時刻，需要輔導教師的陪伴、關懷與鼓勵，以協助實習學生克服惶恐，將理論轉為實際，所以實習輔導教師的責任重大。有幸成為輔導老師，期待與實習學生攜手同行，帶領實習學生朝良師的目標前進。

貳、教育實習輔導理念

求木之長者，必先固其根本；欲流之遠者，必浚其泉源

成為良師，不但要有高品質的教學，更企盼教師擁有教育愛、教育熱誠。實習的過程正是根本的養成，所以在這個重要的階段，盼望抱持下面五種理念，陪著實習學生一同成長。一、激發實習學生教學的熱忱及責任感。二、磨練紮實的基本功。三、培養獨立思考，解決問題的能力。四、激發實習學生的最大潛能。五、以關懷、熱情陪伴成長。

參、教育實習輔導規劃

尊重實習學生生涯規劃的需求，輔以學校輔導辦法及輔導老師的建議，經討論協商共同擬定教育實習輔導計畫。將實習分成三階段：導入期、實務操作期、成果驗收期。每一階段又分成教學、級務、行政及研習等四大項學習內容。

肆、教育實習輔導過程

透過密集的專業對話、實作、修正，達到專業成長並依照課程與教學、班級經營與輔導、研究進修、敬業精神與態度等層面說明輔導的過程。

伍、教育實習輔導成果

教育實習的目的即在為良師的養成作準備，從輔導實習學生生涯規劃、輔導實習學生指導學生參加校內外競賽、輔導實習學生展現優良教師的行動力等層面，呈現教育實習輔導的成果。

陸、教育實習輔導省思

輔導實習學生是付出，更是收穫、成就與喜悅。利用輔導的機會適時檢視自己的教學。為了給實習學生更好的楷模學習，必須不斷的省思與修正，專業成長隨之而來。由他們身上，學到了自己所缺少的一面；也從與實習學生的互動中，察覺自己除了班級教學外，對整個未來教育事業還能盡一份心力的自我實現成就感。企盼每一個實習學生在實習結束時，帶走的不僅是教學的知識和技能，最重要的是要帶走一顆成為良師的熱情火花，並使它終生不熄地



燃燒下去。



教育實習是實習學生將所學的知識轉化成實際行動的重要關鍵，也是實習學生從學生身分蛻變成教師的轉型期。在這個重要的關鍵時刻，需要輔導教師的陪伴、關懷與鼓勵，以協助實習學生克服惶恐、將理論轉為實際，所以實習輔導教師的責任重大。有幸成為輔導老師，期待與實習學生攜手同行，帶領實習學生朝良師的目標前進。

壹、教育實習輔導理念

求木之長者，必先固其根本；欲流之遠者，必浚其泉源

教育是一種專業，更是一生的志業。成為良師，不但要有高品質的教學，更企盼教師擁有教育愛、教育熱誠。回想自己學習成為教師的路程，幸運的遇到許多典範老師，他們不但教導我，還將一份責任感及對教育的熱情以行動感染我。所以，我知道教師養成的過程，如果遇見好的師父，就會了解何為教育，何為無私的付出。就像一棵樹苗，在小時候若能穩固其根本，再加上充足的養分滋潤，正確的引導，就筆直而高挺；但若不辛一開始長歪了，想要矯正就得花更多的心力還不見得可以成功。培育老師不也如此嗎？今天有幸成為教育實習輔導老師，本著為國家培育富有教育熱誠及具有教學能力的明日教師為目標，抱持以下理念進行教育實習的輔導工作。

一、激發實習學生教學的熱忱及責任感

有熱忱的老師才能激發學生學習的動機與興趣；有責任感的老師，才會將教育視為重要的志業，不敢怠懈，既能堅守崗位，又能不斷隨著時代潮流而吸收新知日新又新。即使現在我們培育了實習學生擁有很棒的學識或教學技巧，如果未來他不能抱持熱忱從事教育工作，那也只是教書匠，多麼可惜！而且科技的進展及知識的累積、更迭是多麼的迅速，如果老師不能抱持一顆熱忱的心及責任感，隨時敦促自己，即使當下他所學的足以成為一個好老師，但不能與時代潮流同進步，仍將阻礙教育的發展。而我們不可能在當下輔導其具備未來應有的所有知識，但是，一顆熱忱的心及責任感的培養有助於教師的永續成長。願在輔導過程中，以自己的熱忱感動實習學生，以身教作示範，帶領實習學生產生對教育的責任感，及願意付出的無私心胸。

二、磨練紮實的基本功

「求木之長者，必先固其根本」。什麼是成為教師的基本功夫呢？小學老師幾乎都是包班制，所以，除了紮實的磨練班級經營的能力，國語、數學等學科的學科知識、教學知識及學童認知發展等基本功，也必須深耕。有人誤以為把教學活動設計得很活潑，引用許多的課外教材就是成功的教學，但是過度華麗的、譁眾取寵的包裝，卻失去教學目標的教學，不但空洞，而且可能危害未來的主人翁。因此，輔導實習學生的理念是求質的精緻化的基本功。在品質的要求下，佐以生動活潑的教學，讓孩子樂在學習。筆者近二十年來參與國家教育研究院籌備處「現實教學紀錄資料庫系統」建置工作，對國小數學課程的教學有較多的接觸，正

巧可以利用這樣的基礎，協助實習學生對數學課程與教學有更深入的認識與了解。

三、培養獨立思考，解決問題的能力

在整個教育大環境的變動中，需要培養獨立思考的學生，身為教師的我們更不能或缺這項能力，特別是近年因少子化的衝擊，教師缺額相對稀少，進入教職的門檻相對升高，在僧多粥少的情況下，標準化測驗成為主要的甄試方式，為了擠進窄門，實習學生必須背誦零碎片段的知識，這樣的環境氛圍是否讓實習學生減少思辨及問題解決能力的學習機會呢？所以輔導過程中，期待能讓實習學生有更多獨立思考、面對班級教學困境的尋求解決之道的機會，更期待培養實習學生面對教學中問題時應有的正向積極態度。

四、激發實習學生的最大潛能

每位實習學生都有其專長，期盼實習的過程能激發其潛能，全方位發展，為教育奉獻一份心力。同時也能在與輔導老師的相互激盪中，教學相長，促成輔導老師本身的再成長。

五、以關懷、熱情陪伴成長

成長的路有人相互支持，便不覺孤單，而且更有動力。願意到附小實習的老師都是對教育工作懷抱夢想及願意接受磨練的，所以在輔導的過程中，願以我的關懷、熱情相伴，亦師亦友的夥伴關係，相互攜手，邁向實習學生及輔導老師雙贏的專業成長。

總之，筆者認為輔導老師的最大職責就是在協助實習學生認識教育這份神聖的事業，願以熱忱灌溉之，並為成為一位好老師做好準備。此外，筆者更企盼每一個實習學生在實習結束時，帶走的不僅是教學的知識和技能，最重要的是要帶走一顆成為良師的熱情火花，並使它終生不熄地燃燒下去。

貳、教育實習輔導規劃

「工欲善其事，必先利其器」，成為一位好老師之前是需要磨練自己「武功」的。有妥善的計劃才有可能展現豐碩的收穫。於是，怎樣擬定符合實習學生需求及個人特質的實習輔導計畫呢？要怎樣落實的實施呢？這是擔任實習輔導老師的筆者必須陪著實習學生共同思索的首要任務。

教育實習不能是「點」的學習，須兼顧橫向及縱向連結的全方位學習

筆者擔任的是高年級的導師，如果教育實習的輔導內容只侷限在高年級的課程與教學，是絕對不夠的。未來可能擔任的教學任務不一定僅在高年級，況且不論擔任哪個年級的教學，都必須縱向了解不同年級孩子的心理發展、教材的脈絡，並要橫向連結學習如何與其他教師同儕互動以及學習行政的服務工作。在短短的半年實習中，如何協助實習學生全面理解這些面向呢？雖不容易，卻是我們共同的目標。期望教育實習計畫具擴充性及前瞻發展性，所以擬定實習計畫時是以六年級的班級實習為核心，將所習的知識、技能與情意為基礎，再額外安排觀摩不同年級的教學；藉由參與研習活動、筆者所帶領的國語數學教師專業成長對

話社群(簡稱國數社)的引導，認識不同年級的課程與教學及教材教法；以及主動爭取學校行政事務的服務……等，以增加班級教學之外的見解與視野。據此信念，將實習的內容區分為教學實習、級務實習、行政實習、研究進修等四大類。

循序漸進，邁向目標

對生手教師而言，無法一蹴可幾的達到預定終極目標，於是分不同階段擬訂學習內容與目標是較合宜的，我們將實習半年區分為成三個階段：導入見習期、實務操作期及成果驗收期。我們將各時期的重點及實習內容整理成一個「輔導實習學生的計畫藍圖」，詳細內容請見下面的藍圖：

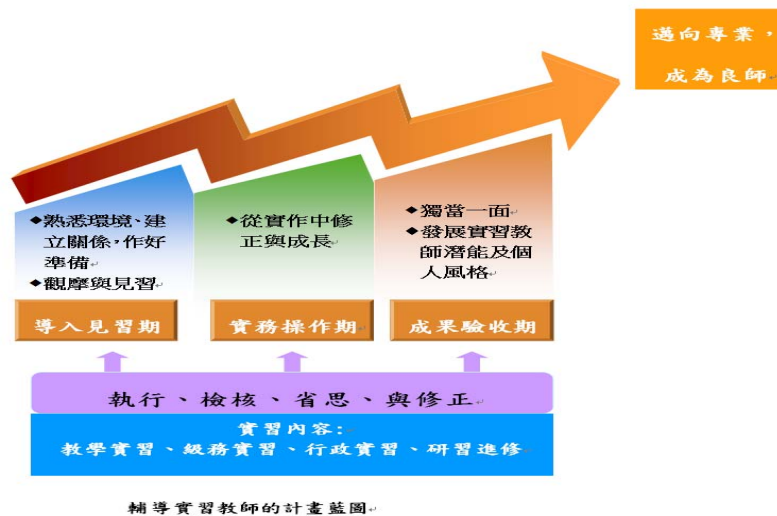

參、教育實習輔導過程

愛，就是在別人的需要上看見自己的責任

一、序曲響起

還記得第一次接到○婷的電話，話筒的另一端傳來清亮甜美的聲音：「連老師！我可以到您的班上和您一起學習嗎？」沒有太多的遲疑，我們約定了下一次見面的時間。在12月歲末的一個星期二下午，○婷出現在我眼前，簡單寒暄後，我劈頭便問：「你想成為老師嗎？」「你怕吃苦嗎？」在獲得肯定的答覆之後，我們很快的成為師徒關係。「緣」與「責任」就此開展。

二、點燃教育心燈的火苗

成為教育實習輔導老師的責任，便是協助實習學生具備成為一位良師所應有的能力。怎樣點燃這顆未來教育界尖兵的火苗呢？就從建立互信及提供關懷開始吧！

新的學期即將開始，暑假期間我和另一位資深老師構想成立一個社群—國語數學教師專業成長對話社群，以增進教師之間的專業對話與成長。剛好學校新聘了三位新老師，其中二名正巧是我之前輔導過的實習學生，基於一日為師終身為師的想法，我們邀請新進老師一起參與社群活動，為開學做準備，也邀請校內資深老師分享、傳承教學的「撇步」。此時，筆

者當然不會忘記邀請實習學生，一起參與這件成長盛事。婷不但參與社群的活動，還不忘邀請其他校內的實習學生，一起參與社群，這種願意在假期中到校學習，而且還願意跟其他實習學生「好康道相報」的無私分享精神，讓我對這個小女孩充滿佩服。

三、紮實穩健的深耕

有好的開始，還必須努力深耕，才能有甜美的果實。以下就課程與教學、班級經營與輔導、研究進修、敬業精神與態度等方面，說明筆者對實習學生的輔導過程。

(一)課程與教學

為了讓實習學生更清楚教學的脈絡與教材內涵，通常我們會在教學前先進行教學目標、教學方法及教材呈現方式的對談，確定實習學生已經掌握將教學的內容之後，才實際進行教學。教學中，筆者會隨時寫下觀察紀錄，甚至輔以錄影或照相，以補足觀察可能的疏漏。教學後也會掌握黃金時間在當天進行教學後的對談，通常此時我會讓實習學生先說說自己教學後的想法，包含自己覺得教得不錯的地方及自己認為待改進的問題。然後再進一步就教材、教法、班級經營層面深入省思。討論中，除了以當天教學為主要焦點外，我們會再輔以該教材在不同年級的內容及教材處理方式，以求對教材脈絡的縱向理解。

教學觀摩後，實習學生的省思札記：節錄關於【討論式教學】的部份

關鍵問話

這學期的教學經驗中，從安青老師身上挖到了許多寶物。讓我知道，在數學教學上，對於整個課程的脈絡要相當清楚，才能夠讓孩子奠下穩固的基石。教師循序漸進的關鍵問話，能引導孩子循著整單元的教學重點走。很榮幸，有機會向安青老師學習她獨特的課室文化-討論式教學，真的非常不容易！就舉這次教學觀摩內容為例，當初設計教案時，我都是採小組討論的方式，但非常有經驗的安青老師提醒我，如果一開始就採用小組討論，本節課需要澄清的重要迷思概念會無法呈現出來(因為有可能小組已先自行澄清)，於是，更改成先個別解題，果然，迷思概念才有機會呈現，讓全班共同討論。

討論順序

另外，討論的順序也是一門很深的學問，老師必須在課前預測孩子會有哪幾類的作法並依照教學目標安排討論順序，例如這次的教學觀摩，學生首次遇到新類型的題目，會有以下幾種解題情形。這時老師扮演著非常重要的角色，那就是決定討論的順序，應按照學生接受、理解的程度由高到低①→②→③安排：

- ①當孩子對新的作法沒有把握時，會回到之前較有把握的解題策略進行解題。
- ②不過，還是有學生會嘗試挑戰新的解題策略。
- ③新的解題策略容易出現迷思概念的地方，但在討論②已將概念建立清楚，此時，學生就能主動提出疑問而澄清概念。

若沒有循序漸進的引導孩子，一開始就討論較困難的解題策略或錯誤做法，使孩



子挫折感大，恐會造成孩子對此類問題恐懼的第一印象，進而排斥理解。

輔導老師的回饋

婷：你一直是個用心的實習學生，從一開始便和我討論教學觀摩，從你的回答，讓別人看見你可以清楚的處理教材，並且呈現以討論教學引導學生形成數學概念的過程；更重要的是，當我們敲定一個一般人都覺得重要卻不容易教的好的單元【分數的除法】時，我就已經預知了你的教學一定會很成功。

在準備的過程中，你很努力的找尋相關的資料，也不斷的和我討論你想呈現的重點與教學的處理，通常我會回問你，「那你覺得怎樣會更好？」你便能很快的思考並找到方向修正。像之前你覺得不太難、不太重要的「整數除以分數」的教學，當你知知道這個活動關係到學生是否能建立換單位的觀念，並且關係到後面學生是否可以理解分數除以分數的解題時可以「顛倒相乘」找出答案時，你很用心的準備，果然在細心的帶領下，學生可以清楚的明白換單位的道理。甚至在教學觀摩當節課中，學生即使已經學會顛倒相乘找答案了，但是，在一般的課堂中，當學生第一次面對這種有餘數的分數除法時，非常容易出現

$\frac{4}{5} \div \frac{1}{4} = \frac{4}{5} \times \frac{4}{1} = \frac{16}{5} = 3\frac{1}{5}$ 的計算，然後就回答「可以做 3 個薑餅屋，剩下 $\frac{1}{5}$ 公斤的麵粉」，

但是班上的學生，因為之前已經有了清楚明確的概念，所以教學當天，直接採用顛倒相乘計算，且出現錯誤的學生非常少，大部分的學生都是採用回到最原始的換單位再解題的作法：

$\frac{4}{5} \div \frac{1}{4} = \frac{16}{20} \div \frac{5}{20} = 3K \frac{1}{20}$ （找答案的方法： $16 \div 5 = 3 \cdots 1$ 所以是 3 個薑餅屋，還剩下一個 $\frac{1}{20}$ ），為什麼學生不是直接利用剛學過的顛倒相乘找答案呢？這是很有意思的地方，因為

為學生發現這個有餘數的新問題，如果用顛倒相乘他們無法解釋餘數是多少，自然就採用最有把握的換成同單位的方法（也就是都換成以 $1/20$ 為單位）來解題，非常符合學童認知發展的自然表現。

看到教學中的這些優異表現，老師只能稱讚○婷因為深耕，所以學生有了好的表現，也建立了學生很正確的數學概念。當然，當天許多教師以及其他實習學生給的讚美，我想都是對○婷最佳的肯定以及繼續成長的動力，加油！教學的路上還有許多的挑戰，就抱持這種精神繼續奮戰，不斷成長吧！

(二)班級經營與輔導

在班級經營方面期待實習學生除了協助之外，更要假設自己是班級導師，在處理該項任務的前、中、後要擬定哪些計畫、如何實施、最後要如何檢核修正。甚至期望實習學生在指導老師尚未提醒之前，就可以先預想到可能發生的狀況，事先擬好因應方案。

我會

1. 開學前之準備

*打掃教室環境

*進行教室佈置

2. 協助親師懇談日活動進行

3. 協助班級事務

*批改作業

*指導打掃工作

*協助處理突發問題

*進行學生心理輔導

*利用午休及放學時間進行補救教學

4. 指導校內語文競賽與健康操比賽

(三) 研究與進修

1. 校內研習活動-專業領域社群【國語數學專業對話社群】

【國語數學專業對話社群】是由筆者以及本校在國語、數學領域教學非常有經驗的林華峰老師召集成立的，成立的目的源自於導師所教授的課程以國語、數學為主，除了教科書的使用外，對課程內涵的理解、知識的深層認識、以及教學方法的精進是導師刻不容緩的成長內容，期望透過專業主題探討、同儕專業對話與深刻省思，形成學習型組織，促進教師語文與數學教學專業成長。在數學教學方面：包含數學知識、數學教學知識、數學的學童認知發展之認識與成長；在語文教學方面：以增進學生閱讀理解、寫作能力為目標，並透過社群的運作，促成資深教師、典範教師與初任教師之討論與分享，促成教師的專業成長。

實習學生參與進修活動收穫與成長：98.08 - 99.01【國語數學專業對話社群】

暑假收到安青老師的邀請，得知校內老師要與大家分享豐富教學經驗的訊息時，心裡真是開心又期待！很榮幸收到輔導老師的邀請，期待能在研討會當中豐收滿行囊！

果然，整個學期下來，收穫良多！國語領域方面，從可如老師的教學分享中，獲得許多低年級「聽與說、識字與寫字、閱讀與寫作」的教學技巧及檢核的方式，如識字教學的部首教學趣味化，用「家族」的隱喻向學生舉例說明部首的意義、備課時使用工具書蒐集部首的字源、演變與意義，最好能將其圖像化，加深學生的印象。雖然可如老師是分享低年級的教學方法，但我認為「有圖像就有方向」，此教學方法是適用於任何階段的！

在安青老師的帶領討論之下，讓我在數學教學的方法及數學課的班級經營上收穫良多！更加瞭解【長度】教學中，從直接比較到間接比較的教學中應注意的概念澄清及學生的思考方式，如間接比較時，是需要具有保留概念，以及由分數引入【小數乘除】的教學重點。



非常感謝安青老師在最後一次數學領域的研討會中，安排我與大家分享數學科的教學經驗，雖然只有短短的十五分鐘，但是我獲得許多老師的建議以及鼓勵，讓我能以後的教學中有更多的想法，增進自己的教學能力。

回顧這學期七次的進修活動中，感謝每位老師不吝嗇的分享，讓我豐收滿行囊。每次的學習都再次修正自己的教學及豐富知識庫，希望未來還有機會參與及回饋這麼棒的社群！

2. 校外研習與進修

- ◆ 98.09.05 【e化教室電子白板研習】
- ◆ 98.10.28 【國小數學優質教師分數教材教法研習】
- ◆ 98.12.04. 【98年度教育實習績優獎成果發表與研討會】

3. 輔導老師回饋

原本的「國語數學教學專業對話社群」的主要參與對象是校內的現職教師，因為我跟華峰老師是主要的負責人，因此邀請你參加。原本只是想讓你增加更多與專業教師對話成長的機會，沒想到除了達到這個目標之外，你反而成為我們這個社群執行的最佳助手——每次社群開會需要操作電腦時，你總會在第一時間主動協助，讓我這個電腦資訊能力幼稚園級的輔導老師在帶領社群活動時，不必為資訊能力煩憂，也更能盡全力在專業的對談引導上。

暑假中，邀請你參與備課是因為我們想協助學校新進教師可以在開學前做好教學的準備工作，有熟手老師的協助可減輕他們教學的擔憂，因為你剛好在我班上實習，雖然時值暑假期間，我還是給你發了封e-mail詢問是否有意願一起成長，你不但來了，還邀請其他的實習學生一起參加，討論時你們都好專注，雖然只是聆聽不大敢發問(我想是因為還沒有真正接觸教學實習工作，對教材、教法很陌生所以沒有問題)，但你們的努力讓人佩服。更重要的是你不藏私，有好的活動總會呼朋引伴通知其他實習學生一起成長，這也是讓我感到驕傲與喜悅的地方！

(四) 敬業精神與態度

教育的熱誠在於不計較的付出，只要對學生是好的，便義無反顧的前行。想成為好老師，敬業精神與態度絕對是最重要的特質之一，而身在學校的場域中，有許多行政工作的配合，才能使教學順暢的進行，所以成為好老師之前若能對行政服務工作有所了解，能站在不同角度看事情，就更能圓融通達的為學生安排更精緻、有效的學習活動了。

筆者總是鼓勵實習學生不要怕苦，不要怕累，越是在實習階段多做事，越能磨練自己做事的能力，也能培養自己不侷限在個人教學小天地的狹隘空間。○婷實踐了這樣的想法，只要哪裡需要他，總是第一個出現在需要協助者的面前，而且還帶著燦爛的笑容。○婷在行政方面的服務與付出，更顯示其敬業的精神與態度。

除此之外，婷願意指導學生參與數學科展，即使實習結束了仍利用學生課餘甚至寒假時

間，進行討論，最後獲得全花蓮縣數學組第二名的佳績呢！

結束，不是真的結束，而是另一個新的開始！

半年實習的結束，並非真正的結束，期待這是實習學生新的教學任務的開始；期待這是和實習學生亦師、亦友、亦母關係的延續，在未來的教學之路上，可以互相砥礪、切磋，精益求精。

肆、教育實習輔導成果

一、輔導實習學生生涯規畫

輔導實習學生的終極目標，就是為國家培育富有教育良知、教育愛的好老師。在這個目標的引領下，輔導每一個實習學生，我都將他們當成即將成為正式老師般的培育著。同時，也和實習學生們共同擘畫未來，除了持續朝正式教師之路邁進，更別忘了充實自己，使理論和實務結合，在可能的情況下一定要繼續進修。

實習學生	輔導學年度	輔導成果
陳○鈴	94 學年度下學期	◆97 年通過雲林縣教師甄試 ◆國立嘉義大學國民教育研究所進修中
楊○珍	95 學年度下學期	◆98 年通過國立東華大學附小教師甄試 ◆98 年已取得國立彰化師範大學國文研究所碩士學位
陳○怡	96 學年度上學期	◆國立東華大學化學研究所碩士班進修中
鍾○森	96 學年度下學期	◆98 年通過國立東華大學附小教師甄試 ◆國立東華大學研究所碩士班進修中
陳○婷	98 學年度上學期	◆99 年 4 月通過檢定取得合格教師證書 ◆目前在臺北縣國小擔任代課老師。

二、輔導實習學生指導學生參加校內外競賽

比賽項目	學年度	實習學生	比賽成績
指導學生參加字音字形競賽	95 學年度	陳○鈴	榮獲花大附小五年級第一、二、三名
指導學生參加作文語文競賽			榮獲花大附小五年級優等
指導學生參加數學大賽			榮獲花大附小特優及優勝
指導學生參加演說語文競賽	96 學年度	陳○怡	榮獲花大附小五年級第二、四名
指導學生參加字音字形競賽			榮獲花大附小五年級第二、三、五名
指導學生參加作文語文競賽			榮獲花大附小五年級第一、四名
指導學生參加硬筆字比賽			榮獲花大附小五年級第三、六名
指導學生參加閩南語演說競賽			榮獲花大附小五年級第一、三名
指導學生參加演說語文競賽	98 學年度	陳○婷	榮獲花蓮市第二、四名
指導學生參加演說語文競賽			榮獲花蓮縣第二名
指導學生參加硬筆字比賽			榮獲華大附小六年級第一名、第四名
指導學生參加作文比賽			榮獲華大附小六年級第二名、第五名
指導學生參加健康操比賽			榮獲華大附小部編版特優第一名
指導學生參加健康操比賽			榮獲華大附小創意組高年級特優
指導學生參加數學大賽			榮獲華大附小特優第一名
指導花蓮縣科學展覽比賽			榮獲國小數學組第二名



三、輔導實習學生展現優良教師的行動力

輔導實習學生的最終目的是培養優秀的好老師，在這個範疇中，歷年的實習學生們展現了令人讚佩的特質，不但積極、熱情、踏實穩健，最重要的是擁有處處為孩子著想的一份用心、耐心與細心，這些都是學為良師所應該有的特質與行動。茲將輔導實習學生們所展現的學為良師的特質與表現，敘述於後：

(一)熱誠付出不計較

除了實習計畫中該有的課程教授外，學校中經常會有許多突發的事件需要人力支援，實習學生們總能當先鋒，即使花費休息時間，也未抱怨——教育界需要此積極、熱情又任勞任怨的園丁。

◆帶領科展不怕累

○婷老師是數學系畢業的學生，本身具有豐富學科知識，鼓勵她帶領學生從事數學科展的探究。一開始筆者先和○婷討論可以選擇的方向，引薦在數學科展方面很有經驗的前輩老師與其經驗交流，○婷不但閱讀大量的相關書籍，也上科教中心的網站讀取近年來比賽的作品。筆者幫忙找尋能力夠又有意願的學生，培訓過程就此展開。○婷利用週二的午休和學生一起討論。寒假到了，○婷面臨三月教師檢定的重要人生關卡，他要一邊讀書，一邊又不能放下這些孩子。寒假中他和孩子約好早上到校一起研究，結束之後回家繼續研讀甄試的內容。下學期開學了，○婷的實習工作也結束了，但為了孩子，他仍持續到校與這一組學生探究，終於完成了科展報告，以「魔數 27 變變變」為題，參加花蓮縣第 50 屆科學展覽比賽榮獲第二名。

◆指導健康操比賽跳出活力與光彩——完成不可能的任務

指導高年級的學生跳健康操是難度很高的一件事，就大人來看這些專家設計的動作及口號的確有助於鍛鍊身體不同的部位及增加肺活量，但對於這些孩子而言，就是覺得很扭捏，害怕被笑。如何突破心房以健康的心態去看待這件事，便成了考驗智慧的事。在筆者及實習學生的鼓勵下，孩子同意與其畏畏縮縮不如大方展現健康、有活力的精神，於是整齊劃一的動作、震耳欲聾的口號聲震撼比賽會場，比賽結果榮獲全校高年級特優第一名及創意組特優，優異的表現讓全校師生刮目相看。

◆實習學生熱忱服務與付出的活動：

利用課餘時間對低成就學生進行補救教學、指導學生參加校內語文競賽、參與學校兒童劇場的演出或者擔任校外教學的分站教育解說老師。只要是有助於孩子的學習，實習學生們總是全力以赴。

(二)認真備課，充實學童的學習

用心為孩子設計多元豐富的課程，為了做好課程設計將輔導老師身邊可用的參考資料都

借回家看了，不懂的就向輔導老師請教，並以創意的方式進行語文及數學的活動，不但達到教學目標，而且吸引學童的學習興趣。

教學觀摩會更是檢視教學成效的好時機。當天指導教授給的評語就是：「這場教學可以做為所有實習學生的教學典範了。」由此可見實習的教學成效。

伍、教育實習輔導省思

為教育界注入新血，一直是我們所期盼的事。輔導實習學生的過程艱辛且責任重大，為了長遠的教育願景，我們願意共同承擔。

每一次結束輔導實習學生的任務後，便期盼看到這些教育界的生力軍，可以在教育崗位上發揮所長，而她們也不負眾望，目前已有三位取得正式教職，且在教學工作上獲得學校的多方肯定。

輔導實習學生看似一種付出，但我卻更覺得是一種收穫、一種成就與喜悅，利用輔導的機會正好檢視自己的教學。為了給實習學生更好的楷模學習，自己必須不斷的省思與修正，專業成長隨之而來。而與實習學生的互動中，更感受到年輕人的活力與熱情，創意與負責；由他們身上，我學到了我所缺少的一面，也從與實習學生的互動中，察覺自己除了班級教學外，對整個未來教育事業還能盡一份心力的自我實現成就感。

誠如筆者在輔導理念中所寫的，企盼每一個實習學生在實習結束時，帶走的不僅是教學的知識和技能，最重要的是要帶走一顆成為良師的熱情火花，並使它終生不熄的燃燒下去。對我自己，何嘗不是這樣呢？願自己教學的熱情與輔導提攜後進的火花，也能源源不絕。



從蛻變到卓越~~ 送給你的五樣實習禮物

作者姓名：賴榮興

任教學校：國立東華大學

附設實驗國民小學



從蛻變到卓越--送給你的五樣實習禮物

國立東華大學附設實驗國民小學 賴榮興

「如果教育是一條長河，我願是那渡者，執著智慧之槳，帶領實習學生抵達教學卓越的彼岸。縱使前方有迷霧險阻，我將耐心渡過迷霧，撥霧見日。」我，在即將擔任實習輔導老師前，在心中默默的許諾。

壹、教育實習輔導理念

「教育不是白老鼠實驗，不能重來，所以每一步都要仔細小心」還記得這是我告訴實習學生的第一句話；同樣的，擔任實習輔導老師亦是如此。因此，我希望在實習初始，實習學生能以 SWOT 模式探索自我、瞭解自我，凝聚教師信念，具備教育熱忱，能在實習過程中習得教學技巧，厚植教學實力，為實習學生涯譜下精彩的序曲，為教育界埋下一顆希望的種子。

貳、教育實習輔導規劃

輔導規劃方式從以下幾點出發：

- 一、情感交流的相見歡
- 二、融入班級與觀摩教學
- 三、認識處室及實習目標規劃
- 四、教學實務與班級經營
- 五、獨立教學規劃與研究發展

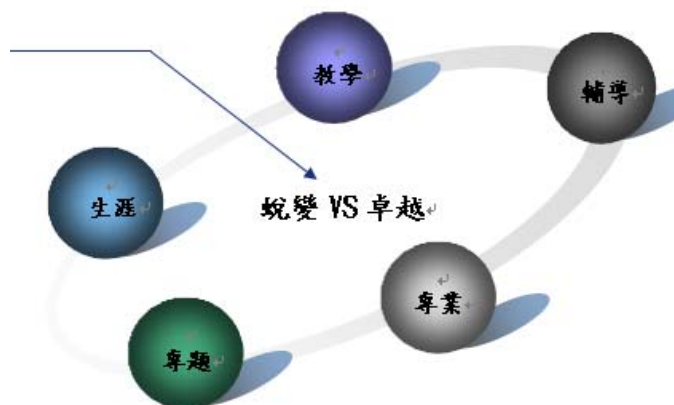

參、教育實習輔導過程

引導實習學生透過見習融入環境，透過教學覺察問題，透過對話解決問題，透過澄清內化等方式，以加強其在教學、班級經營及專業成長等方面的能力。

肆、教育實習輔導成果

1. 獨立完成課程規劃與教學之能力。
2. 面對班級突發狀況，能冷靜解決面對。
3. 能投入輔導弱勢學生，進行專題研究。
4. 能透過研習、觀察，充實教學知能。
5. 能順利通過教師甄試。
6. 能通過東華大學課程研究所碩士班考試。

伍、教育實習輔導省思

身為輔導老師，我希望實習學生能如毛毛蟲經過不斷的蛻變，結成智慧的繭，最後能破繭而成，翩翩起舞至卓越的境界。

壹、教育實習輔導理念

看著眼前的助理老師，正賣力的教著孩子，樸拙的言語，漸漸的變的有條有理，課程的關注之外，也能考量孩子的吸收與表達。我，為他感到欣喜。在實習即將結束的教學觀摩會，他，已經卯足全勁。

下課後，我與小宇討論教學狀況，他表示對自己的進步狀況，感到欣喜，也謝謝我給他的指導。談著談著，小宇突然問我「為什麼要當一個老師？」思緒漸漸的回到二十幾年前……二十幾年前，當我童稚階段時，我的導師在生活上及精神上的鼓舞，帶領我走出生命中最困頓的時刻，讓我感受到人情的溫暖，我心想，對老師的感謝，已不是三言兩語的卡片所能表達，所以，我決定成為另一個老師，把老師的關愛傳遞下去，這便是我的教育初衷。

還記得十幾年前自己擔任實習學生的情景，實習輔導老師的循循善誘與關心，讓我在實習學生活，充實了在大學生活中所無法取得的實務經驗。

想起過往學習經驗，我突然驚覺那就是「以愛待人」。身為一個教育工作，應該將愛的力量傳遞給更多人。因而，我決定傳遞給實習學生「善待別人，也善待自己」的觀念，讓愛成為一個循環的力量。

因此，我希望在實習初始，實習學生能以 SWOT 模式探索自我、瞭解自我，凝聚教師信念，具備教育熱忱，能在實習過程中習得教學技巧，厚植教學實力，為實習學生涯譜下精彩的序曲，為教育界埋下一顆希望的種子。

貳、教育實習輔導規劃

教育實習的時間只有半年，如何讓這半年對實習學生產生關鍵性的影響，身為輔導老師，便肩負相當大的責任。而實習學生即將進入新環境，對於未來的學習應是憧憬與莫名的恐懼，為降低這些不安的感覺，提早讓實習學生進入新環境、熟悉實習輔導老師帶班風格與建立教學實習流程與計畫，便扮演重要的角色。

一、情感交流的相見歡

還記得六月初時，另一班擔任輔導老師的同事，因性別因素，希望協助的對象是女性實習學生，於是社主任趕緊與我聯繫，希望能與我班上的實習學生交換，我答應後，緊接著就收到簡訊。直到現在，我還保留在手機裡，保留著這一段緣分與感激。

賴老師：

感謝您願意於匆忙間，當我的指導老師，時有所聞老師在生態方面的專長，希望可以盡一份心力，這禮拜五，六月十二日時，想至貴班瞭解學生狀況，不知可否？

小宇 2009.6.10

打開電腦後，收到小宇的信件，八月一日才是正式實習，可是，小宇的熱誠，以及實習半年的匆促，讓我決定提早讓他入班觀察。



賴老師：

您好，初次見面覺得您和藹可親，笑容可掬，並素聞老師在教學上相當卓越，希望可以跟隨老師學到一些班級上的教學能力。之前在附小實習時也是帶六年級的學生，所以希望可以更佳磨練自己在教學上的技巧與教學效能，目前自己有在進修英文能力，對於教學很有興趣，也愛上教學的感覺，雖然目前這個世代當老師不是一件容易的事情，但我已經愛上這個領域的專業，即便未來不能當上正式老師，我也期盼能擔任代課老師，所以希望自己可以提高教學上的專業與能力。我目前正在積極準備考英文中級檢定，也打算增強自己的電腦網頁能力。附帶一提的是，我最大的專長就是願意付出在任何教學事務上；我最大的特性就是願意付出自己的生命在學生的學習上，如果老師有任何需要我幫助的地方，請直接告知我，多磨練就是增強自己的能力，我會感謝老師給我任何學習的機會。我有時候比較衝動，也比較緊張，做事情有時候會比較追求完美，這一點還請老師多多指導修正，我也會自我改善。附件檔案是我自己的履歷表，請您過目。很高興見到您如此親切與配合行政的要求，相信未來我可以在老師身上得到許多珍貴的寶藏。

小宇 2009.6.10

二、融入班級與觀摩教學

為了讓小宇自然的融入班上，而不只是坐在後面觀課，我把到學期為止所有的活動課程列出，讓小宇「藉由活動的參與與協助」融入到班上，與孩子有充分的互動。

小宇：

收到你的簡訊，如果你要來找我，週四 14：10 方便嗎？順便參與繪本體驗活動，週五較忙，較為不便。

賴老師 2009.6.10

及至暑假期間，我也讓小宇參與「語文培訓營隊」及「科展訓練」，並讓他試著帶著一隊較為弱勢的學生，體驗科學研究帶給孩子的改變，並在暑假期間，開始規劃整個學習的實習計畫。

小宇：

近期的重大活動，歡迎你有空參加，與學生建立關係。本週四繪本闖關活動 14：10--15：40；6.18 同上時間科展說明會；6.23 下午水上運動會；6.25 同上時間家事闖關活動；7.1-7.4 語文資優營；開學第二週野外露營（天祥）。

賴老師 2009.6.13

每次離開後，小宇總是會發簡訊表達感謝或關心，讓人覺得他是個很細心與貼心的人。開學後，則安排小宇進行教室布置的規劃，作業批改，並體驗班親會的經營與運作。

小宇：

很高興收到你的信，很有行動力、主動性，這點讓我印象深刻。你離開不久後，我也跟杜主任調了你的履歷表，感覺你是個頗有想法的人。因為我對自我要求高，所以未來也會對你有所要求，但是這些要求絕對是為你好，也絕對是合理的。對於有意願從事教職這件工作，我也會在未來盡力協助你。

我想在六月底或是八月底再跟你見一次面，請你吃飯聊聊天。我希望在這段時間（八月底前）你要擬好實習計畫，八月底前寄給我，我會再給你建議，主要規劃項目如下：數學教學兩單元、國語教學兩課，正式示範數學教學一單元（期末）。開學第一週主要為熟習班級事務、認識學生。第二週起協助改國語、第三週協助改數學，第四週起聯絡簿等，詳細的下學期行事曆、學生名單請看學校處室網頁。

賴老師 2009.6.12

三、認識處室及實習目標規劃

開學初，便帶著實習學生拜訪各處室，瞭解各處室運作概況。並就暑假時初擬的實習內容，就本校實習輔導辦法，再做修訂。

（一）實習目標：

1. 輔導實習學生熟練各科教學活動實施流程、教學方法與教學技巧。
2. 輔導實習學生熟悉班級級務處理的方法，能了解國小學生學校生活的運作。
3. 輔導實習學生認識學校行政業務的推行及運作。
4. 輔導實習學生順利轉化教學理論為實務經驗，能有效實施各學科領域教學活動。
5. 輔導實習學生建立適宜的教育理念，培養熱忱、服務與愛的教育信念。
6. 協助實習學生提升教育專業知能。

（二）實施原則

1. **尊重原則：**尊重實習學生選擇實習年級與輔導教師的意願，經溝通協調後，安置實習學生到各班級實習。
2. **目標原則：**實習學生的實習輔導以熟練教學活動與級務處理為重要目標。實習輔導過程著重在班級教學活動的實施與級務處理。行政實習以協助活動推行及觀摩為主。
3. **互惠原則：**實習學生與輔導教師在教學輔導過程，透過觀摩、對話、修正，在互惠的原則下達到教學相長的效益。

（三）實習輔導內涵

1. 教學實習

- 1-1 實習過程初期以觀摩輔導教師的教學為主。
- 1-2 能熟練各學科領域教學活動設計的敘寫方法。
- 1-3 能熟練重要學科領域的教學法、教學技巧、教學流程。



1-4 能夠實施學科完整的單元教學活動；經由完整的教學實施後進行教學省思，改進教學缺失。

1-5 能夠與輔導教師積極的對話，充實教學經驗，了解教學過程中可能出現的學生學習狀況。

1-6 能夠與輔導教師協商，妥善計劃並完成教學實習的進度表。

1-7 能夠完成實習輔導教授規定之省思札記或是實習作業。

2. 級務實習

2-1 能夠認識級務處理包含的要項（班級經營、師生互動、親師溝通）及處理的各種方法。

2-2 能夠觀摩輔導教師級務處理的方法及學生事件處理的流程。

2-3 能夠實際參與班級級務，協助輔導教師處理學生偶發事件。

2-4 能夠協助輔導教師推行學校各項行事活動。

3. 行政實習

3-1 能夠認識學校行政各處室重要的業務內涵。

3-2 能夠見習學校行政各處室各組行政處理的流程及應注意的事項。

3-3 以機動方式協助、參與各處室辦理各項例行學校活動。

4. 研習進修

4-1 參與本校固定時間教師進修研習活動，依規定核發研習進修時數。

4-2 依個人意願，選擇本校課後教師成長班之進修活動，依規定核發研習進修時數。

4-3 參與校外進修活動，依據本校教師研習進修辦法規定，辦理請假外出進修手續。

四、教學實務與班級經營

最後，我與小宇就「教學實習、級務實習、行政實習與研習進修」四個方向擬定整學期的實習。在教學實務方面，小宇特別花了許多心力，也讓我在他努力的過程感動著。

實習學生分享	輔導老師回饋
<p>感謝老師與我討論教案，我想在「馬可波羅」這一課，充分使用多媒體的影像與語音來促使學生有虛擬實境的感受，讓學生對於馬可波羅所處的時代能有更多的了解與體會，不知道這樣好不好？</p>	<p>小宇，你能求新求變，當然是好事，任何的教學方法目的就是為了提升孩子的學習效果，其實，善用有結構的課文段落條，引領學生對於課文的歸納能力，就是最基礎的好方法，架構清楚了，內容便易理解。</p>

五、獨立教學規劃與研究發展

除了教學之外，我想要厚植小宇教學能力，便必須培養他獨立規劃，提供研究發展的機會。於是利用許多專題教學即與教學研究的機會，培養他更專業的能力。

老師讓我獨立帶領班上學習較弱勢學生製作科展作業，在自己在教學的現場中，發現學生學習的喜悅，以及陪伴學生突破困境的教學體驗，原來自己是那樣的熱愛教學的環境，教學者不僅僅是一位藝術家，所需要的不只有多樣的優良教學技巧，更需要透過與學生心靈的對話，將學生視做一個全人的個體，透過彼此不斷協商的互相成長教學模式。我了解到每個學生都有屬於自己的一片天空，但開啓天空的鑰匙，卻需要教師在一旁協助，希望我能夠不斷在這樣的環境中幫助這些遲遲未開啓天空的學生，而這正是我實習現場中發現的教學使命。小宇 2010.1.9

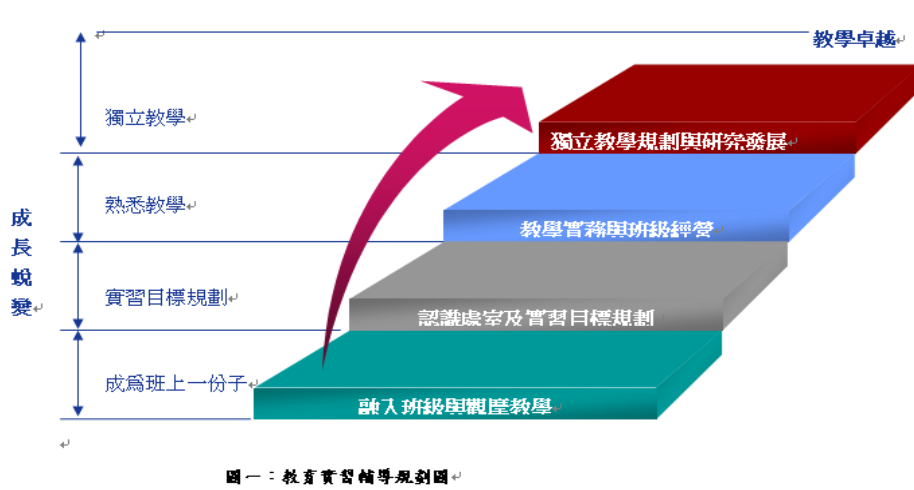

圖一：教育實習輔導規劃圖

參、教育實習輔導過程

在輔導實習學生的歷程中，我著重在課程教學、學生輔導、教師專業、專題研究及生涯規劃等五方面，希望透過這五樣實習的禮物，協助實習學生從蛻變到卓越。重要的紀錄敘述如下：

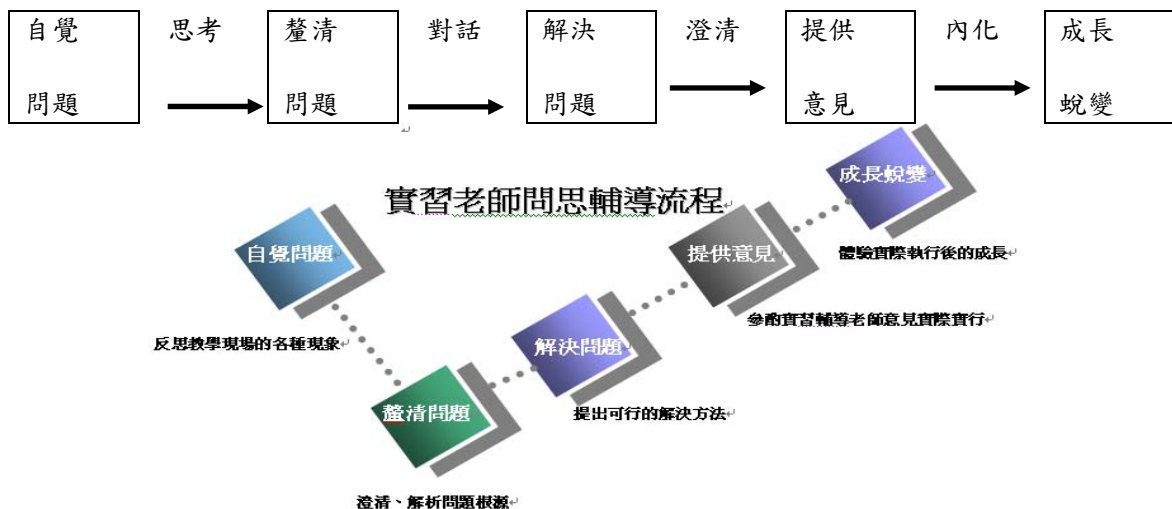

圖四：實習老師問思輔導流程

一、課程教學互動紀錄

教學實習是實習學生重要的體驗，從教材的理解分析、教學方法的決定、教學活動的設



計、實施、學生學習評量、教學效果的省思及最後的補救教學，這些歷程都是教學實習輔導的重要內涵。在課程教學輔導的重點如下：

- (一) **鼓勵閱讀分析單元教材**：教學前，叮嚀實習學生必須仔細閱讀單元教材內容，甚至需要將之前學生學習之舊經驗及未來延伸之相關單元教材內容都要熟悉，充分了解教材內容，才能有效掌握教學的目標。

實習學生分享	輔導老師回饋
西遊記這篇文章，有別於傳統的教學，除了介紹內容之外，還可以如何呈現？	劇本改編與對話設計，讓學生能夠體會真實的學習能力並開闊學習的視野，真正落實學生在興趣中學習。

- (二) **討論合適的教學方法**：了解教材內容之後，需要進一步的思索，有哪些教學法可以運用。同樣的教材內容，以不同的教學法呈現，會有不同的學習效果。因此，輔導實習學生如何選擇及決定教學方法。

實習學生分享	輔導老師回饋
感謝老師與我討論教案，我想在「馬可波羅」這一課，充分使用多媒體的影像與語音來促使學生有虛擬實境的感受，讓學生對於馬可波羅所處的時代能有更多的了解與體會，不知道這樣好不好？	小宇，你能求新求變，當然是好事，任何的教學方法目的就是為了提升孩子的學習效果，其實，善用有結構的課文段落條，引領學生對於課文的歸納能力，就是最基礎的好方法，架構清楚了，內容便易理解。

- (三) **設計教學活動完成教案**：在與實習學生教學前充分討論後，由實習學生依據討論的方向，完成教學活動設計。期望實習學生都能夠詳細的寫出教學活動的過程（設想學生學習時可能出現的各種狀況），當作是教學前的沙盤推演，有助於教學前的準備，減少教學過程中受到太多突發狀況干擾，無法順暢教學活動。

- (四) **觀察教學活動實施**：依據教學活動實施，將實習學生教學的狀況做紀錄（有時直接記錄在教學活動設計，有時記錄在空白紙上），詳細記錄實習學生教學狀況，做為教學輔導的依據。

- (五) **探討教學實施的狀況**：實習學生教學一節課完畢，可能利用下課時間或是這一天有空堂（其他科任課）時間充分討論教學的狀況。通常會讓實習學生先說出自己教學的感覺，是否自覺教學上的問題或是教學順利的狀況，再逐一的提出輔導老師觀察到的教學狀況。當實習學生準備充分，獲得教學成功的經驗，都會忍不住的讚嘆：能夠當老師是多麼幸福的事；能夠擁有越多教學成功的經驗，對實習學生而言，無疑是最好的

增強教師信念的因素，更是建立教師自信心的最佳方式，因此，輔導教師最大的責任在於如何協助實習學生教學成功。所以教學前發現實習學生教學活動上的問題，要引導他們再作思考，修改教學活動設計，減少教學失敗的發生。一旦教學實施後出現的問題，則需要進一步的探究。

- (六) **建議教學改進的方案**：經過討論，針對教學實際的狀況，我會將自己過去教學經驗與實習學生分享，同時鼓勵實習學生能否想到更多解決問題的方法。筆者期望輔導實習學生解決問題，可以多方面的思考，輔導教師的經驗或方法並不是唯一的，藉此希望能夠啟發實習學生的思維，在教學上能夠不斷的創新。
- (七) **省思教學的效益並紀錄**：每一節課教學結束，討論教學實施狀況後，鼓勵實習學生能夠做教學省思並記錄下來。因為尊重實習學生個人的隱私權，並未要求實習學生提供相關的資料留存。

二、學生輔導互動記錄

- (一) **分享教育理念**：開學初，利用空堂時間與實習學生交換彼此的教育理念。當實習學生與輔導教師教育理念相接近時，在班級經營時，面對學生問題處理的態度會較一致，可以減少學生在不同教師要求時出現適應上的問題。筆者遇見的實習學生，多數在教育理念是相近的，輔導的過程是順利的；當然也遇過教育理念不同的實習學生，在班級經營及處理學生事件時，需要顧及學生的觀感及實習學生的感受，需要更多的包容及花費更多的時間處理。教育理念的契合與否，會影響實習學生與輔導教師間的默契。
- (二) **探討班級學生事件處理方式**：學生事件處理是班級經營的最重要的學習項目，除了鼓勵實習學生觀察、分析每個學生的個性及特質之外，同時需要示範如何協助學生自行解決與同學間的衝突，教師需要保持客觀、公正，才能獲得學生的信賴。
- (三) **協助實習學生建立教師形象**：一般學生都視實習學生是大哥哥或大姐姐，輔導教師需要充分授權給實習學生，協助實習學生建立教師的形象，因此，筆者在第一天向全班學生介紹實習學生時，慎重宣示實習學生是確確實實的老師，其擁有級任相同的職權。當然私底下，筆者會告知實習學生一切有關級任教師應注意的形象及作為。
- (四) **分享親師溝通的要領**：親師溝通是班級經營的另一課題，教師如果獲得家長的認同，家長即教師教學上的助力；反之，則可能成為阻力。因此，在召開親師懇談會時，會帶領實習學生一同與家長見面，讓實習學生體驗親師溝通的第一步，此外亦隨機分享自己與家長溝通的各種狀況及經驗。

三、教師專業互動記錄

- (一) **閱讀寫作教學心得經驗分享**：提供與縣小老師分享閱讀寫作教學的心得，做為和實習學生討論時的依據。

在觀摩國語課的時候，讓我非常高興，因為老師使用許多不同的閱讀策略讓學生



學習，除了最常使用的結構圖之外，也融入關鍵字、聯想法，尤其是在作文部分的引導，特別讓人一目瞭解，我在底下聆聽時，老師將架構引導好之後，我忽然覺得這樣的寫作方式容易讓人理解，不知不覺於腦海中已經形成一個作文範本的圖稿，就只差寫出來而已。

小宇（98.11.09~98.11.13）

（二）數學科教學心得經驗分享：提供學校教師同仁作數學科教學心得與經驗分享的綱要，做為和實習學生討論時的依據。

（三）如何成為有教學效能行為的教師：教學要有效率，教師必須知覺什麼是有教學效能的定義。對實習學生而言，成為有效能的教師是可以學習的，輔導教師可以引導實習學生學習。

實習學生提問：當您發現學生在上課時間哄堂大笑，屢勸不聽時，您會如何處理？可舉例說明嗎？

輔導老師回饋：我處理的方式，第一，我會先跟班上說明現在的狀況過於激動，請班上先冷靜下來，如果此時不能奏效時，第二，我會請班上同學每個人都嗚住嘴巴，如果此時依舊不能讓全班安靜下來，第三，我會在違規同學的號碼上加上一條紅線，如果此時依舊不能安靜時，第四，我會請違規同學站立反省，如果還不行時，第五，我會請違規同學到後面站立，如果還是不行時，第六，我會請學生罰寫，如果這些都不行時，我會報請學務處來處理，一般而言，到第五點時，就已經會安靜下來，像這樣由輕到重的，由小到大的處理方式，就是一個比較可以讓學生接受的處罰方式。

四、專題研究

在短短兩個多月帶領學生進行海洋深層水的研究，透過三家公司的參訪來蒐集第一手資料和網路上查詢的第二手資料來建立我們研究的基礎。在帶領中發現學生具有無比的研究潛能，不但能夠在我的引導與提示下進行多方探查與資料蒐集，並能形成問題來與家人或師長溝通。學生在此次參訪中不僅磨練溝通的表達能力，並進一步學會將資料進行有意義的分析，並且學會獨立判斷資料，這是我再帶領學生研究的過程中最大的收穫，原來他們才真的是學習的主人。

小宇（98.11.09~98.11.13）

五、生涯規劃

（一）落實教學即教育，教育即問題解決的培養：少子化的影響，導致家長對於學生的過度保護，剝奪了學生自我探究與解決問題的能力，希望自己在教學方面，能隨時保持對於問題能夠等待的教學涵養，激發學生自我發展的學習潛能：例如：設計問題情境的邏輯文章，讓學生找尋文章中不合理處，來尋找答案，以及讓學生在多變的科技思潮

之下，能隨時保有自我充實與閱讀的能力，能將多量複雜的資訊進行有系統的分析與組織。

(二) **發展親師、人師、經師的教學觀點**：教學是一件神聖的工作，不僅僅要傳授學生在知識上的能力，更要傳達文化上的美德，幫助學生在積極進取與謙虛自勉的學習階段中，引領學生發展適宜的學習能力，在學生人際相處上協助他有良好的人際相處知能，透過觀摩輔導教師與學生秘密日記的教學模式，來激發自己成為學生在學習、情感、智慧、人際上的一個搭鷹架的教師。

(三) **落實學習再學習，檢視再檢視的行動研究精神**：教師在多元變遷的時代，容易因為教學的封閉文化產生怠惰的效應，是故，我將以進修課程設計與潛能開發所博士班為我的願景，培養自己隨時學習的謙虛心態，避免成為教室中的國王，並將教學的困境透過行動與實踐和討論分享，進行積極的改進與成長。

肆、教育實習輔導成果

實習學生們宛如一面鏡子，提供自我檢視與反省教學的機會，自己也獲益許多！一路走來，留下一些成長的腳步，在此真誠的感謝所有共同成長的實習學生們，多數的實習學生和輔導教師每天面對面的對話，在交談中建立師徒及夥伴的關係及情誼，我想這就是最好的事蹟。其他相關資料如下：

一、協助實習學生指導弱勢學生，得到校內科展銀牌

二、協助實習學生學習如何進行專題研究

「98 年本土教育使命式計畫-太平洋藍寶石-海洋深層水」專題獲得特優

三、協助實習學生參與九十六、九十七、九十八年度科學教育專案

四、協助實習學生參與九十六、九十七、九十八年度語文培訓營

五、協助實習學生參與編寫翰林、康軒語文教材編寫

六、實習學生錄取代課教師、錄取研究所考試（科學教育所課程與潛能開發碩士班）

七、為東華大學師資培育中心撰稿實習學生電子刊物

八、近四年輔導實習學生名冊

輔導實習（學生）姓名	輔導任教科別	輔導學年度	備註
初等教育系 陳○志	教學實習	95 學年度 第一學期	花蓮富源國小代課
美勞教育系 郭○馨	教學實習	96 學年度 第一學期	臺北金山中角國小 代課藝術教學
數理教育系 陳○儒	教學實習	97 學年度 第一學期	鑄強國小代課 東華科學教育研究所



輔導實習(學生)姓名	輔導任教科別	輔導學年度	備註
課程與潛能開發系 謝○宇	教學實習	98 學年度 第一學期	花蓮少年之家課業與生活輔導員 東華課程研究所

伍、教育實習輔導省思

身為教育實習輔導老師，我希望實習學生能如毛毛蟲不斷蛻變，結成智慧的繭，最後能破繭而成，翩翩起舞至卓越的境界。我和實習學生相處的過程，可以從兩方面來看：

1. 教學相長：

實習學生像一面鏡子，透過輔導的過程，實習輔導老師也跟著成長，在省思與回饋的過程中，為彼此注入源源不絕的能量。

2. 亦師亦友：

與實習學生長時間相處、對話，是老師，也是朋友的關係。彼此互相關心、激勵、協助，並為彼此的成就感到快樂。

「如果教育是一條長河，我願是那渡者，執著智慧之槳，帶領實習學生抵達教學卓越的彼岸。縱使前方有迷霧險阻，我將耐心渡過迷霧，撥霧見日。」我，在擔任實習輔導老師後，在心中愉悅的說，我努力做到了！

～～輔導實習學生，其實也是重新看到自己的過程。～～





陪伴蛻變、歷經成長 共享喜悅的幸福時光

作者姓名：陳德蓉

任教學校：嘉義市嘉北國民小學





陪伴蛻變、歷經成長、共享喜悅的幸福時光

嘉義市嘉北國民小學 陳德蓉

嘉北國小是嘉義地區一所極具特教規模及理念的學校，因此有許多特教系的學生選擇來此進行大五教育實習。本篇文章主要論述筆者如何陪伴實習學生在這段時間從一位特教系的學生經歷蛻變、成長近而享受成為一位專業教師的過程。

壹、教育實習輔導理念

如何結合各種不同的情況以讓實習學生們在實習的過程，能將理論、教學結合、並轉化為教師甄試的準備工作；並在實習結束後，任教於職場後，也能繼續在特教領域上有所發揮，此乃是筆者輔導理念及目標。

貳、教育實習輔導規劃

教育實習輔導重點如下：(一) 培養實習學生能整合教育理念與實務。(二) 培養實習學生具有班級經營的技巧。(三) 培養實習學生累積教育行政經驗 (四) 鼓勵實習學生參加研習，充實自我 (五) 協助取得教師檢定資格以及考取教師甄試 (六) 輔導實習學生具有特殊教育專長 (七) 了解、協助實習學生分析個人特質，並協助探索其生涯規劃、未來方向。

參、教育實習指導過程

在輔導實習學生的過程，大致上可以分成三個階段：(一) 共舞成為教師的藍圖 (二) 共歷成為教師的成長 (三) 共享成為教師的喜悅

肆、教育實習輔導成果

實習輔導成果有以下幾點：(一) 輔導實習學生通過教師檢定考、教師甄試 (二) 與實習學生協同進行特殊教育知能演講 (三) 輔導實習學生指導各項比賽 (四) 輔導實習學生舉辦各種活動 (五) 輔導實習學生協同參與研究 (六) 指導每位實習學生舉辦一場以上對外教學觀摩 (七) 提供教師個人教學及得獎經歷，以提供實習學生教學路上之參考

伍、教育實習輔導省思

實習學生現在都能夠在教育職場發揮所長、而實習過後能夠成為亦師益友的好伙伴，乃是最快樂也最幸福的時候。

壹、教育實習指導理念

嘉北國小是嘉義地區一個擁有五個特教班級、四種特教類別的特教團隊。因此有許多特教系的學生在求學階段，就曾經來到嘉北國小見習或者是進行教材教法的課程實習。畢業之後，自然也有不少入選擇來到熟悉的學校進行大五教育實習。而筆者在教書七年當中，亦有機會帶領過五位實習學生一起成長。

對於實習學生而言，教育實習是他們完成整個教育培訓的最後一個階段，除了將過去所學透過實習加以統整以及實踐；在特殊教育的領域當中，理論與實務更深具有其獨特性。例如在課程設計上需要有工作分析的能力、在教學的現場隨時需要面對各種特教學生的突發狀況；此外面對教師檢定以及教師甄試的現場，實習學生們更需準備不同於普通教師的科目。因此如何結合於各種不同的情況以讓實習學生們在實習的時間，將理論、教學結合、並化為教師甄試的準備工作；而實習學生在實習結束，任教於職場，也能繼續在特教領域上有所發揮，此乃是筆者輔導理念及目標。

由於筆者本身也是經歷過教師甄試而來到嘉北國小任教，因此筆者了解實習學生必須面對考試的壓力。但身為一個輔導老師，也了解實習學生有其需要學習及磨練之處。因此筆者在做規劃時，乃嘗試以實習學生的角度，加入輔導教師的專業進行規劃以及指導。

貳、教育實習指導規劃

有關於教育實習的指導規劃，由於各學校所提供的版本大致上大同小異，不外乎以教學實習、級務實習以及行政實習為實習的重點，因此在此並不加以贅述。

筆者在帶領實習學生的過程當中，除了參酌學校的指導規劃之外，還會加入在特教領域部份的實習。而筆者也深信選擇特教領域實習的實習學生，在學習的過程除了必須了解普通科目的實習學生所需要的教學專業以及帶班技巧之外，針對特殊學生，也另有輔導目標需要達成。因此依據實際情況，規劃如下：

教學實習輔導內容		檢核/備註
輔導項目	預計達成輔導目標	實習學生/輔導教師
獨立撰寫一學期的 IEP (個別化教育計畫)	<ul style="list-style-type: none"> ▶能充分了解每位學童身心特質。 ▶能依據每位學生身心特質撰寫個別化教育計畫。 ▶能進行個別化教育計畫檢討與修正。 	<input type="checkbox"/> 通過 <input type="checkbox"/> 需加強 <input type="checkbox"/> 通過 <input type="checkbox"/> 需加強 <input type="checkbox"/> 通過 <input type="checkbox"/> 需加強
具有編制教材的能力	<ul style="list-style-type: none"> ▶依據學生身心特質調整普通班教材。 ▶依據學生身心特質自編教材。 ▶依據教學結果調整教材內容。 	<input type="checkbox"/> 通過 <input type="checkbox"/> 需加強 <input type="checkbox"/> 通過 <input type="checkbox"/> 需加強 <input type="checkbox"/> 通過 <input type="checkbox"/> 需加強
進行六大領域教學	<ul style="list-style-type: none"> ▶能達成六大領域課程教學目標。 ▶能確切掌握教學重點。 	實用語文 (<input type="checkbox"/> 通過 <input type="checkbox"/> 不通過) 實用數學 (<input type="checkbox"/> 通過 <input type="checkbox"/> 不通過)



◎ 實用語文	▶能活潑生動安排教學活動。	生活教育 (<input type="checkbox"/> 通過 <input type="checkbox"/> 不通過)
◎ 實用數學	▶能運用教學原理、方法與技術。	社會適應 (<input type="checkbox"/> 通過 <input type="checkbox"/> 不通過)
◎ 生活教育	▶能掌握與管理教學情境。	職業生活 (<input type="checkbox"/> 通過 <input type="checkbox"/> 不通過)
◎ 社會適應	▶能掌握每位學生學習反應。	休閒教育 (<input type="checkbox"/> 通過 <input type="checkbox"/> 不通過)
◎ 職業生活	▶能處理課堂突發狀況。	
◎ 休閒教育	▶自動作業的安排與規劃妥當。	
處理特殊學生 行為問題處理	▶能獨立處理學生生活自理問題(如協助餵食、處理如廁…等)。 ▶能獨立處理特殊學生行為問題。 ▶能依照處理過程撰寫輔導紀錄。	<input type="checkbox"/> 通過 <input type="checkbox"/> 需加強 <input type="checkbox"/> 通過 <input type="checkbox"/> 需加強 <input type="checkbox"/> 通過 <input type="checkbox"/> 需加強
培養省思探究 與解決問題的 能力	▶具有分析學生學習困難的能力。 ▶具有分析學生行為問題的能力。 ▶具有分析教學困難問題的能力。	<input type="checkbox"/> 通過 <input type="checkbox"/> 需加強 <input type="checkbox"/> 通過 <input type="checkbox"/> 需加強 <input type="checkbox"/> 通過 <input type="checkbox"/> 需加強
教學觀摩	▶能對外舉辦一場以上的教學觀摩。	<input type="checkbox"/> 有 <input type="checkbox"/> 無
級 務 實 習 輔 導 內 容		檢核/備註
輔導項目	預計達成輔導目標	輔導教師檢核
熟悉特教班級 務 運作方式	▶能了解每位學生課表的安排方式。 ▶熟悉各項特殊教育經費申請。 ▶熟悉各項班級活動的辦理。 ▶熟悉雙導師制搭配。 ▶進行一日導師實習。	<input type="checkbox"/> 通過 <input type="checkbox"/> 需加強 <input type="checkbox"/> 通過 <input type="checkbox"/> 需加強 <input type="checkbox"/> 通過 <input type="checkbox"/> 需加強 <input type="checkbox"/> 通過 <input type="checkbox"/> 需加強 <input type="checkbox"/> 有 <input type="checkbox"/> 無
建立班級學童 檔案	▶建立新生檔案。 ▶蒐集各項就醫、診療、測驗紀錄。 ▶建立蒐集各項作品資料(含電子檔)。	<input type="checkbox"/> 通過 <input type="checkbox"/> 需加強 <input type="checkbox"/> 通過 <input type="checkbox"/> 需加強 <input type="checkbox"/> 通過 <input type="checkbox"/> 需加強
進行結構化 環境佈置	▶熟悉班級環境、進行教室佈置。 ▶依據學生特質進行座位安排。 ▶進行結構化環境的安排設計。	<input type="checkbox"/> 通過 <input type="checkbox"/> 需加強 <input type="checkbox"/> 通過 <input type="checkbox"/> 需加強 <input type="checkbox"/> 通過 <input type="checkbox"/> 需加強
親師溝通	▶開學前聯絡家長。 ▶學期中能主動與家長溝通學生學習問題。 ▶了解班親會進行方式。 ▶能善用各種管道與家長聯絡。	<input type="checkbox"/> 通過 <input type="checkbox"/> 需加強 <input type="checkbox"/> 通過 <input type="checkbox"/> 需加強 <input type="checkbox"/> 通過 <input type="checkbox"/> 需加強 <input type="checkbox"/> 通過 <input type="checkbox"/> 需加強
成績製作	▶依據特教班、原班成績製作成績單。 ▶輔導紀錄本、學籍紀錄表撰寫。	<input type="checkbox"/> 通過 <input type="checkbox"/> 需加強 <input type="checkbox"/> 通過 <input type="checkbox"/> 需加強
回歸課程安排	▶與原班教師討論回歸原班級課程安排。 ▶製作回歸紀錄本、回歸課表。 ▶製作、發放、檢討回歸課程檢核表。	<input type="checkbox"/> 通過 <input type="checkbox"/> 需加強 <input type="checkbox"/> 通過 <input type="checkbox"/> 需加強 <input type="checkbox"/> 通過 <input type="checkbox"/> 需加強
規劃交通車	▶依據學生家庭位置規劃交通車路線。	<input type="checkbox"/> 通過 <input type="checkbox"/> 需加強

路線	▶協同助理員跟車一週。	<input type="checkbox"/> 有 <input type="checkbox"/> 無
滾球比賽訓練	▶了解滾球訓練的方式。 ▶能帶隊參加比賽。	<input type="checkbox"/> 通過 <input type="checkbox"/> 需加強 <input type="checkbox"/> 通過 <input type="checkbox"/> 需加強
行政實習輔導內容		檢核/備註
輔導項目	預計達成輔導目標	輔導教師檢核
導護工作實習	▶隨同輔導教師輪值導護工作。	<input type="checkbox"/> 有 <input type="checkbox"/> 無
特教評鑑工作	▶了解特教評鑑流程。 ▶整理、蒐集檔案、建立資料 ▶參與特教評鑑過程。	<input type="checkbox"/> 通過 <input type="checkbox"/> 需加強 <input type="checkbox"/> 通過 <input type="checkbox"/> 需加強 <input type="checkbox"/> 有 <input type="checkbox"/> 無
各處室實習	▶認識學校各處室組織、編制、工作執掌及運作方式。 ▶準時至各處室實習。 ▶協助辦理各處室活動。 ▶撰寫行政實習報告書。	<input type="checkbox"/> 通過 <input type="checkbox"/> 需加強 <input type="checkbox"/> 通過 <input type="checkbox"/> 需加強 <input type="checkbox"/> 有 <input type="checkbox"/> 無
相關研習輔導內容		檢核/備註
相關研習	▶參與學校週三研習、其他教學相關研習。 (須達師資培育機構所定之時數) ▶參與每月師資培育機構舉辦返校座談。 ▶撰寫研習心得報告書。	<input type="checkbox"/> 有 <input type="checkbox"/> 無 <input type="checkbox"/> 有 <input type="checkbox"/> 無 <input type="checkbox"/> 有 <input type="checkbox"/> 無
教師檢定/教師甄試輔導內容		檢核/備註
取得教師甄試資格	輔導教師提供方式: ▶依照學校安排進度,每週進行讀書會。 ▶安排對外教學觀摩會,提升教學效能。 ▶協助紀錄教學筆記,轉化為口試資料。 ▶依據實習學生表現,協助分析教學優弱勢能力。 ▶安排學長姐進行教學演試以及心得分享。 ▶教甄前協助口試、試教模擬,教甄時陪同親上戰場。 ▶實習後追蹤輔導。	<input type="checkbox"/> 有 <input type="checkbox"/> 無 <input type="checkbox"/> 有 <input type="checkbox"/> 無 <input type="checkbox"/> 有 <input type="checkbox"/> 無 <input type="checkbox"/> 有 <input type="checkbox"/> 無 <input type="checkbox"/> 有 <input type="checkbox"/> 無 <input type="checkbox"/> 有 <input type="checkbox"/> 無 <input type="checkbox"/> 有 <input type="checkbox"/> 無

參、教育實習指導過程

從實習學生踏入這個學校開始,身為一個實習輔導老師就有責任成為一個輔導者、幫助者、以及陪伴者。因此在陪伴實習學生實習的過程,筆者乃將之分為三個階段。

一、共舞成為教師的藍圖

從與實習學生第一次到學校的接觸,再經歷備課日、開學前的接觸與預備,筆者主動建立與實習學生之關係,藉此了解實習學生對於未來的規劃。此外亦須在輔導的過程當中同理



實習學生的情緒、並與之共同討論本學年度的實習教育方向重點，希望透過關係的建立，以及共同討論的方式，能讓實習學生以愉快的心情快速的融入教育現場。筆者所使用的方式有以下幾點：

- (一) 給實習學生的一封信：主要是簡介嘉北國小特教班教師群。
- (二) 實習學生生涯紀錄規劃表：其主要目的是讓輔導教師了解實習學生的人生規劃，以訂立輔導目標。
- (三) 實習學生課表：與實習學生共同討論該學期課表，並紀錄於實習學生手冊中。
- (四) 每月檢核表：此表主要是幫助實習學生了解自己的成長過程，因此實習學生可以透過實習檢核表，了解自己是否達成當初預定的目標。

二、共歷成為教師的成長

由於筆者在學期初，先行了解實習學生的規劃，並與實習學生共同討論其課表，依其意願，排定實習科目以及時間。因此，在實習的過程中，筆者乃會針對預定的目標，並依據從事教學的經驗，提供實習學生相關建議。

此外，由於特殊教育的孩子每日都有新鮮事情發生，筆者深切的希望，實習學生能夠從與孩子的互動當中學習到處理的方式與技巧。因此並不要求實習學生一定要在哪個時程完成何種事情，只要在整個實習過程當中，能夠學習到以下的能力，即是達到實習的目的。

依據共同討論的目標，指導的過程如下：

(一) 指導具有編制 IEP 的能力

IEP 的編制，是所有特殊教育系學生必修的科目。但事實上，實習學生必須有足夠的敏銳度對學生的能力進行觀察，以及足夠的專業度對學生的程度進行評估，才能撰寫出一份符合學生能力的 IEP。因此在指導的策略以及方式如下：

指導重點如下：

- ▶ 先熟讀之前的 IEP，並藉由輔導教師上課過程了解學生的能力以及程度。
- ▶ 能依據每位學生身心特質撰寫個別化教育計畫。
- ▶ 開學一個月內召開 IEP 會議。會議中與家長共同討論設計的課程。
- ▶ 單元結束後、學期結束前進行檢討。

實習學生劉○○的心得：(摘錄自十月份實習紀錄)

過去曾經撰寫過虛擬的 IEP，沒有實戰經驗，對於撰寫 IEP 仍只是理論的概念，在輔導教師的信任下，撰寫了我教學部份的 IEP，老師也全權交由我來決定教學的內容，要撰寫 12 位學生的 IEP 事件十分辛苦的事情，透由實際的操作了解每一個小步驟，是實習過程必須要學習的。

(二) 輔導具有擬定教學方案與策略的能力

由於特殊教育學生個別差異極大，因此發展出屬於學生獨一無二的課程，須要相當時間的觀察以及討論。然而由於新制實習學生實習期間只有半年，若需要針對每位學生一一討論其教學方案以及策略，實有其困難度。因此筆者乃會建議實習學生自己帶一組學生，一面「觀摩學習」，一面配合「從做中學」，遇到問題立即進行討論。

指導重點如下：

- ▶指導實習學生在進行課程觀摩時，也觀察教師的教學策略並做紀錄。
- ▶每單元的課程，先由實習學生進行簡案的設計，與輔導教師討論其教學順序、教學流程、教材組織後，在進行教學，教學後進行檢討與改進。
- ▶指導實習學生教學時必須注意以下幾點：
 - *要達成教學目標
 - *能運用教學原理、方法與技術
 - *能掌握每位學生學習反應
 - *能適當安排教學活動
 - *能確切掌握教學重點
 - *能掌握與管理教學情境
 - *能處理課堂突發狀況
 - *能規劃小組教學自動作業

實習學生劉○○的教學心得：

在教學的過程與教學觀摩的過程中，有了輔導教師及參與觀摩的老師及學弟妹們給予許多寶貴的意見，讓我了解缺點及可以在繼續努力的地方。在教學切記勿因心急說話速度過快，在團體教學過程中，要顧及低組學生，可以多設計低能力學生能參與的活動，教學中可以環視整體，甚至走下臺與學生增加互動；教案的設計上，要增加評量標準，教學目標準確，內容勿太煩雜，應多重複練習教學目標，使每位學生能達到學習的成效。

(三) 輔導具有處理學生行為問題能力

學生問題行為的產生常與當下的情緒有關連，而如何正確表達情緒卻與口語能力有關。因此「學生的行為問題」以及「情緒問題」和「口語能力的訓練」，三者互有關聯。筆者往往會鼓勵實習學生，儘可能的去嘗試各種策略，只要能解決問題的方式就是好的方式。經驗往往只能提供建議，但是依據每位學生能有不同的處理方式，才是具有解決問題的能力。

指導重點如下：

- ▶指導實習學生先了解每個學生特質，並且指導實習學生了解語言能力與情緒問題的關係。
- ▶指導實習學生觀察學生行為問題，並且一同進行分析與研討解決方式。
- ▶指導實習學生依照學生需要，製作溝通圖卡或者是進行溝通訓練。

實習學生劉○○觀察紀錄：

學生很常發生衝突，當突發狀況發生時，該如何解決，是一門大學問。今天，○屏下課突然走進辦公室，向老師哭訴被另一名隔壁班的學生欺負。老師立即將辦公室門窗關閉，仔細的詢問事情的經過。由於學生的表達能力不佳，老師必須有技巧的探



查事件真相。處理的步驟：

1. 詢問○屏(當事人)詳細情形：事件發生的地點？有誰在旁邊？原本在做什麼事情？被打的部位？被打的方式？
2. 當事人模擬實境：老師藉由以上問話的資訊，實際的模擬詢問學生使否為真。
3. 約談在旁的第三者：詢問第三者不直接切中主題的問，而是旁敲側擊對照當事人所呈述的經過，例如：你下課的時候在做什麼？跟誰一起玩？玩什麼遊戲？
4. 找欺負人的學生問話，並給予糾正，去跟當事人道歉。

(四) 輔導具有指導生活教育訓練的能力

由於啟智教育課程當中明定，特殊教育課程必須以「生活教育」為核心。表面看來生活教育課程似乎很簡單，整理衣物、個人清潔、居家環境、都屬於生活教育的一部分。但是如何運用策略並且融入教學，使學生在學習上能達到成效，亦是指導實習學生過程中的一大重點。

而在指導的過程，輔導教師的親自示範是很重要的。例如當實習學生第一次來到班級上，也許從未蹲在地上和小朋友一起擦地板，但是當觀摩輔導教師如此做之後，實習學生自然而能也能放下身段與班上小朋友打成一片。

指導重點如下

- ▶建議實習學生：在學期之初，紀錄以及觀察輔導教師指導重點以及指導策略。
- ▶由實習學生依照觀摩結果，擬定 1-2 項生活教育課程，進行長時間訓練。
- ▶檢討實習學生生活課程實行成效。

實習學生劉○○的觀摩心得：(摘錄自九月份實習紀錄)

始業式最重要的課程活動就是打掃教室環境，小朋友們放了個長假，情緒上不太穩定，全班一起做打掃活動是一件具有挑戰的事。老師先將地板的格子畫分成幾個區塊，分別指派給學生，要完成老師分配的打掃工作，有一兩位學生顯的有些不耐煩，此時老師將他們的注意力轉開，而不是一直糾正他們要快去刷地，有效的改善學生的負面情緒。

(五) 配合學校規劃指導行政業務實習

由於特殊教育班級的學生多半需要全時間的照料，因此實習學生主要以配合學校活動以及輪值處室為主，並不另外進行其他團隊訓練的安排。其規劃如下

- ▶各處室輪值：依照學校安排進度至各處室輪值，如遇學校大型活動，如教學卓越計畫、校慶運動會等，則鼓勵實習學生主動參與，學習累積教育行政經驗，培養溝通協調能力與技巧。
- ▶導護輪值工作實習：實習輔導教師執勤時，隨同觀摩見習。
- ▶特教評鑑業務實習：學習蒐集特教相關資料、並進行檔案建立以及整理。實習期間如遇特教評鑑，則指導實習學生協同進行評鑑業務。

(六) 配合學校規畫指導參與各項研習

研習活動以及時數主要配合實習培育機構所規定之研習時數，進而指導實習學生參與。此外亦鼓勵實習學生選擇校外或者是大專院校辦理之研習，以提升其專業知能。其主要有以下幾種方式：

- ▶週三下午研習進修：指導撰寫研習心得報告。
- ▶每月實習座談會：依師資培育機構來函知時間，提醒實習學生參與實習學生座談會。
- ▶鼓勵參與外校或是大專院校所辦理教育知能研習活動。

(七) 依據個別需求指導教師檢定及教師甄試

經過一學期的訓練，實習學生最希望的當然就是能夠取得教師證，並且能夠順利的當上老師。由於筆者具有相同的經驗，因此相當能體會實習學生一面念書一面實習的辛苦之處。因此，在實習過程當中，筆者希望能安排實習學生有計畫的讀書，並且也能有計畫的將實習過程轉換為教師甄試考試的技能。因此只要有意願參與的實習學生，皆能按照以下的規劃進行準備工作：

- ▶依照學校安排進度，每週進行讀書會

由於新制實習學生必須先取得教師檢定資格，因此上學期主要督促實習學生依照進度進行教師檢定書籍的閱讀；通過教師檢定的教師，在再次組成讀書會，透過彼此分享以及討論，針對教甄題目進行練習。

- ▶安排對外教學觀摩會以及檢討會，提升教學效能

依照實習制度以及計畫，每一位實習學生都需要舉辦一次教學觀摩會。然而為了能與教師甄試以及教學現場的結合，筆者乃會邀請其他在特教專業上的教育人員，一同來觀摩實習學生的教學。並在觀摩會確實召開研討會，並填寫回饋紀錄表，給予實習學生教學建議。此種安排，不僅可以提升其教學效能，更能模擬考試的臨場感。

- ▶協助紀錄教學筆記，轉化為口試資料

許多實習學生拼命蒐集來自四面八方的口試題目，卻不知道教學實習的實際經驗往往就是教師甄試口試題目最好的出處。因此，每當實習學生遇到問題或者是紀錄問題，筆者往往會請實習學生反思問題的解決方式，並引導其成為口試的題目。

實習教師紀錄	口試題目
<p>我的輔導指導老師，給我一組五年級的學生，由我從帶領他們從學期初到學期末，而透過這樣的實習，讓我對於五年級數學的教材有更進一步的掌握以及要如何教導學障學生數學都要我有進一步的了解，而在教學的過程之中，遇到了些教學難題像是：</p> <ol style="list-style-type: none"> 1. 學生學習動機差，自信心偏低，遇到較困難的題目容易發脾氣。 2. 雖然說都是學障學生，但是學生各個程度不同，差異性大， 	<p>★請簡述你在資源班的學習過程與印象最深刻的事情？</p> <p>★請簡述你帶過學習障礙學生的特質？</p> <p>★每個學障學習的特質</p>



<p>在課堂上難以掌握學生的進度。</p> <p>3. 資源班的課程是加以調整的課程是上普通班課程，但是因為學障學生的特殊性難以吸收普通班的課程。</p> <p>4. 學生自信心不足，潛在課程中應教導學生提肯定自我、提升學生自信心。 --林○瑩(資源班)</p>	<p>不同，你如何調整課程以利進行</p>
---	-----------------------

►依據實習學生表現，協助分析教學優弱勢能力

依據實習學生每一次的教學表現，或者是教學觀摩給予回饋以及建議。並且引導實習學生在教師甄試的時候能擅用自己的優勢能力，發揮自己的教學潛能。

(摘自實習輔導教師記錄本：優弱勢能力分析 99.1.20)

○瑩的教學優點

*你把每位資源班的學生都當作自己的孩子，毫不放棄，甚至利用早修、午休補課，令老師相當的感動。

*你很有教書的架勢喔!站在臺上的臺風相當的穩健。

*板書優美，字體工整。

*你設計的增強制到很能引起學生的學習動機，雖然學生們在學習上常有困難和挫折，但是你總不放棄的鼓勵她們，藉由增強的制度引起他們的學習動機。

*調整課程的部分進行的相當好，能依據每位學生不同的能力進行編組以及進行課程調整。

►安排學長姐進行教學演試以及心得分享

邀請已經考上或者是曾經參加過教師甄試複試的學長姐進行經驗分享以及提醒考場應注意相關事項。

►教甄前協助口試、試教模擬，教甄時陪同親上戰場。

通過教師檢定的教師，成立試教模擬小團體，不限定輔導教師之實習學生。只要有意願參與的代課教師或者是特教實習學生都可以一起加入。其實行的方式乃是依據依照參與人數分配教學領域，以每星期一個領域為單位，每人至少提供四份教案進行研討。一至七週每星期為教案分享。第七週後，則由有筆者提供現場抽試教題目，實際模擬考試情境，並給予建議。

事實上，實習結束後離教師甄試還有將近半年的時間，凡只要實習學生有意願於此段時間再次回來，筆者皆希望可以陪伴她們一起經歷這段考試前的時間。

三、共享成為教師的喜悅

實習的關係應不受限於實習時間的結束。實習結束之後，實習學生還必須需面臨「教師檢定」以及「教師甄試」，在這剩下的半年當中，筆者會邀請自己的實習學生以及本校其他特教代課教師一起組成小團體，每週進行口試以及試教的練習，並透過小組的回饋以及學習，一起朝向優質教師的方向邁進。

目前所輔導的五位實習學生，全任教於教學現場，每每遇到教學疑問，都能以電話聯繫共同討論解決方式。實習關係至此，轉化為教學上分享的好夥伴。

肆、教育實習輔導成果

教育實習輔導成果簡述如下：

一、輔導實習學生通過教師檢定考、教師甄試並任職於特教相關工作

年 度	實習學生	目前服務學校
93 學年度	張○雅	高雄市復興國小學前特教班
94 學年度	吳○齡	彰化縣三春國小
	陳○臻	嘉義縣興中國小
97 學年度	劉○好	臺中縣成功國小
98 學年度	林○瑩	特殊教育機構

二、與實習學生協同進行特殊教育知能演講

年 度	實習學生	分享主題
97 學年度	劉○好	普通班 IEP 編制
		啟智班教學經驗分享
		自閉症教學經驗分享

三、輔導實習學生指導各項比賽

年 度	實習學生	比賽名稱
93 學年度	張○雅	指導舞蹈團榮獲嘉義市優等，全國甲等
97 學年度	吳○齡/陳○臻	參與特殊教育評鑑，榮獲特優
97 學年度	劉○好	嘉義市中小聯運特殊教育滾球比賽，成績優良
		指導學生參與嘉義市中小聯運特殊教育田徑比賽，成績優良
		指導學生參與全國特殊奧林匹克滾球競賽，榮獲第三名
98 學年度	林○瑩	指導學生參與嘉義市中小聯運特殊教育滾球比賽，成績優良

四、輔導實習學生舉辦各種活動

(以下為每位實習學生都必須學習之活動)

* 輔導實習學生舉辦校外教學活動



- * 輔導實習學生進行特教宣導活動
- * 輔導實習學生協助各項特教會議(IEP 會議、轉銜會議、轉介會議..等)
- * 輔導實習學生協助舉辦教學卓越評鑑、語文經典劇場
- * 輔導實習學生協助舉辦教學創意朱羅城~科學 168 (實習學生：林佩瑩)
- * 輔導實習學生學習使用結合校外社區資源教學舉辦各種活動

五、輔導實習學生協同參與研究

年 度	實習學生	研究名稱	研究主持人
94 年度	張○雅	行為功能評量與正向計畫對特殊教育孩童問題行為處理的成效研究	嘉義大學 劉文英教授

六、指導每位實習學生舉辦一場以上對外教學觀摩

七、提供教師個人教學及得獎經歷，以提供實習學生教學路上之參考

擔任教材教法 指導教師	擔任 93、94、97、98 學年度實習輔導教師 擔任 97 年度特嘉義大學特教系三年級見習指導教師 擔任 98 年度嘉義大學特教系三年級「特殊教育教學實習」指導教師
擔任特教相關 講座教師	93 年度應邀至嘉義大學特教系分享特教教師教甄過程 95 年度由師資培育中心邀請分享教師甄試經驗 97 年度由嘉義大學特教系邀請擔任「身心障礙教材教法」講師
指導學生獲獎 紀錄	97 年度指導學生參與南部七縣市身心障礙才藝競賽榮獲第二名 97 年度指導學生參加全國特殊奧林匹克滾球競賽，榮獲第三名 98 年度指導學生參加嘉義市中小學聯合運動會滾球，榮獲男子融合第一名 98 年度指導學生參加嘉義市中小學聯合運動會滾球，榮獲女子團體第二名
個人比賽獲獎 紀錄	教育部 91 年度中小學行動研究成績優良 嘉義市 98 年度友善校園生命教育教學設計甄選第二名 嘉義市 98 年度優良論文競賽入選
特殊教育 工作 成果	94 年度特殊教育評鑑特優 96 年度特殊教育評鑑特優 擔任 99 年度嘉義市特殊教材編輯委員

		
<p>與實習學生進行 特殊教育知能演講</p>	<p>訓練學生進行 全國滾球比賽，屢獲佳績</p>	<p>特殊教育評鑑 榮獲嘉義市特優</p>
		
<p>指導實習學生共同參與 「正向行為支持計劃」研究</p>	<p>指導實習學生 對外舉辦教學觀摩</p>	<p>指導實習學生拍攝特教短片</p>

伍、教育實習輔導省思

由於特教領域的教師不多，因此我從任教第一年起就有機會協同另一位特教搭檔開始帶實習學生。但也正是因為自己剛從實習學生涯結束，並經過「轟轟烈烈」的教師甄試才得以當上教師，因此在輔導實習學生的過程當中，感觸特別深，總恨不得把自己所經歷過、所學習過的一股腦全都交給實習學生。有時候，看到社會上多數人對於特殊教育的不了解，總以為只要有愛心有耐心就好了，但是教學經驗告訴我，沒有特殊教育的專業，就跟保母沒有兩樣。因此幾年下來，自己透過教學上慢慢地累積了一些想法、也希望能將此份特教領域的專業傳承下去。

感謝學校總是很信任我，讓我可以盡情的發揮。幸運的是，這幾年我也遇到了一些很認真學習的實習學生，在實習的過程當中，他們也付出心力、付出關懷。縱使教師甄試再困難，他們仍然能夠願意堅持所學，繼續堅持於特教的崗位上。

若要說有什麼心得，那就是看著自己帶過的每位實習學生現在都能夠在教育職場發揮所長、看著每位實習學生實習結束後成為美好的關係，在教學路上成為互相提攜的好夥伴囉！



愛與付出的生命力—溫度

作者姓名：曾郁萍

教育實習學校：臺南市立復興
國民中學





愛與付出的生命力—溫度

臺南市立復興國民中學 曾郁萍

壹、前言

「你覺得郁萍是個什麼樣的老師？」「我覺得她是一位有『溫度』的老師。」溫度，蘊含了一種和煦而不灼人的親和，教育並非如其他事業一時耀眼的叱吒光芒，而是一種源遠流長的生命力，同時，也是且站且走且修正的過程。透過整理自己的實習過程，再一次的認真反思與展望未來。

貳、教育實習理念

對我而言，我希望以一種溫暖而親和，與學生互動接觸，看重每個學生的獨特，國中階段乃學者所謂的狂飆期，也是很重要的發展關鍵期，他們可能受到挫折而萎靡，也可能因著鼓勵而卓越，但他們都擁有自己的潛能，而為師者則是助其開展潛能，助其成為如其所是的自己。用心，去關愛每一位學生，用心播下教育的種籽，期待將來有一天的成長發芽。

參、教育實習規劃

教育實習分成三大部分，分別為行政實習、教學實習、導師實習，行政實習為增進對教育系統與大環境的了解，教學實習乃是專業的發揮，導師實習是一種長時間的認識與陪伴，教育實習歷程輔以進修研習為自身的學習與不斷成長。暑假是準備期適應與摸索環境，開學後為實習中段，多觀摩多學習，後期為綜合實習階段，學習成為獨當一面的教師。教育實習擁有規劃則能更目標明確地成長與前進。

肆、教育實習過程

教育實習過程通常是忙碌的，看似從學生轉換了角色成為師者，但實際上是兩種角色的共融，獨當一面教學前要先學習如何去教，而教學的同時又是與學生的教學相長，兩種角色的重量會加乘，但也會讓自己磨得更光亮；教育實習的過程通常是辛苦的，我經歷過與指導老師的磨合、與學生的碰撞、大環境限制的無奈，但也會在經歷過後，讓自己更懂得，什麼是成長。

伍、教育實習成果

隨著授課時數、研習時數、行政時數的遞增，自己在教育的現場經驗值也隨之大為提升，最大的成果是在心中無形的成就感與習得的智慧，磨練自己擁有一位師者的能力與素養。實習中得到正向管教計畫(全國與臺南市)與生命教育動畫繪本徵選(全國)的獎項更是一種自我挑戰的肯定。



陸、教育實習省思

踏實的走過這段路，就更明白自己想要的是什麼。經歷過教育實習，從與師長的互動、與學生的互動、環境的認識、工作的要求，讓從前對教育的想像，描繪了更加的明確輪廓，也更加堅定了自己要成為老師的信念，從實際的教育現場，也更清楚看到，學生需要的是什麼，而能反思我們能夠帶給他們什麼。



壹、教育實習理念

尊重、欣賞與看見每一位學生

每個學生來自於不同成長與家庭背景，故其個性各異，身為一位老師應接納其如其所是，接納他擁有自己的樣子，尊重每位學生的差異，摒棄量尺下的標準、拋掉傳統升學主義的框架，以欣賞的眼光去看見學生的長處，以鼓勵的行動去開展每位學生潛藏的能量，用心去看見他們的優點，每一個孩子都是如此的獨特，無可取代。實習學校綜合領域召集人邱敏慧老師曾回饋—「我覺得郁萍是位很能看見別人優點的人」，我期許自己在教育生涯裡，在每個微小的細節中，細膩地去看見學生，看見屬於他們而他們尚未發現的力量。

貳、教育實習規劃

一、實習目標

(一) 近程目標

1. 認識實習輔導教師們，並與其建立良好的關係。
2. 與實習輔導教師討論各項須知、實習與分工原則。
3. 積極參與學校各項活動。
4. 瞭解學校行政的流程及須知。
5. 與學生及家長建立良好的互動關係。
6. 認識學校教學資源與人事，充分瞭解學校文化及特色。
7. 與實習輔導教師共同研商並擬定實習計畫。
8. 與實習輔導教師確認實習學生（教師）之實習計畫。
9. 參與教育相關研習活動，以充實其教育專業知識與實務經驗。

(二) 中程目標

1. 循序漸進式觀摩教學實習。
2. 學習處理各項級務、研討班級經營的原則和策略。
3. 學習處理學生行為與心理之輔導，及意外事件之因應。
4. 提升觀摩其他教師之教學、行政及輔導學生之意願與能力。
5. 試教與事後檢討，與實習輔導教師分享教學的經驗。
6. 協助其他行政業務。
7. 撰寫之實習心得報告或專題研究報告。

(三) 遠程目標

1. 從實際教學經驗，提昇教學專業知能。
2. 建立正確教育之觀念，以養成人格健全之教師，具有教師風範。
3. 養成敬業樂群的專業精神。
4. 完成師資培育歷程，取得合格教師證書。

二、實習計畫書

階段	時間	教學實習	導師實習	行政實習	研習活動
導入階段	七月一日至七月三十一日 (暑假期間)	<ol style="list-style-type: none"> 1. 認識實習學校的辦學理念及遠景、作息時間、學校文化、學校環境、學生文化等。 2. 熟悉實習學校的各項教學設備、媒體目錄之借用辦法。 	/	<ol style="list-style-type: none"> 1. 認識實習學校的行政組織，各處室的業務範圍及工作流程。 2. 認識實習學校相關行政人員。 3. 支援學校辦理各項活動。 4. 觀摩協助新生入學各項事務。 	登錄臺南市教師研習電子護照基本資料。
觀摩見習階段 (一)	八月一日至八月三十一日 (暑假期間)	<ol style="list-style-type: none"> 1. 熟悉基本辦公設備，並學習各項設備使用辦法。 2. 瀏覽學校綜合領域網頁，對綜合領域課程認識。 3. 與實習輔導教師研擬未來半年之實習計畫。 	<ol style="list-style-type: none"> 1. 閱讀導師手冊，初步認識導師工作。 2. 與資深導師討論關於班級輔導、教學及行政方面的經驗與心得。 3. 參與新生訓練，觀摩導師處理新生訓練事宜，認識導師班學生。 	<ol style="list-style-type: none"> 1. 觀摩處室如何擬定年度工作計畫和行事曆。 2. 在學校同意下，參加各項行政會報及例行會議。 3. 協助辦理學校開學之各項行政事務。 4. 協助開學書籍發放之各項事宜。 	參加校外或校內所舉辦的研習活動。 

<p style="writing-mode: vertical-rl; text-orientation: upright;">觀摩見習階段(二)</p>	<p style="writing-mode: vertical-rl; text-orientation: upright;">九月一日至十月三十一日</p>	<ol style="list-style-type: none"> 1. 認識實習科目及實習班級。 2. 認識學年課程設計及進度表,並見習學年會議及課程研析。 3. 觀摩實習輔導教師之教學,包括教學技巧、教學方法、親師溝通方式、班級經營措施、作業設計及評量方式等。 4. 協助實習輔導教師批閱學生學習單。 5. 擔任實習輔導教師之教學助理。 6. 在實習教師指導下,擔任部份教學工作。〈預計11月起〉 7. 研擬將任教科目之教學計畫,並進行教學單元設計、教案撰寫、準備教具等工作。 8. 撰寫觀察心得與收集教學實習相關資料。 	<ol style="list-style-type: none"> 1. 閱讀導師實習班級的學生資料及輔導紀錄。 2. 了解實習班級各項規定,認識班級事務。 3. 觀摩實習輔導教師的班導師工作。包括班級各項事務管理、親師溝通等。 4. 觀摩實習輔導教師面對班級事件的處理方式。 5. 在實習輔導教師認可的範圍下,協助實習輔導教師建立班級常規及輔導管教學生。 6. 見習親師座談會等親師活動。 7. 在實習輔導教師指導下,見習並實習導護工作。 8. 觀摩實習學習輔導教師之危機處理方式及技巧。 9. 收集關於導師實習的各項資料。 	<ol style="list-style-type: none"> 1. 在學校同意下,參加校務會議及各項會議。 2. 觀摩各處室間如何溝通協調及與社區家長間的互動。 3. 於輔導室進行行政實習,觀摩協助輔導室辦理的各項事務。 4. 機動協助各處室行政工作。 5. 觀摩與協助校內所舉辦的各項活動及競賽。 	<ol style="list-style-type: none"> 1. 參加校內外教師進修活動。 2. 參加返校座談會。
--	--	---	---	--	--



<p>綜合實習階段</p>	<p>十一月一日至一月三十日</p>	<ol style="list-style-type: none"> 1. 繼續觀摩實習輔導教師之教學，以及觀摩實習輔導教師之外的其他教師之教學。 2. 在實習教師的輔導下，擔任部份教學工作。 3. 撰寫觀察心得與收集教學實習各項相關資料。 	<ol style="list-style-type: none"> 1. 參加校外教學活動，並適時協助輔導教師。 2. 觀摩實習輔導教師之導師工作。 3. 在實習輔導教師指導與協助下，可擔任部份導師工作。 	<ol style="list-style-type: none"> 1. 繼續列席校務會議及各項會議。 2. 協助視訊朝會製作。 3. 協助辦理校內各項多語文競賽活動。 	<ol style="list-style-type: none"> 1. 參加校內外教師進修活動。 2. 參加返校座談會。
---------------	--------------------	---	--	--	--



參、教育實習過程

一、教學實習

(一) 教學見習

感謝我的實習學校、我的實習輔導老師還有其他的老師們，給我很大的空間可以自由看課，讓我可以見識多元的教學風格，曾有一位資深老師甚至鼓勵我，不只看自己領域教師的課，也可以去多看其他領域裡教學精彩的老師們上課。學校主任也曾提點我們，可以多觀摩不同老師的上課方式和上課風格，而觀摩不一定要在教室後面看一整堂課，而是當我們在上課時間經過班級走廊時，就可以放慢腳步去聽、去看。就班度拉的社會學習理論，觀摩學習可達學習之效，中國古言道「見賢思齊，見不賢而內自省。」期許自己慢慢的消化咀嚼各個老師所長後，淬鍊出屬於自己的精華，成為一位講臺上發光發熱的教師。



(二) 實際教學

實習過程中，對三個年級都有實際教學的經驗。一年級以新生入學適應為主軸，除了依照課本為新生安排的認識環境、認識同學單元，並配合行政作業所需填寫的A表，此外，我特別設計了兩堂課，一堂是配合社會時事的九二一地震十週年生命教育，另一堂則是在這新生入學特別的時刻，讓新生們為自己留下一個紀念—寫給一年後的自己的一封信。

二年級重要的是人際的議題，經過了懵懂的國一生活，國二學生顯得對於環境更加熟悉，對於同學也有更多的親密與摩擦互動。配合行政，從施測行為困擾量表開始，接續順著談行為困擾分量表中的人際部分，而帶入人際課程，先釐清對於「朋友」的定義與迷思，再看到人際來往中的四種心理狀態，然後學習以「我訊息」做較佳的表達方式來表達出自己的想法，最後希望學生學會讚美他人，以讚美作為人際間的潤滑劑增進人際關係，且營造愉快的班級氣氛。

國三面對升高中與高職的分化，課程開始對於生涯作初步的試探，首先是對於自我能力的瞭解，鼓勵學生去發現自己擅長的能力，亦是SWOT分析中自己的S優勢部分，介紹完能力後進一步介紹與能力相關的職業，從職業回來看到其所需要的能力，學生對於自己有興趣的職業可從此刻開始培養自己的專長能力，最後讓學生思考自己將來想從事的職業、自己的夢想，設計屬於自己的名片，構築一個閃閃發亮未來的輪廓。



此外，實習期間參與兩個家政主題的課程教學，分別是一週課程的製作下午茶鬆餅（第12週），與四週（第16~19週）課程的圍巾編織，因此兩堂課程屬於實作部分，指導老師

請我共同教學，可在課堂上顧及到較多學生的狀況。家政領域的教學對我來說是第一次接觸，但能將輔導、童軍、家政三部分技能合而為一，才能真正構築完整的綜合領域教學。

(三) 創新教學

1. 課程名稱：記憶裡的重·九二一。
2. 課程主題：生命教育。
3. 設計理念：

因為這個大地震，而奪走許多人的性命，其實活著很好，大家應該要珍惜自己的命。



暑假發生八八水災事件重創南臺灣，造成

數百人罹難，讓人感到生命的無常。呼應八八水災，但選擇以九二一地震作為生命教育題材，乃因今年正好是九二一地震十週年。十年前的九二一地震是臺灣人共同的記憶，但對於現在國中的學生來說，當時他們年僅三、四歲，對九二一地震並沒有什麼深刻的印象，所以設計此課程，希望能讓學生對於這個臺灣歷史上的重大災害，有所認識，期許學生能對於社會多一份的關注與關懷，參與這個臺灣人共同記憶裡的重。同時配合學校地震防災演練，讓學生瞭解防震防災教育重要性，更慎重其事進行演習。

4. 課程心得：

第一次上這個課程的班級，是讓我最感動的一堂課。從第一次上課開始從來沒有安靜下來過的 102 班，在上九二一地震這堂課時，全班安靜了下來，每個學生都睜大眼睛專注地看著影片，愣住了的表情、微皺的眉頭，我知道他們正看著一段它們從來沒有想像過的有可能發生在現實世界的生活。第一次這堂課，看著影片照片，都講到自己也為之鼻酸，看著生命的脆弱與堅強，我明白，要能感動別人，要先能感動自己，這堂課，讓我做到了。

看到學生偷拭淚了一下，我知道九二一地震對這群國一生來說，很遠，但從他們的簡短的心得中看見了，懂得活著真好，懂得珍惜生命，懂得現在的自己很幸福。原先這堂課，只是純粹的想讓它們多認識一點九二一地震，這個臺灣人記憶裡的傷痛，記憶裡的重，但若真的能觸動到他們的心底，對生命有所省思，當一個老師，也就不枉於此了。

二、行政實習

(一) 行政服務教學，教學支援行政

有些人怕做或不喜歡做行政工作，但我認為在學校系統下，行政是非常重要的環，沒有行政的教學是盲的，沒有教學的行政是空的，所以兩者間相輔相成，相得益彰，共同推動著一個學校的運作與實質內涵。

(二) 宏觀視野，周全準備

行政是一系列的環節相扣，行政需要宏觀的視野、周全的準備，我常常也在反思，是否可以在別人想到之前先一步的準備好，尤其今年輔導組長新手上路邊做邊學，覺得自己可以更主動協助，共同討論活動規劃；許多既定節日活動或例行活動，可及早著手準備，避免近期時一片慌亂，且提早準備也能有更多空間做不同的創新和改變。

（三）人和、人和、人和

今行政之間的支援合作相當重要，做行政業務時為人處世的態度，我覺得也有箇中的學問，我很重視「人和」，我相信行政的推動需要很多人的協助與配合，所以要把自己的姿態放低、身段放軟，低頭與柔軟的身段是為了換取更大的空間，當有情緒、有衝突事件時，以安撫為優先，事情都是協調出來的，「人和」了，自然事情可以作更多的協調和討論。

同時反思到，雖身段放軟、姿態放低，但行政也要把持立場與角色，做行政要有一種「溫柔而堅定」的態度，親切的態度，但堅定的立場要站穩一個底線，才不會隨波逐流，失去原則，沒有原則，就沒有讓人信服你的立場。同時行政不要怕多作，我覺得在一些小地方上的用心，多體貼別人一點，在人的相處、行政的推動上會很好的潤滑劑。

（四）努力讓「成效」看得見

如何展現「成效」？以輔導行政來說，其實是一個無法立即有顯著見效的工作，曾聽過其他處室對於輔導室資源豐沛但又不見成效的微詞，所以當校方願意看中輔導，願意補助經費在輔導這一塊上，就要讓能看得見的活動「被看見」，擁有在校園內的能見度，並非指講究形式或淪於形式，而是既然要推動活動，就儘量使其周全，收到些實質的效益。我想這是我在協助行政活動時會特別留意觀察的部分。

三、導師實習

導師，任重而道遠。將來身為輔導老師，應該也沒有機會帶導師班吧，所以我很珍惜實習這半年和一個班級朝夕相處的導師實習學生活，一種陪伴。相較於一週一節與學生接觸的輔導活動課，導師實習讓我能夠更深入的認識每一個孩子，能從日常生活中去觀察，究竟孩子們的個性是什麼，究竟孩子們需要的是什麼，同時我也不斷在思考，自己想要營造一個什麼樣的班級氣氛。對我而言，帶領導師班，不僅單是讓學生學習學校的生活規準，我更想要讓情意教育、生活教育在日常中全面落實。



帶領健康操比賽精神喊話！



一同升旗吹風曬太陽



運動會我是最佳啦啦隊！



期末製作一段影片給學生，一同回顧整學期共同精彩，給予學生我最深的祝福。



帶領學生寫下新年新希望，希望學生走進教室不要忘了自己的目標和期望。



結合讚美課程，讓學生保留別人的讚美，連同我給予學生，我對學生日常觀察的讚美與回饋。

四、研習活動

(一) 學習，是幸福的

成為老師的角色後，常常站在講臺上，眼光要注視著教室的每個角落，掌握全局，思考如何能讓學生有所吸收與學習。唯有研習的時候，像是轉換了角色回到學生身份，坐在講臺下專心地吸收咀嚼著知識的精髓，那就是當下唯一最重要的一件事了，總不免懷念一下這曾經熟悉的角色，因為學生，是一種最單純的角色。知識學海浩瀚無涯，往往是學而後知不足，教而後知不足，知不足則心虛，心虛而後能受，能隨時學習，吸收新知，才能帶給學生一個更寬闊的視野，唯有自身不斷的成長與學習，教給學生的知識才能擁有的深度與廣度。

(二) 讓專業支援熱忱

進入教學現場後更有所感，教育光有熱忱，是不夠的，還要有專業和經驗。沒有專業的支持，就像中空的大樹，容易脆裂與不堪一擊，生命容易折損；沒有累進的經驗，就像雙盲的眼摸黑前進。我們大部分都在「教」，而很少有機會專精的去「學」，研習可貴之處即在於講師們以多年的經驗和實在的專業，在短短的兩三小時內將主題裡的精髓部分闡述與傳授，當還無法進一步往研究所深造或進修時，對我來說，研習就是個相當寶貴的時光。

在知識經濟的時代，資訊傳播相當快速，學生所接收到的資訊往往也是大量且快速的，但有時也是種未加以篩選的知識暴力，所以身為教師，更應該要在孩子面前為它們把關，將大量的資訊透過教師自身經驗與專業去過濾，以及作價值導正，我覺得這些都是重要的，而先決條件就是教師要先走在前端接收與學習，進而轉換教給學生適當的知識與資訊。

五、校園人際互動

(一) 多問、多學、多做

進入學校實習，除了既定的教學、行政，更多的學習是在人際互動間發生，多積極主動和師長交流學習經驗。謙卑學習，踏實做事，不心存僥倖，我相信認真與真誠會被看見。

(二) 微笑、招呼、廣結善緣

善意與微笑是最好的溝通，廣結善緣累積人脈，柔



軟而親善的環境來自於自身的態度。

(三) 常懷感恩心

大五實習中，有很多辛苦，但同時懷有更多感恩。回想起當初來到全然陌生的實習學校，心中的忐忑不言而喻，但在實習學校受到了很多人的照顧，我很感謝大五實習在實習學校的一切，包括指導老師所給予的指導與讓我發揮的空間，合作教案甄選老師的提攜，教務主任和教學組長對於我們實習學生的需要都全力支持與協助，一群患難與共的實習伙伴陪伴，以及系上教授的鼓勵。懂得感恩讓自己感到富足，而不會抱怨，取而代之是正向思考，我覺得這是人際中很重要的一環。

肆、教育實習成果

一、校外獲獎

1. 榮獲教育部 97-98 年度「生命教育動畫繪本」徵選· 全國佳作(優等從缺)。
2. 教育部「98 年校園正向管教範例徵選」，榮獲個案輔導類國中組【全國佳作】【臺南市入選】。
3. 榮獲 98 學年度臺灣師範大學實習心得寫作「金筆獎」比賽第二名。



二、實習績優事蹟

1. 推動學校本位課程—再利用校內退休教師高山攝影展照片推動生態保育教育。
2. 推動友善校園計畫—校園安全與性別禮儀宣導。
3. 輔導實習班級表現優異—榮獲全年級健康操第一名、教室布置比賽第二名。
4. 擔任 98 學年度校內二年級英語朗讀比賽主持人。
5. 推動友善校園計畫—帶領情緒成長小團體。

三、實習期間獲校方各單位感謝狀



伍、教育實習省思

一、擁抱熱情，成長專業

熱情是督促自己前進的最大動力，失去了熱情，就像是失去了靈魂一樣，教育是擁有靈魂的，是人與人間生命的互動，所以保持熱情，是對自己的尊重，更是對教師這份志業的看重。擁有熱情後更需要成長專業相輔相成，光有熱情，無法在教育路上走得長遠，因熱情可能遭遇挫折而受磨損，需要專業來為熱情補足缺損，專業能幫助自己在每個困難與挫折時應對與跨越，我期許自己時時刻刻保持對教育的熱情，而那一份熱情會擁有感染力，期盼營造一個溫暖與積極的教育環境。我不用假裝自己是活在天堂的天使，而是要把我生命中每一個角落都變成天堂。

二、保持開放，隨時反思

已故臺大校長傅斯年的名言：「一天只有廿一小時，剩下的三小時是用來沉思的。」可見反思的重要。沒有反思，就像無頭蒼蠅一般的瞎忙。在這個開放的時代，要讓自己保持開放的胸懷，以開放的視野接收知識與資訊的穿梭往來，以開放的胸襟接受多元觀點的並立，保持開放但隨時反思，才能萃取提煉成自己生命的精華，隨時反思，才能對自己隨時改進，每一天成就更好的自己。身為教師要具備反思與批判的能力，進而在教學上激盪出更絢麗的花火，而身為輔導教師，更需隨時反思，去同理與體察學生的需求。





三、莫忘初衷，不輕言放棄

「為什麼要當老師？」「想要當一個怎樣的老師」總是要不斷地問自己，然後找到那有所依憑、得以執著的信念，然後，莫忘初衷。對我來說，我的初衷就在於在教育的環境裡，我看見了教育的力量，是無與倫比的美麗，教育所能影響的，遠遠超乎我們所想像的，也體悟了究竟是什麼樣的力量涵養了我成為現在我欣賞且喜歡的自己，就是成長一路上老師們的溫暖與引導。教育的至理名言：「教育無他，唯愛與榜樣。」愛與榜樣是老師的天性與本分，我盼望在教育的路途上這樣時時刻刻提醒與勉勵自己，我喜歡大文豪聖奧古斯丁懺悔錄中的一句話——「在那裡有愛，在那裡就沒有辛勞；即便有辛勞，辛勞也是甘美的。」任何挫折與困難時，不輕易放棄自己，不輕言放棄任何一個學生，告訴自己，莫忘初衷。

四、蛻變與成熟

半年的教育實習，讓我真實地走入校園，真實地走入學生的世界，去看見他們的需要與困難，這些孩子擁有無限的潛能與未來，他們是國家未來的希望，他們可以開展一個美好的人生，就是這樣的意義感，讓教育工作不僅是一份職業，而是一份志業，這樣的榮譽感與意義感存在心中，帶給我更大前進的力量，與孩子們一同前行。即便在這實習過程中，我遭遇了很多的困難與挑戰，包括了教學的瓶頸，包括了輔導學生時受限於案主的環境條件，輔導過程所遭遇與萌生的無力感，包括了自己個人遭逢分手情傷，在這些挑戰與挫敗中，當我走過再回首，我看到自己原來是如此的堅韌與擁有力量，我在這個過程中蛻變、成長與成熟。





夢想『啟』飛

打一把鑰匙，做別人的天使！

作者姓名：盧儷玲

教育實習學校：臺北市立
萬大國民小學





夢想『啟』飛~打一把鑰匙，做別人的天使!

臺北市立萬大國民小學 盧儷玲

「每個孩子身上都有許多扇門，每扇門後都有著不一樣的風景，等待著被開啟……。」而身為老師的我們，就像把萬用鑰匙，在不斷的自我淬礪及學習後，成為可以開啟每個不同孩子們潛能的關鍵，帶領著大家打開那一扇扇的門，發現每扇門裡面的秘密，並用心去看看門外的別人世界。

壹、教育實習理念

- | | |
|-------------|-------------|
| 一、校園人事物皆老師。 | 四、珍惜機會自我成長。 |
| 二、快樂充實過每一天。 | 五、用心認真使命必達。 |
| 三、歸零理論虛心學習。 | 六、常懷感恩感性感謝。 |

貳、教育實習規劃

實習期間以教學實習、級務實習、行政實習、研習活動與專業成長為重點，並以下列之安排原則進行：循序漸進、主從區分、回饋修正。

參、教育實習過程

以阮儒禮的三合充實模式，運用 CPS 創造力問題解決方法、配合自主學習模式的精神，在開放且接納的環境下，啟發學生的學習潛能及學習興趣。

肆、教育實習成果

- 一、教育部 98 年度全國金融教材教案設計比賽榮獲「佳作」。
- 二、臺北市 98 年度國民小學生命教育教材單元活動設計甄選比賽榮獲「特優」。
- 三、臺北市 98 年度國民小學創意教學教案設計比賽榮獲「優選」。
- 四、撰寫臺北市萬大國小 98 學年度深耕悅讀教材教案。
- 五、帶領學生至中研院參加 98 學年度科學創意競賽—索道運輸車。
- 六、擔任臺北市資賦優異鑑定入班觀察設計教案編撰小組。
- 七、協助訓練國語文競賽選手榮獲佳績。

伍、教育實習省思

曾經看過嚴長壽寫的一段話：「你是自己的天使，只有你能決定自己的未來，而當你願意去做別天使，生命才得以豐滿。」這段話給了我無限省悟，而實習的經驗，教學的快樂與學生們的成長，更讓我深感身為一位教師的神聖與意義，在未來的教師之路，期許自己可以成為孩子們生命中的明燈，在不斷的充實自我中，吸取新知，以『愛』為出發點，並以身作則，期許自己，可以做自己與別人生命中的天使！

壹、教育實習理念

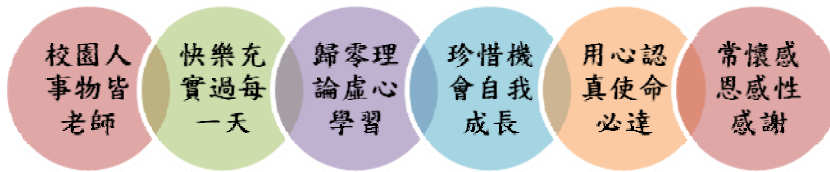

- 一、**校園人事物皆老師**：學校裡猶如縮小版的小社會，每天所見所聞，遇到的工友、校長、主任、組長、家長、學生、所有其他認識與不認識的教師，聊天談話中的一席話、一字句、一舉止，都是可讓我們更認識教師這領域，而大家的身上，也皆擁有著可以讓我們學習的地方。
- 二、**快樂充實過每一天**：半年的時光說長不長，卻也很短暫，縱使每一天要處理的事情總是一波未平一波又起，但事情總有許多面向，就待我們用何種心態看待，實習雖忙碌，卻也處處充滿著驚奇，每天帶著笑容過日子，自己快樂，無形間也可感染周遭的人，讓大家一起快樂！
- 三、**歸零理論虛心學習**：無論自己在過去所學多少，進入校門的每一天，便要重新將自己歸零一次，期許自己可如海綿般的不斷學習，虛心請教並不恥下問，才不枉實習學生這個特別的身份。
- 四、**珍惜機會自我成長**：每一次機會，都視為只有一次，只要能力許可，便要好好把握，縱使看來是項挑戰，但努力過後，無論結果如何，但在過程中必有收穫與成長。
- 五、**用心認真使命必達**：這是對自己的堅持，也是對他人負責的表現，多一分用心，多一分認真，這樣的多一分，雖然會多一分辛苦，但在無形間也讓我們多一分幸福。
- 六、**常懷感恩感性感謝**：眾人沒有義務要當我們的老師，也沒有義務為我們多做什麼，而自身點點滴滴的成長，都要感謝在身邊支持、扶持、教導、相處過的人，因為他人點滴的影響，才有現在的自己。

貳、教育實習規劃

一、教育實習安排原則

- (一) **循序漸進**：由準備階段繼而進入觀摩見習階段，在由觀摩見習階段進入實務操作階段及綜合實習階段，在綜合實習階段中反省統整所見所學，以及採先觀摩學習，再實做演練，後反省思考，以增進教學之能與省思探究能力。
- (二) **主從區分**：以教學及級務實習為主，行政及研習活動為輔。
- (三) **回饋修正**：教育實習機構與實習學生間，就實習內容作定期的檢討，考慮彼此的立場與需求，安排合理可行的實習活動，並隨時回饋修正。

二、教育實習項目

實習期間以教學實習、級務實習、行政實習、研習活動與專業成長為重點，茲分別說



明如下：

項目	重點
<p>教學實習</p>	<p>(一) 觀摩教學：觀摩輔導教師及其他優良教師的教學技巧與課程設計。</p> <p>(二) 課程設計與教學：在輔導教師的協助下，擬定不同領域之教學計畫，設計課程並進行完整單元之教學。</p> <p>(三) 課程評量：透過多元方式評量學生之學習成果，包含教師評量、學生自評與同儕互評、學生學習評量等。</p> <p>(四) 教學觀摩會：於實習期間舉行一次教學觀摩，時間與科目自訂。</p> <p>(五) 專題講座：協助資優資源班之專題講座活動規劃與進行。</p> <p>(六) 校外教學：協助資優資源班之校外教學活動規劃與進行。</p> <p>(七) IEP:擬定及整理學生學習輔導計畫(個別化教育計畫)。</p> <p>(八) 成長紀錄:設計及撰寫各科課程及相關專題等活動之觀摩紀錄、教學日誌及教學省思。</p>
<p>級務實習</p>	<p>(一) 教室佈置：於學期初協助設計並完成資優資源班之教室佈置、教室環境規劃、佈置及清潔維持。</p> <p>(二) 班級經營：協助建立資優資源班之獎勵制度，並鼓勵分組合作，建立良善班級氣氛，並注意學生學習狀況的反應。</p> <p>(三) 行為問題處理與個案輔導：認識與處理個別及全體行為問題，進行生活輔導，並建立個案輔導資料。</p> <p>(四) 親師互動：透過聯絡簿、電訪等方式與家長互動，並協助辦理資優資源班之新生說明會與學校日活動。</p> <p>(五) 協助家長會組織之運行：協助家長會辦理迎新活動、送舊之旅與班費支出等。</p> <p>(六) 設備器材購買與管理：協助資優資源班設備器材之購買與管理。</p> <p>(七) 班網管理：協助資優資源班班級網站之管理與維護、資優班書面及電子資料歸類及建檔。</p>
<p>行政實習</p>	<p>(一) 活動籌畫：協助學校迎新活動、敬教節活動、教學成果展等活動之規劃、聯繫與執行。</p> <p>(二) 處室業務：認識與協助辦理各處室之業務。</p> <p>(三) 資優班新生團體測驗：協助辦理資優班 99 學年度入班新生團體測驗。</p> <p>(四) 特教週體驗活動：協助辦理特教週之體驗活動。</p>
<p>研習活動 與專業成長</p>	<p>(一) 研習活動：於實習期間，參加由各縣市政府、各教育大學、研習機構、實習學校及臺北市立教育大學所舉辦之各項進修或研習活動。</p>

- (二) 多語文競賽：協助指導學生參與臺北市教育局所舉辦之多語文競賽。
- (三) 科展：協助指導資優資源班學生參與科展競賽。
- (四) 教案甄選：參與生命教育教材單元活動設計甄選比賽(9/30)、創意教學教案設計甄選比賽(9/25)、金融理財教案比賽
- (五) 專題研究：以 Renzulli 模式來設計資優領域相關之課程架構。
- (六) 讀書會：與任教於資優班之同儕共組讀書會，並廣泛閱讀資優相關主題之書籍文獻等。

參、教育實習過程

一、教學實習

在教學方面，主要負責的為資優班數理領域的教學，分成右圖之四大主軸，進行三～六年級不同年段之教學，以下節錄教學省思：



(一) 獨立研究

1. 獨立研究，老師與學生教學相長，趣味十足！

在經歷過多種資優的課程觀摩後，我發現獨立研究的部分是最費工費時，但也是最有趣的一門課，在學生選定研究主題前，老師必須要不斷的拋一些研究思考面向去引發學生的創造思考及問題解決認知，在研究初期，除了教導學生基本的研究工具及方法外，如何讓學生針對主題，進行擴散性思考與聚斂性思考後，找到研究探討的問題核心，在這之前，老師往往要比學生更早一步、更深入的瞭解即將研究的主題，當學生能力不足時，往往還要幫學生找一些好書、好資料來刺激學生更多面向的研究方向。其實不僅學生在研究中探索，老師在指導獨立研究的過程中，也在做中學，在實驗中發現意想不到的驚奇，我想，正是獨立研究迷人之處！

2. 有技巧的指導學生自發性學習，是老師的一大考驗

還記得在初期時，有個學生對於自己的研究沒有特別的想法，僅是被動的在老師指導下做研究，很多時候老師常常會一問三不知，不知他心中對此研究的看法，後來老師有特別的與他做課後觀念輔導，請他想想今天做這是為了什麼？破解他一些舊有的迷思等，讓學生不至於繼續在原地打轉，躊躇不前。我想，這是獨立研究在教學過程中比較艱難的部分，如何讓學生可以順利的找到目標，並願意勇往直前，且有毅力的貫徹始終，也是對身為老師的我們的一種考驗，更是我該努力向老師看齊及學習的地方！

(二) 挑戰數學王

1. 資優班輕鬆、自然的情境教學

在教學的過程中，發現引起動機顯得非常重要，如何讓學生一直很有興趣的專心上課，

不但課程內容需豐富，如何把一堂課帶的生動有趣，每個老師會有不同的帶領風格，輕鬆、具啟發性的學習環境，果然很容易引發資優生的深層思考！

2.老師與學生間的尺度拿捏

因為小班制的關係，在上課規範方面，和普通班比較起來，就不會那麼的嚴苛及一板一眼，只要在合理的限度內，學生的行為是自由、有彈性的，尺度的拿捏很重要，平時和學生的關係可以像朋友，但在課堂上，我們就是老師！

(三) 科學小玩子

1.為了獨立研究而準備

這個階段的科學小玩子是針對四年級的孩子所設計的課程，為的是要讓孩子們具備基本的科學探究技能與精神，以便在未來高年級時能獨立做研究。

2.自然科的辛酸血汗

因為是一口氣連續上四節課的緣故，每次上完最後一節，總會有深深的疲倦感，面對繁雜的科學教具與實驗器材，身為老師的我們總要像媽媽般的瞻前顧後，事前的規劃與事後的收拾整理，怠慢不得。難怪很多老師總會說，自然科的資優老師是最麻煩也是較少人想擔任的職位！

3.時間掌握 vs 教學成效

在教學的過程中，發現時間的掌控很重要卻也很不容易，許多事前的計畫總是趕不上變化，人為的因素及實驗變因的不可確定性相較於人文課程，是較不易於控制的，如何在有限時間內兼顧教學、實作與成效，除了經驗的累積外，事前的沙盤推演更顯重要！

(四) 主題課程

1.混齡上課的優劣平衡

主要是以理財方面的教學為主，利用遊戲、分組討論、發表的有趣的教學方式，達到認知、情意、技能的教學效果。由於是混齡的課程，在課程設計方面，不僅要具挑戰性，還需兼顧低年級的學習先備知識，一連串的課程下來，發現在人文方面的分析與思考，大家都有差不多的創意思考策略及自己的一套說法，但一旦遇到有關數學的計算問題及觀念時，中年級的孩子可以明顯發現不足之處，幸虧小組內總有高年級的學生，可以幫忙擔任小老師的工作進行協助。

二、導師實習

☑每堂課聯絡簿回饋

每一堂課程結束，老師就會在聯絡簿的親師聯絡欄上面寫下孩子今天上課的表現，並給予鼓勵或提醒，日復一日，每週在請家長及原班導師進行簽名。



☑yoyo 班家長會

在學期初會進行家長會的幹部改選，選出咱們資優班的班長、總務長、活動長。



☑學校日家長座談

學期初學校日時，會由老師進行這學期的課程介紹，並在後半段進行親師小組座談？



☑yoyo 班級網路

<http://tw.class.urlifelinks.com/class/?csid=css000000005128> 每次有重要活動時，會立即在網路上進行公告，讓家長及孩子得到第一手消息，而歷屆的課程及照片也會公告在上面。



☑正增強制度

每次在課堂上有不錯的表現，教師就會幫學生加一個草莓代幣，並用 yoyo 章累積在聯絡簿上，學期末擠滿 100 個可換一張圖書禮券。



☑新生迎新活動

學期初會由家長會主辦一場校外的迎新活動，讓家長、新舊生、老師的感情更加活絡。



☑畢業生送舊活動

98 學年度的送舊活動是辦在三峽建安國小，親子共同參與，並進行晚會的活動。



三、行政實習

輔導室

教務處

訓導處

總務處

行政實習主要的處室為教務處，有別於其他學校的特教體系實習學生，也因為自己是 98 學年度萬大國小唯一的實習學生之緣故，再加上自己主動提出，想到各個處室見見世面，感謝教務主任給我這個機會，讓我在實習階段特別受到了許多主任、老師們的照顧，主要的實習項目可分為下列三項：

協助辦理校務-六年級的基本學力測驗之協助、攜手激勵班級訪視之行前準備、代理教師甄選之協助、開學前教科書準備與校務手冊製作...等。

資訊事物處理-報名表單製作、公文行政文書系統、姓名立牌製作、校務評鑑文書編修...等。
活動比賽-教師節慶祝活動之主持、國語文競賽之選手訓練、體育表演會之協助、特教宣導活動之輔佐...等。

四、研習

學校、教師研習中心及臺北市資優資源中心每週三開辦了許多有意義且豐富的研習活動



貢教師們進行進修，以下節錄部分研習省思：

★ 身障資優研習	日期：9/23	地點：資優資源中心
<p>身障資優這個議題，是我們資優班最近一直遇到的問題，經由這次的研習，不僅在身障資優的行政作業及鑑定流程方面，有更深入的瞭解，聽過龍安國小及教大附小的經驗分享後，發現當班上有身障資優的學生時，雖然對資優班老師而言，是一個很大的負擔，但只要行政系統與資源班老師專業的介入與協助，對此雙重特殊的孩子，是個很大的力量！</p>		
★ 縮短教育年限資優研習	日期：9/30	地點：資優資源中心
<p>●七種縮短修業年限之可行性</p> <p>雖然法律上有明文規定此七種縮短修業年限的升學管道，但實際上在臺灣目前的實施情況，卻因各地方而南北有著不一樣的差異，臺北市的資優班主要是以抽離式的方式，中南部則為集中加速，在實施上有著人力及物力方面的困難，倘若真的要針對學生進行此七種的升學管道，那師資該由誰來負責？本身已經有資優學生的資優班老師？亦或是普通班老師呢？</p>		
★ 身障資優巡迴輔導	日期：9/30	地點：萬大國小
<p>●身障資優在萬大國小的急迫性與特殊性</p> <p>身障資優，是近年來很興盛的議題，我們學校，很巧合的，在三年級竟有一半都是此特殊孩子，這是一個非常特別的現象與巧合。在過往，這些孩子常常被老師、家長視為壞孩子甚至是放棄，平時往往都是責罵多過於鼓勵，但在資優班教育現場的我們，對於孩子們上課時的過動、不專心、甚至是情緒失控，對老師而言，都是一個不小的負擔，我想，唯有配合資源班老師的專業，在課前課後給予輔導，再配合資優班老師給予較彈性的標準，我想，這群孩子在求學階段可以學的更快樂！</p>		
★ 資優幼兒研習	日期：10/22	地點：資優資源中心
<p>●臺灣的學前特教的制度與實務目前有很大的進步空間</p> <p>很多人總說，六歲定終生，在特殊教育這塊領域，無可厚非，在學前階段倘若有接受訓練，相較於學齡後，孩子們往往會有顯著的進步，障礙雖無法根除，卻可以幫助孩子更快適應這個環境。但學前特教，不論是在體制或是師資，目前卻還是處於匱乏的狀況，有待大家從長計議並重視。</p> <p>●臺北市在未來即將著手進行學前資優</p> <p>反觀資優幼兒，更是一群大家忽視的團體，隨著資優教育白皮書的修訂，現在正在規劃身障資優，接下來，就是資優幼兒了！</p>		

肆、教育實習成果

一、實習成果相關剪影



全國賽得獎之金融教材-大富翁實鏡秀



北市生命教育得獎作品- Special 企畫成功記
特別的愛給特別的你



北市創意教材得獎作品-哈利波特的藏寶圖



發表 98 學年度萬大國小校內教師行動研究



撰寫臺北市萬大國小 98 學年度深耕悅讀教材教案



籌備及主持臺北市萬大國小 98 年度教師節慶祝活動



協助訓練國語文競賽選手榮獲佳績



指導學生至中研院參加 98 學年度科學創意競賽-索道運輸車



協辦學校日及家長邀卡設計與製作



協辦校外教學-內雙溪自然公園



協辦校外教學-淡水迎新活動



協辦校外教學-低碳博覽會

資優教育 29hr

資訊教育 6hr

一般課程與教學 15hr

教育研究 3hr

教師專業成長 30hr

教育行政 11hr

累計研習時數達 64 小時

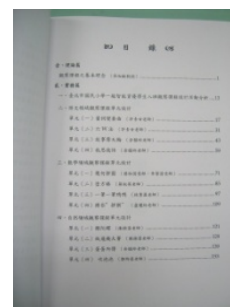

編輯 98 臺北市資賦優異鑑定入班觀察設計手冊

二、實習期間相關獎狀與證書



2009 臺北聽障奧運志工



聽障奧運定向越野裁判志工



取得魏氏兒童智力量表
第四版研習證書



內政部 Board Game
專業創意課程種子師資



臺北市 98 年度國民小學
生命教育教材單元活動
設計甄選比賽榮獲特優



取得魏氏幼兒智力量表
修訂版研習證書



教育部 98 年度全國金融
教材教案設計比賽榮獲佳作



資優數理師資培訓工作坊

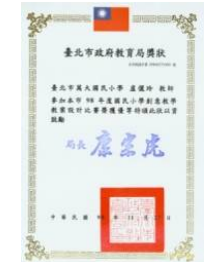

臺北市 98 年度國民小學
創意教學教案設計比賽榮獲優等

三、創新教學理念

隨著時代的日新月異，科技與知識的變遷，現在的教學，逐漸傾向以創新、活潑多元的方式取代過去傳統的講述式教學，而在實習的過程中，本著要讓學生體會到學習的樂趣之精神，以各式多元的教學手法來讓學生享受知識的薰陶及成長，其要點如下：

(一) 角色扮演真實社會情境

教學並非僅是紙上談兵，在資優教育的領域中，更著重於知識的加深加廣，在課堂上將現今社會上運作的模式搬到課堂中，使孩子擁有更深刻的瞭解與應用，達到資優生的高層次思考，並給予其一個真實的舞臺發揮空間。

(二) 做中學、學中做

以美國教育哲學大師杜威的理念為出發點，在課程設計中，強調學生的實作經驗，從觀察、假設、實驗、驗證的過程中，發現秘訣並習得相關定理，教導學生帶得走的的能力而非

僅是過眼雲煙的知識。

(三) 以創造思考進行問題解決

教師呈現問題情境，並給予足夠、自由的想像空間，引導學生利用過去所學之創造力思考技巧，進行真實情境的擴散性及聚斂性思考，配合 cps 的教學流程及集體討論搭便車的思考方式、詰問與省思的教學，刺激學生創意及樂於解決問題的精神。

(四) 平凡中見神奇

教學材料及教具以生活隨手可得為主，輔以專業實驗器材，讓教學於生活進行密切的結合，並配合情意的教學內化，讓學生除了學習之外，更對這大自然、社會擁有一份歸屬感，達到 sts 科技、社會、科學的教學精神。

(五) 自己是學習的主宰者，教師僅是從旁引導



營造回應性的環境，在教師幽默的教學氣氛下，配合個別化設計及因材施教，在鼓勵學生多討論，少由老師直接給予答案的過程中，讓學習主導權逐漸由教師轉移至學生，培養其學習的熱忱，讓學生擁有自己做決定的權利及責任。

伍、教育實習省思

一、資優班老師的事前基本工很重要

這段日子，對資優班有更深一層的瞭解，之前很多藍圖都只是聽老師口述，現在實際的經歷後，發現雖然都屬特教體系的一環，但不論是在課程內容、帶課方式、和孩子講話的方式、上課氣氛等等，都和資源班及特教班南轅北轍，事前老師的自己備課的基本工，所要花費的心力更是難以言語。



二、資優班與特教班、資源班教師辛苦層面的異同

在特教班，是屬於比較勞力的教學模式，老師必須非常的瞭解學生的習性，在資源班，則是比較勞心的教學模式，老師一樣要對學生有一定程度的瞭解，至於在資優班，比較像是在普通班的加深加廣，教學模式不僅勞心也勞力，最重要的，老師說話的藝術更是重要，也因為家長跟孩子都很聰明，所以，沒有專業實力的老師，立刻就會被家長及學生淘汰，相對的，老師所需承受的心理壓力也就比其他老師還大，任何細節都不得馬虎。

三、用幽默與感性帶學生的心

這半年來，在班級氣氛摸索了很久，如何讓孩子在快樂且開放的環境中有效的學習，老師的教學風格影響很大，尤其是對於懂得察言觀色且敏感的這群孩子，後來發現，在教學中有原則而輕鬆，課餘幽默談諧，以亦師亦友的方式帶領孩子得到學習的快樂、用心與人相處、用心去看世界，且擁有一個自己的夢想，憑著與生俱來的天賦及毅力，我想，孩子們大部分將會築夢踏實！猶記曾經有兩個三年級科學課的孩子曾經在下課時很興奮的告訴我，他的夢想是當科學家，身為老師的此刻，是感動的！

四、謙遜的努力自我充實，多看多問多學習的實習心態

開始實習，生活突然變得簡單，作息突然變得規律，相較於大學時代的忙碌、多元，老實說，還真有一點點的不適應，每天的生活，就是讀書、來學校，且因為學校只有自己一位實習學生的關係，相較於大學時代常常一群人的集體活動，縱使是不同的群體，至少還會有機會跟同一個年齡層的人互動，現在，感覺自己真的已經進入了一個小型的社會，周圍的人，年齡層變廣泛了，也變多樣了，更發現自己的稚嫩與不足，我想，唯有謙遜的努力自我充實，多看多問多學習，才有機會成長的更多、更快。

五、感謝不完，唯有更努力！

然而，值得慶幸的事，在萬大的老師、主任們，都頗具親和力，也很願意無私、有耐心的教我好多東西，拿一些好書給我看，甚至因為知道我接下來要面對明年三月的教師檢定與七月的教師甄試，不僅給了我許多靈活運用的時間、空間，有的老師還常常熱心的和我分享讀書方法及準備方式，只能說，自己真的是太幸運了！要感謝的人太多，唯有現在自己更加倍努力、做好計畫、做好準備，才不枉費眾人的用心與期望-成為一位很棒的老師！這半年，收穫滿滿，這份有形及無形的感動，是我人生中一段璀璨且難忘的回憶。







蛻變成長的幸福時光

作者姓名：陳淑婷

教育實習學校：國立東華大學

附設實驗國民小學





蛻變成長的幸福時光

國立東華大學附設實驗國民小學 陳淑婷

很榮幸能跟大家分享我豐富的實習生活。教育實習是邁向教職的第一步！因此，必須穩固腳步，以後方能穩健的走下去。以下是我整理出較精要的內容，企盼能提供您一些幫助。

壹、教育實習理念

學習是永無止境的，想要學會真功夫，必須先紮穩馬步。實習階段則是我「學習基本功」的好機會，必須好好珍惜，努力充實自己的各項能力，每日書寫觀察記錄，適時請益老師相關問題，從中不斷反思，以期日漸進步，更企盼能將自己滿滿的教育愛傳遞給每位學生！

貳、教育實習規劃

實習內容分為四大部分：教學實習、級務實習、行政實習、定期返校輔導與研習活動。實習進程採循序漸進方式，由準備→見習→協助→構思→實際操作→省思到展現能力，逐漸培養為人師表應具備之專業素養與能力。

參、教育實習過程

把握每次觀摩見習的機會，從不同年段、不同風格的主任、老師身上，學習各種教學、技巧、班級經營策略、行政事務的處理方式。剛開始不敢發問也不知道要問什麼，只是詳細的記錄觀察報告，或許是經驗不足，不知道教材處理的關鍵性及重要性，只覺得老師們都好優秀！終於，在接近自己上台試教的時候，逐漸瞭解老師們每個教學活動背後的用意，遇到問題也較能主動詢問，從而吸取寶貴知識，漸漸的步上軌道。

肆、教育實習成果

回首收穫豐碩的實習日子裡，有指導教授及師長們的耐心指導；有輔導老師的協助、叮嚀及溫暖的關愛；有夥伴們的全力支持及相互鼓勵。更重要的是，與六忠的每位寶貝們共創的寶貴經驗及甜蜜的回憶！因為有大家的參與、協助、無私的付出及分享，讓我擁有充實且充滿愛的實習生活！

伍、教育實習省思

教學的成功不光只是靠自己的努力，更重要的是感謝一路上師長給我寶貴的意見、回饋、支持、鼓勵……等，這都是讓我一再努力求進步的動力。未來還有許多挑戰等著我，我會抱著「寧可揮霍努力的汗水，也不要留下遺憾的淚水」的奮鬥精神繼續奮戰下去的！朝向自己的目標前進，完成我的教育夢！

壹、教育實習理念

一、盡心盡力，全力以赴

我認為半年的實習時間是紮穩基本功的階段，必須好好珍惜，努力充實自己的各項才能，就算再忙再累，也要多方面的學習、嘗試，增加自己教學的深度及廣度，以後才有成長卓越的機會！因此，對任何事務我採取「三多」策略：多聽、多學、多問，秉持著盡心盡力，全力以赴的態度，珍惜及把握每一次的學習機會，全方面發展！

二、認真記錄，從中不斷反思

當下的記錄與想法，通常是最具價值的寶物！每日書寫觀察記錄，適時請益老師相關問題，若沒有記錄下來，通常會遺忘！回家思考後，進而加入自己的省思整理成週誌。從事前絞盡腦汁的構思、準備，過程中揮灑努力的汗水，全心全意的付出，到最後自我省思，以期日漸進步的態度，是我認為身為教師所應具備的專業素養。

三、無私付出，傳遞教育愛

「教育無他，唯愛與榜樣」，每位學生都是一株小幼苗，需要教師的細心呵護與照顧，因此，除了不斷進修，充實自己的專業知識外，也希望藉由作業批閱、課堂觀察，瞭解每位學生的差異，給予最及時的鼓勵及幫助，溫暖每位孩子的心靈，陪伴孩子們一同快樂成長！

貳、教育實習規劃

實習計劃內容分為教學、導師、行政實習及研習活動四部分，包含於實習前的各項計畫、過程中隨實際狀況所做的調整及實習結束後檢核計劃內容說明：

(◆代表事前計畫，✓代表確實實踐，△代表實習期間持續調整)

一、八月報到導入期

項 目	目 標 內 容	檢 核 及 修 改
教學實習 與 導師實習目標	<ul style="list-style-type: none"> ◆認識及瞭解實習學校環境、文化、作息時間、行事曆等。 ◆熟悉教育實習機構各項教學設備、媒體的用途及操作方式。 ◆與輔導老師討論後，研擬實習計畫、教學內容。 ◆協助輔導老師整理教室環境及教室佈置。 	<ul style="list-style-type: none"> ✓ 擬定實習計畫及各科試教單元。 ✓ 整理與清潔教室環境及製作公佈欄、作品欣賞、每月壽星、分享區等教室佈置。 ✓ 協助研究處整理校史室及製作研習海報等業務。 △ 由於輔導老師的邀請，得知校內社群的訊息，所以在開學前參加 98/8/10、98/8/24 校內新進教師研習活動-教師專業領域社群【國數社群】。
行政實習 與 研習進修目標	<ul style="list-style-type: none"> ◆瞭解各處室於學校當中的分工、作業流程及其相關業務。 ◆協助各處室行政工作。 ◆參加校外研習活動。 	



二、九月觀摩見習期

項 目	目 標 內 容	檢 核 及 修 改
教學實習 與 導師實習目標	<ul style="list-style-type: none"> ◆擔任輔導教師之教學助理，觀摩輔導教師及科任輔導老師任教科目(國語、數學、鄉土、自然與生活科技)之教學，藉此瞭解教學歷程、問答方法、作業設計、評量方式，增進教學技巧。 ◆學習輔導教師批閱作業方式並協助批改以瞭解學生學習狀況。 ◆協助輔導教師指導社團活動。 ◆觀察輔導教師之班級經營策略以增進班級經營的能力。 ◆指導學生打掃活動，以期增進與學生互動機會。 	<ul style="list-style-type: none"> ✓ 記錄輔導教師教學方法、技巧、班級經營並與老師討論其理念。 ✓ 協助批閱作業，瞭解學生學習狀況、困難，並個別輔導學生。 ✓ 協助指導社團【美崙山登山社】。 ✓ 指導學生打掃活動，增進與學生互動機會。 ✓ 協助籌備 98/9/5 親師懇談會。 ✓ 98/9/1 協助八八水災募款。 ✓ 參加 98/9/5【電子白板研習】。 ✓ 參加 98/9/16、30 校內進修-教師專業領域社群【國數社群】。 ✓ 參加 98/9/18【教育實習學生第 1 次返校輔導暨研習】。
行政實習 與 研習進修目標	<ul style="list-style-type: none"> ◆見習導護工作。 ⚠由於防範 H1N1 的關係，學校人手不足，所以助理教師們協助學務處量體溫、執行乾洗手等導護工作。 ◆參加定期輔導或校內外教師進修研習活動。 ◆參加校內社群。 	<ul style="list-style-type: none"> ⚠在輔導老師協助下，設計一項教師節班級活動-愛的抱抱。 ⚠原計畫十月份開始觀摩其他老師之教學，不過，熟悉班上狀況後，老師提早讓我有機會至一年信班觀摩陳○梅老師一整課注音符號的教學。

三、十月實務操作期

項 目	目 標 內 容	檢 核 及 修 改
教學實習 與 導師實習目標	<ul style="list-style-type: none"> ◆安排每週四至六節國語科教學第四、六課-向日葵、狐假虎威。 ◆安排每週四至六節數學科教學第五單元-比、比值與成正比。 	<ul style="list-style-type: none"> ✓ 第五、八、九週進行國語第四、六課-向日葵、狐假虎威教學。 ✓ 第六、七週進行數學第五單元-比、比值與成正比教學。
行政實習 與 研習進修目標	<ul style="list-style-type: none"> ◆見習導護工作。 ◆協助各處室辦理相關行政工作。 ◆參加定期輔導或校內外教師進修研習活動。 ◆參加校內社群。 	<ul style="list-style-type: none"> ✓ 記錄輔導教師針對我各科教學的回饋及意見。 ✓ 協助批閱作業，針對程度落後的學生進行補救教學。 ✓ 協助科學專題研究評選活動。 ✓ 參加 98/10/23【教育實習學生輔導暨研習】。 ✓ 參加 98/10/28【國小數學教師分數教材教法研習】。

四、十一月實務操作期

項 目	目 標 內 容	檢 核 及 修 改
教學實習 與 導師實習目標	<ul style="list-style-type: none"> ◆經過一個月的試教及修正教學技巧後，增加上課節數。 ◆安排每週六至八節國語科教學第九課-地底下的故事。 ◆安排每週六至八節數學科教學第六單元-速率。 ◆安排每週一節之鄉土科教學。 ◆協助帶領校外教學、宿營活動。 ◆協助維持班上秩序、嘗試處理偶發事件、批改作業、指導打掃工作…等導師事務。 ◆於實習週時，準備 12 月份的數學科教學觀摩。 	<ul style="list-style-type: none"> ✓ 第十一、十二週進行數學第六單元-速率教學。 ✓ 第十三週進行鄉土閩南語歌曲-感謝你的愛演唱教學。 ✓ 第十三週進行國語第九課-地底下的故事教學。 ✓ 協助處理班上突發狀況，增進自己處事能力。 ✓ 協助教務處於週會時間進行【台灣母語日】的活動。 ✓ 參加 98/11/18 校內進修活動-教師專業領域社群【國數社群】。 △助理老師自行拜託老師給予觀摩：①98.11.09 至二年愛班觀摩游
行政實習 與 研習進修目標	<ul style="list-style-type: none"> ◆協助導護工作。 ◆協助各處室辦理相關行政工作。 ◆協助教務處期中考試之監考流程與注意事項。 ◆參加定期輔導或校內外教師進修研習活動。 ◆參加校內社群。 	<ul style="list-style-type: none"> ○如老師生字教學②98.11.24 至本班觀摩連○青老師圓周長教學。 △指導學生語文競賽-硬筆字比賽。 △原本是安排實習週不用試教，可自行備課，但我仍協助幫忙實習老師，成為小小輔導老師！

五、十二、一月綜合實習期

項 目	目 標 內 容	檢 核 及 修 改
教學實習 與 導師實習目標	<ul style="list-style-type: none"> ◆經過兩個月的試教及修正教學技巧後，增加上課節數。 ◆安排每週六至八節國語科教學第十三課不同角度看報導 ◆安排每週六至八節數學科教學第九單元-分數的除法 ◆安排每週三至四節自然科教學第一單元-聲音 ◆安排每週一節鄉土科教學自編教材 ◆辦理校內數學科教學觀摩會，並擔任教學演示者。 	<ul style="list-style-type: none"> ✓ 第十六、十七週進行數學第九單元-分數的除法教學。 ✓ 第十六週進行自然聲音教學。 ✓ 第十八週進行國語第十三課。 ✓ 第十八週進行鄉土閩南語歌曲-歡樂聖誕節演唱教學。 ✓ 98/12/15、21、30 參與其他助理教師謝○宇、莊○文、孫○婷老師的教學觀摩會。 ✓ 參加 98/12/4【98 年度教育實習績優獎成果發表與研習會】。 ✓ 參加 98/12/2、98/12/16 校內進修活動-教師專業領域社群【國數社群】及期末聚餐。
行政實習 與 研習進修目標	<ul style="list-style-type: none"> ◆協助導護工作。 ◆協助各處室辦理相關行政工作。 ◆協助教務處期末考試之監考流程與注意事項。 ◆協助教務處【國語文競賽】計時、按鈴等工作。 ◆參加定期輔導或校內外教師進修研習活動及校內社群。 	<ul style="list-style-type: none"> ✓ 協助輔導室-劇場之燈光、音控。 △於 98/12/29、98/1/5、18、19 進行科展培訓學生之工作。 △指導學生參加【健康操比賽】的。 △協助【探索奈米科技活動】課程之演講錄影、音控、…等工作。



參、教育實習過程

在教學與導師實習方面，六月底時，我便與輔導老師討論了實習期間的試教內容與班級環境的佈置，利用暑假期間充分瞭解授課內容擬出初步的計畫及進行環境整理；在行政實習與研習方面，從暑假開始便主動協助學校活動及積極參與校內外各種研習活動。

一、教學實習

- (一) **教學觀察、見習**：除了見習輔導教師外，也會至其他年段觀摩優秀教師的教學。及時書寫**觀課記錄**，課後再製作成「**教學觀察見習札記與省思報告**」與老師分享，內容包含：①教學前與老師晤談②教學流程記錄③我的收穫、省思及建議④老師的回饋。
 - (二) **試教**：於每次**教學前**與老師做溝通、討論，老師會針對我的教學計畫、想法給我一些建議再稍做修改調整。不過，有時計畫趕不上變化，常常在教學實務上會遇到事先沒有想到的**突發狀況**，所以平常必須加強自己應變能力外，於**課後**我會記錄下來並與老師討論剛剛處理的方式是否合適以及教學上遇到哪些問題，以作為改進，如此，下次上同個單元或科目時，除了可驗證調整後的設計是否合宜也能讓下次的教學更順利。
- 因版面有限，僅**截取部份**六上康軒版【分數的除法】的教學省思與迷思概念澄清：

教學者	國立東華實小實習學生 <u>陳淑婷</u>	教學單元	康軒版第九單元 分數的除法
指導老師	<u>連O青</u> 老師	教學時間	98.12.14-25 六節，240分鐘
指導教授	<u>陳O村</u> 教授	教學對象	六年級

迷思概念澄清：

學生對於分數除法的學習，通常會出現幾個困難點以及迷思概念。因此，如何協助學生釐清數學概念是本單元的教學重點，以下是我在教學時，發現學生容易出現的迷思概念以及我如何實際的去引導孩子澄清及補救的方式。

在解決當量除的問題時，學生常常被不知該誰除以誰而煩惱著，如左上的題目。

迷思概念：
學生陷入是 $3/4 \div 5/7$ 還是 $5/7 \div 3/4$ 的難題中！

補救方式：

①如左圖學生的作法，假設1公尺長的重量為x公斤，列出x的3/4倍是5/7的式子後，再利用乘除互逆的概念，進而算出 $x=20/21$ 。

②以上兩種方法是大多數人的作法，但本班學生還出現如左圖的作法。利用比的方法，**長度:重量**列出**比例式填充題**，算出1公尺是3/4公尺的4/3倍，所以1公尺長的重量會是3/4公尺長的4/3倍，將 $5/7 \times 4/3 = 20/21$ 得到鋼管重20/21公斤。

自我省思：

【教學觀摩-教學技巧】

討論位置與方法

學生上臺發表時，因為要顧及如何引導學生說出關鍵話語，而未顧及到台下學生，在討論時，除了與臺上學生問答外，應該要適時的面向台下詢問學生看法及是否同意臺上學生說法，如此，整個討論活動才能夠兼顧全部學生。

成長：

【討論式教學】

討論順序

若沒有循序漸進的引導孩子，一開始就討論較困難的解題策略或錯誤做法，使孩子挫折感大，恐會造成孩子對此類問題恐懼的第一印象，進而排斥理解。老師必須在課前預測孩子會有哪幾類的作法並依照教學目標安排討論順序，例如這次的教學觀摩，學生首次遇到新類型的題目，會有以下幾種解題情形。這時老師扮演著非常重要的角色，就是決定討論的順序，應按照學生接受、理解的程度由高到低①→②→③安排：

- ①當孩子對新的作法沒有把握時，會回到之前較有把握的解題策略進行解題。
- ②不過，還是有學生會嘗試挑戰新的解題策略。
- ③新的解題策略容易出現迷思概念的地方，但在討論②已將概念建立清楚，此時，學生就能主動提出疑問而澄清概念。

二、導師實習

(一) 開學前環境整理：利用開學前一天，將教室內重新打掃乾淨，讓學生一開學就有舒適的環境，輔導老師也能思考座位的安排。



(二) 教室佈置：與輔導老師討論教室環境安排後，並開始尋找相關書籍，設計草稿及製作公佈欄(農場柵欄)、作品區(學生有專屬資料夾，可放入自己作品，同學互相欣賞)、分享區及籤筒……等教室環境佈置的大工程。在美工不足的情況下，我採取土法煉鋼的方式，雖然花費許多時間，但從中我獲得美工經驗並提升自己的信心。



(三) 每月壽星：教室後方我設計一個欄位是「本月壽星」，每個月我會依據對學生的了解，製作一張屬於壽星的小卡並於月初公佈後方，除了學生們彼此之間會相互祝福外，也讓每位學生感覺到自己的存在感，讓他們了解，每個人在老師心中都佔有一個重要的位置，並能感受到老師的用心。



(四) 親師懇談日：藉由這次協助輔導老師進行親師懇談日會場的佈置、活動的進行及拍照的經驗，我學習到與家長溝通的技巧並達到共同協助孩子學習成長的共識後，尋求家長能夠提供的資源以及傳達自己的教學理念。

(五) **班級事務-批閱作業、指導打掃工作**：每天協助批閱學生的作業，藉此瞭解每位學生的學習狀況並給予每位學生及時的協助。另外，利用每天早上打掃時間，從旁指導學生或者親自示範，能增加與學生的互動也可建立自己教師的地位。

(六) **每日利用午休進行補救教學**：改作業時能觀察到班上**學習較低成就**的學生，先與學生溝通，讓他知道我關心他的學習情況並希望能從旁協助，讓學生願意主動為自己負責並將輔導狀況記錄下

來。下圖他是最關心也是讓我最傷腦筋的學生，整學期下來，他進步許多，雖然途中也有調皮搗蛋的時候，不過，從他期末送給我感謝卡的內容，就知道一切的辛苦都值得了！

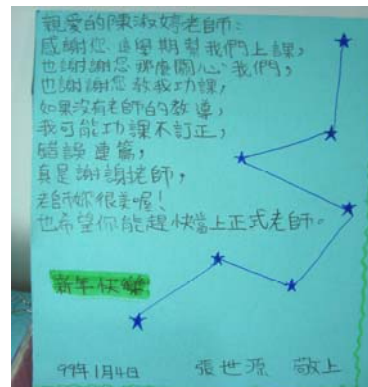

(七) **指導學生參加校內競賽**：**【語文競賽】**大學時期，很幸運能夠選修到中文系李○華教授的硬筆書法課程，學到許多寫硬筆字及板書的技巧。感謝連○青老師讓我指導學生寫硬筆字的機會，除了讓我能夠**學以致用**，也讓我增進與學生互動的機會及提昇自己指導的能力。**【健康操比賽】**健康操對於高年級的學生而言，是一項重大挑戰，他們認為是件非常彆扭的事，連○青老師說這種情況是正常的，老師必須傳達**正向的訊息**給學生，告訴學生每個動作做到位能夠活絡我們的筋骨，有益身體健康；老師並且還要**身體力行，親自示範**。漸漸地，學生改變想法，進而樂在其中，努力練習，抱持本班的精神：「全力以赴，過程才是最重要的！」



三、行政實習

重要紀要：

- ★ 0824-0828 協助研究處整理校史室，如擦拭獎盃、整理及清潔校史室環境。
- ★ 0831-0904 協助學務處防疫 H1N1 新流感相關事宜，如協助量體溫、乾洗手。
- ★ 0901-0902 協助學務處辦理八八水災募款活動，至各班募款。
- ★ 1009-1014 協助教務處辦理校內科展評選活動事宜，如賽前資料整理、按鈴計時。
- ★ 1108-1116 協助教務處宣導台灣母語日活動，如擬出宣導主題、設計短劇、製作道具。
- ★ 1211-1217 協助教務處辦理校內語文競賽相關事宜，如賽前資料整理、按鈴計時。
- ★ 0106-0115 協助輔導室宣導校園安全事宜-自我保護劇場。
- ★ 12月-1月 協助教務處參與數學科展培訓學生之工作，將於5/26參加花蓮縣比賽。



八八水災募款活動
至各班宣導愛心募款



協助乾洗手
預防 H1N1 新流感疫情擴張。



協助語文競賽-唱名
參賽選手及準備選手。

四、研習與進修活動

(一) **校內社群**：【國語數學專業對話社群】是由華大附小在國語、數學領域教學非常有經驗的林○峰老師以及連○青老師召集成立的，目的在於分享彼此的教學經驗及一同解決在教學現場遇到的難題，集結大家的經驗分享幫助自己成長進步。

(二) **校外研習**：



98.09.05 參加
【e化教室電子白板研習】



98.12.04 參加【98 年度教育實習績優獎成果發表與研討會】



於校內【國語數學專業對話社群】與大家分享**速率**的教學經驗及困難。

肆、教育實習成果

一、指導學生參與花蓮縣第 50 屆國民中小學科學展覽比賽，榮獲數學組第二名

儘管實習期間非常忙碌，我仍利用**休息時間**(實習期間每週二午休及週六下午、寒假、到實習結束每週三下午的時間)，指導想要進行數學專題研究的學生。

許多人會說，科展是指導老師的作品，學生掛名而已！但這並不是專題研究的目的，我們所強調的是由教師耐心引導，讓孩子主動探索進而激發孩子的實驗、探究的精神。雖然我完全沒有指導專題研究的經驗，但在輔導老師鼓勵下以及自己有相關能力下，我選擇加入附小優質的培訓團隊，與實習夥伴孫○婷老師獨挑大樑，擔任數學組的指導老師！

我把握機會觀摩其他老師們的帶領方式、請益進行研究的流程及應注意事項；花費許多課餘、放學後回家的時間查詢資料，甚至為了決定研究主題整整花了將近一個月的時間才確定。指導研究的過程相當辛苦，必須兼顧實習的各項任務，進行教學觀察記錄、試教、行政協助、參加進修活動……等，到了接近教檢的時候，雖然自己想要好好準備考試，但仍於寒

假期間繼續進行研究活動！我非常享受與學生一同探究數學奧秘的時光，不管得獎與否，我相信孩子們與我一同刻苦探究的快樂時光，已為我的人生留下最美好的紀錄！



與學生一同討論之情形。



參與科展所有人員
與說明板合影。



獎狀-榮獲花蓮縣科學展覽比賽
數學組第二名。

二、教學的雙「T-L」作法 - 創新與用心：

這學期我的課程設計除了包含班導師的課：國語科四課(近 24 節)，數學科三單元(近 30 節)，鄉土語言(2 節)，還有科任課：自然與生活科技(4 節)的教學內容。實習期間，我積極爭取上台演示的機會，我努力嘗試打破**數學**枯燥與乏味刻板印象，讓數學也可以是有興趣的，可以是講道理、清楚易懂的，進而讓學生喜歡上數學；高年級加入一些令人聞知喪膽的文言文課文，我蒐集許多與文言文互相搭配的卡通圖像，讓孩子在閱讀文言文時，腦海中是有畫面的，進而喜歡並提升語文的聽說讀寫作的的能力；設計具體有趣的**實驗**，與孩子們一同探究日常生活中各式各樣常見卻抽象難懂的奧妙原理，使之具體化；將**最本土**的鄉土語言結合學生興趣提升學習意願，因版面有限，僅呈現國語、數學、自然與生活科技部份教學。

(一) 數學科-讓孩子喜歡數學，非害怕數學：

★圖像(具體運思)：新概念的引入，強調的是**紮實**學習，學生若能具體的瞭解其原理(如製作教具輔助學生思考)而非只是宣告公式，將有助於學生的思維，遇到不同問題，也能透過一定的基礎概念，自行推理。雖不一定能找到答案，但不至於會愣在那兒，毫無頭緒，老師只需稍微提示，大致上都能解決問題。

(二) 國語科-活靈活現：

★文言文教學：①為了避免學生因學習困難而排斥瞭解文言文，於是，藉由翻譯非正規寫成的文言文笑話，讓學生瞭解翻譯文言文其實並不困難。②有成功翻譯笑話的經驗後，進而嘗試挑戰課文內容，避免因課文賞析有白話文解釋而不嘗試翻譯，於是，請學生將課本收起來，藉著簡報檔呈現的課文內容進行翻譯，再加上卡通圖像(網路資源)加深印象，協助學生藉由畫面聯想。

(三) 自然與生活科技科-看得見，摸不著：

★聲音具體化：聲波的傳遞是看不到、摸不著的，於是，在【聲音】單元的教學中，為了解決學生抽象思考的難題，我採實際錄製學生的聲音，利用示波器的影像，讓學生具體的觀察聲音的大小、高低不同時其聲波的變化現象，瞭解影像聲音的因素，如聲音大小決定於振幅、聲音高低決定於振動次數的多寡。



引入比的記錄方式

讓學生由具體操作，瞭解比的概念
(每五朵花片可兌換一隻聖誕襪)



速率-追趕問題

進行追趕問題(同時同方向)教學時，製作卡通人形圖卡，讓學生能有具體影像的思考。

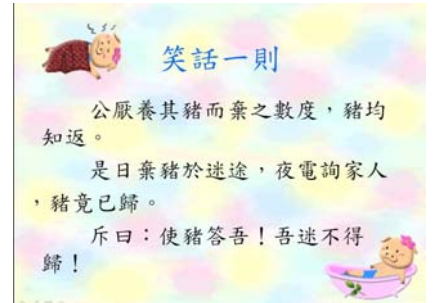

引起動機

因狐假虎威課文是文言文，於是上網找不是非常正規的文言文笑話，藉著解讀笑話內容，激起學生學習興趣。



由簡報顯示課文，學生翻譯後，再顯示圖(網路資源)，讓學生看到此句文言文是有畫面的，幫助記憶。



錄製聲音

請學生至台前錄製大小、高低不同的聲音。

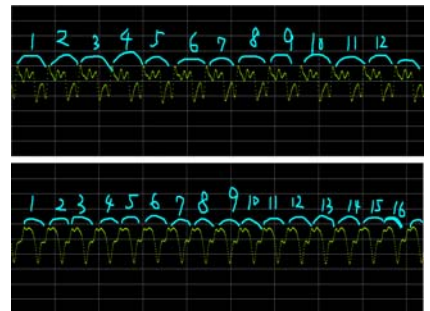

示波器呈現

由聲音高(下)低(上)聲波，發現聲音較高的聲波會較多。

三、與六忠的老師及學生培養出絕佳的默契與感情：

- (一) 親手製作卡片及回憶錄感謝輔導老師的辛苦栽培及學生的參與：將這學期發生的重要事件，製作成回憶錄並燒成光碟，送給老師及全班學生，於學期最後一天播放，希望安青老師及六忠的寶貝能藉由影片，回憶起「那半年，幸福的時光！」
- (二) 輔導教師與六忠學生親手製作感謝卡給我：收到學生們精心製作，全球唯一的「六忠撲克牌感謝卡」時，覺得自己是全世界最幸福的老師！連○青老師給我的鼓勵「教育界需要妳這樣的生力軍加入」以及每位學生寫下對我的感謝及祝福，讓我更確定我的選擇是對的，我一定要繼續努力向前邁進！



親手製作感謝輔導教師卡片



送給六忠每位寶貝的卡片



「六忠撲克牌感謝卡」

伍、教育實習省思

胡適先生說：「要怎麼收穫，先那麼栽。」我不怕辛苦，只怕學無所成！「全力以赴」是我的學習態度。學習是永無止境的，想要學會真功夫，必須先跨穩馬步。

實習期間，我把握每次觀摩見習的機會，從不同年段、不同風格的老師身上，學習各種因材施教的教學方法、技巧。剛開始不敢發問也不知道要問什麼，只是詳細的記錄觀察報告，或許是教學經驗不足，還不知道教材處理的關鍵性及重要性，只覺得老師們都好優秀！常常問自己，什麼時候才能像老師們一樣，從容不迫，游刃有餘的帶領學生學習。終於，在接近自己上台試教的時候，逐漸瞭解老師們每個教學活動背後的用意，遇到問題時也較能主動詢問，從而吸取寶貴知識，漸漸的步上軌道。

「教師是班級的靈魂人物，一言一行都會發生潛移默化的效果」，我的輔導教師連○青老師用心營造出亦師亦友、亦父亦母的情境、和諧的班級氣氛……是我需要學習的。班級經營已不是用強力手段控制學生而是傾向於師生互動的關係，我相信只要**有心**，願意為孩子付出，一定能找到適合自己的經營模式。

因為有大家的參與、協助、無私的付出及分享，讓我擁有非常充實且充滿愛的實習生活！相信，這段充實、美好的回憶將永遠保存在我的心中，不會忘記這半年生活的點點滴滴。如同連○青老師所言，未來還有許多挑戰等著我，我會抱著「寧可揮霍努力的汗水，也不要留下遺憾的淚水」的奮鬥精神繼續奮戰下去的！





教育實習奇幻之旅—— 愛與天命

作者姓名：周瑜鈞

教育實習學校：臺中縣立
北勢國民中學



REILLY

Value-Added SEL



教育實習奇幻之旅——愛與天命

臺中縣立北勢國民中學 周瑜鈞

享譽國際的著名小說《牧羊少年奇幻之旅》：「愛，從來都不會讓人遠離他的天命。當你真心渴望某樣東西時，整個宇宙都會聯合起來幫助你完成。」因為深愛著教育，所以不論是實習抑或是將來的無限挑戰，對我來說，都不只是「工作」而是「天命」。

壹、教育實習理念

- 一、愛，從來都不會讓人遠離他的天命。
- 二、上帝讓每件事情的發生都有其意義，並且有助於我。
- 三、不只是老師，而是好老師——做「所有」能幫助我成為好老師的事。
- 四、學科能力只有在老師把孩子教的更有品德、更有人性時，才會顯得重要。
- 五、用「相信、盼望、愛」去深耕弱勢教育服務。

貳、教育實習規劃

計畫內容包括自行設計的八大學習主軸、六大國文教學面向、五大實習理念。在執行上是以「教學、導師（級務）、行政、研習」等四大領域為主，並以前兩項為主，後兩項為輔。

參、教育實習過程

各實習領域之實習過程皆採「導入→觀摩→演示→省思」等階段，循序漸進，環環相接。

- 一、導入階段：以「認識教育現場，培養正確理念」為原則。
- 二、觀摩階段：以「觀摩專家行動，建立實踐策略」為導向。
- 三、演示及省思階段：以「實踐教育理念，反思教育結果」為指標。

肆、教育實習成果

指導班級學生參加各種校內外競賽活動，成績斐然。主動擔任「得勝者課程——問題處理」義工老師，成功幫助國中孩子們建立正確面對問題的態度與行動。發展出創新教學方式「木吉他情意教學法」、「文言文漫畫教學法」成功解決國文科情意教學、文言文教學之困難。

伍、教育實習省思

雖然成為教師的挑戰日益困難，但在這半年的實習過程中，我明白了「高牆」的存在，並不是為了要阻擋我們，而是要讓我們有機會去證明自己有多熱愛這個目標。只要我們能懷抱著愛走在屬於自己的天命上，我相信，成功終將是水到渠成的。能在北勢國中實習，是瑜鈞生命中很大的恩典，更是上帝最美的祝福！

壹、教育實習理念

一、愛，從來都不會讓人遠離他的天命

當人熱愛著一件事情時，生命自會催促著他用心去做，而我相信，在這過程當中他所體驗到的，就是生命獨一無二的價值所在。這條路就是我所謂的「天命」。從大學時期我就開始協辦教育相關活動，其中教育服務之習慣至今從不間斷，服務時數甚至超過 350 小時以上，只因為我真的很熱愛教育工作。而這份熱愛，也將我從一般大學的中文系學生，帶領到如今已成為擁有合格教師證的國文教師，一路走來雖然崎嶇，但終歸還是回到自己的天命中。實習時我也曾用這句話去鼓勵我的學生，勇敢去愛，因為愛從來都不會讓人遠離天命。

二、上帝讓每件事情的發生都有其意義，並且有助於我

我認為生命之所以珍貴，就是因為人生中從來都不會發生「沒有意義的事」，換言之，若願意仔細觀察、細心體會，每件事都可以對我們意義非凡。上帝讓我在實習的過程中，經歷了不少事情，當然其中有令我心碎難過，也有開心難忘的事情，但我總是願意將一切全然交託給祂。最重要的是，不論今天上帝是開啟一道門，或關起一扇窗，我相信一切絕對都是有助於我的——人生沒有用不到的經歷。

三、不只是老師，而是好老師——做「所有」能幫助我成為好老師的事

實習過程中要學習許多事情，在這過程中，我對自己的要求就是「不只要學習怎麼成為老師，更要學習如何成為一位好老師」。但是「好老師」的定義，就好像在定義「何謂愛？」一樣的難以詮釋完整，因此在實習過程中，我只好不斷的裝備自己，不停吸收、不停行動、也不停反省，我願意努力去做「所有」能幫助我成為好老師的事情，但求「好老師」的輪廓能在我的心中漸漸清晰。

四、學科能力只有在老師把孩子教得更有品德、更有人性時，才會顯得重要

子曰：「弟子入則孝，出則弟，謹而信，汎愛眾，而親仁。行有餘力，則以學文。」依此判斷，品德的養成應先於知識的學習。關於品德在教育上的重要性，從屢見不鮮的負面社會新聞中大家應該都可以體會才是。

五、用「相信、盼望、愛」去深耕弱勢教育服務

從大學時期我就開始舉辦、參與教育服務活動，從民國 95 年迄今，教育服務的習慣從不間斷。服務過程中，我看到這個世界上，有許多的孩子跟我一樣，因為環境(經濟、家庭……)的緣故、或因為缺乏重要他人(significant others)的陪伴與瞭解，而容易失去良好的社會流動機會，故我希望能透過教育服務讓他們的未來更加美好。

因此，教育服務可說是「讓我想成為老師的起點之一」。然而弱勢教育服務的耕耘絕對是一段辛苦而不求回報的工作，所以更需要用「相信(相信他們會因為我們的努力而變得更



好)、盼望(期待他們未來的成長與傳承)、愛(無條件的付出關愛)」來幫助我支撐這個理念。

貳、教育實習規劃

《禮記·中庸》：「凡事豫則立，不豫則廢。」半年制的教育實習其實非常短暫，唯有提早做好安排，才能節省摸索的時間，並全力以赴實踐理想。瑜鈞的教育實習計畫內容包括自行設計的八大學習主軸、六大國文教學面向、五大實習理念。在執行上是以「教學實習、導師(級務)實習、行政實習、研習活動」等四大領域為主，並以前兩項為主，後兩項為輔。各實習領域之實習過程皆採「導入→觀摩→演示→省思」等階段，循序漸進，環環相接。

一、八大學習主軸、六大國文教學面向、五大實習理念

- (一) 八大學習主軸：教學實習、導師實習、行政實習、研習活動、教師檢定、教師甄試、教育專業知識及教育專業態度與倫理。(請參考下圖)
- (二) 六大國文教學面向：認知——義理之真、人情之善、詩詞之美、文學之智。
情意——品格陶冶、價值澄清。技能——文化傳承、生活預備。(請參考下圖)
- (三) 五大實習理念：請參考「壹、教育實習理念」。

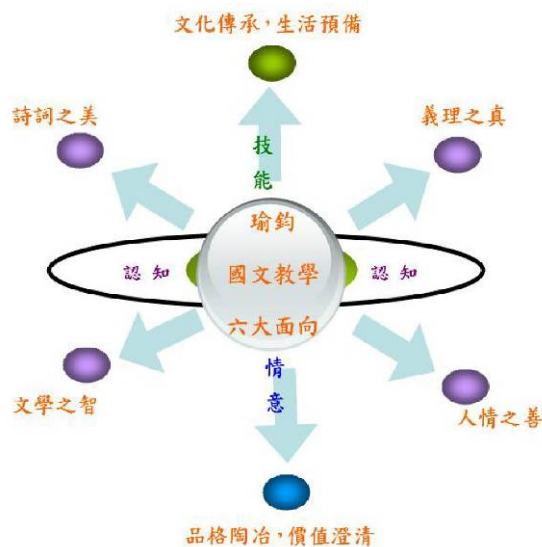

二、實習規劃與執行過程

時間	教學實習及導師實習	行政實習及研習活動	備註
(一) 導入階段：認識教育現場，培養正確理念。			
8月1日至	1. 認識北勢國中的學校文化，並繳交訪校紀錄報告。 2. 認識班級成員及老師。 3. 熟悉本校的各項規章辦法。 4. 適應學校作息時間。	1. 認識本校各處室成員及老師。 2. 申請全國教師在職進修網的帳號密碼，以利參加研習活動。 3. 參加各縣市政府或其他單位所辦理的新進教師研習活動。	1. 參加「得勝者教育協會」舉辦之研習課程，並參與本校「得勝課程」之計畫。 2. 為防範H1N1新流感，

<p>8 月 31 日</p>	<p>5. 研擬出未來半年的實習計畫。</p> 	<p>4. 認識各處室業務及其办理流程、行政風格。 5. 參與本校校務會議及其他行政會議，增進行政單位的認識。 6. 透過學期行事曆，多加注意學期重大活動或其他行政安排。</p>	<p>應多加注意行政單位相關疾病管制策略，並觀摩學校防範傳染之因應方式。 3. 掌握讀書會進度。</p>
<p>9 月 1 日 至 9 月 31 日</p>	<p>1. 熟練校內各項教學設備的使用方法。 2. 觀摩國文科之教學計畫或教學單元設計。觀摩輔導教師的師生溝通方式、班級經營措施、作業設計和評量方式等。 3. 認識導師工作。 4. 認識班上同學。 5. 擔任教師之教學助理。 6. 協助指導「教室佈置」。 7. 參與本校得勝者課程計畫的實施，並協助批改課本、作業。</p>	<p>1. 觀摩各處室如何擬定年度工作計畫和行事曆。 2. 把握機會，繼續參加校內外的進修活動。 3. 參與本校國語文領域會議及其他會議。 4. 協助教務處行政作業。 5. 協助並參與親師座談會之舉行。</p> 	<p>1. 擬訂出實習計畫。 2. 防範H1N1新流感，應多加注意行政單位相關防疫策略；並參與相關防疫會議。 3. 掌握讀書會進度。 4. 參加第二次返校座談。</p> 
<p>(二) 觀摩階段：觀摩專家行動，建立實踐策略。</p>			
<p>10 月 1 日 至 10 月 30 日</p>	<p>1. 繼續觀摩輔導教師的教學方法、班級經營、導師工作。 2. 協助輔導教師「每週安排一天」批閱學生作業、聯絡簿等，或盯早修、掃地工作、午休等導師實務工作。 3. 第一次段考後，在輔導教師現場指導下，「每週可安排合格教師之基本鐘點數1/4至1/5以上」之教學工作。 4. 協助指導班上同學參與校運會相關準備工作。 5. 進行創新教學方法的思考。 6. 參與本校得勝者課程的帶領，並協助批改課本、作業。</p>	<p>1. 把握機會，繼續參加校內外的進修活動。 2. 參與本校國語文領域會議及其他會議。 3. 協助教務處行政作業。 4. 協助各段考、模擬考相關工作。 5. 協助籌備擴大舉辦之20週年校慶。 6. 觀摩校內所舉辦的學藝、體育、生活教育等競賽活動或指導社團活動。</p> 	<p>1. 防範H1N1新流感，應多加注意行政單位相關防疫策略；並參與相關防疫會議。 2. 掌握讀書會進度。 3. 參加校內外競賽。 4. 參加第三次返校座談。</p> 



(三) 演示階段：實踐教育理念，反思教育結果。		
11月1日至11月31日	1. 繼續觀摩輔導教師的班級經營策略，「每週安排2天」從事導師實務工作。 2. 繼續觀摩輔導教師的教學方法，並在輔導教師現場指導下，「每週可安排合格教師之基本鐘點數1/3」之教學工作。 3. 可安排觀摩輔導教師以外其他教師之教學。 4. 進行創新教學方法的教學嘗試，並評估效果。 5. 參與本校得勝者課程的帶領，並協助批改課本、作業。	1. 把握機會，繼續參加校內外的進修活動。 2. 參與本校國語文領域會議及其他會議。 3. 協助教務處行政作業；但工作份量應減低，以不影響實習教學、班級事務為主。 4. 協助執行擴大舉辦之20週年校運會。 5. 協助籌備校內國語文競賽活動，或指導社團活動。
1. 防範H1N1新流感，應多加注意行政單位相關防疫策略；並參與相關防疫會議。 2. 掌握讀書會進度。 3. 準備靜宜大學12月份的教學演示。 4. 參加第四次返校座談。		
		
(四) 省思階段：實踐教育理念，反思教育結果。		
12月1日至學期末	1. 繼續觀摩輔導教師的班級經營策略，「每週安排2天」從事導師實務工作。 2. 繼續觀摩輔導教師的教學方法，在輔導教師現場指導下，「每週可安排合格教師之基本鐘點數1/3」之教學工作。 3. 繼續利用空餘時間觀摩其他班級或其他科教師的教學活動。 4. 指導班上學生參與競賽活動。 5. 進行創意、創新教學方法的教學嘗試，評估效果。 6. 結束本校得勝者課程的帶領。 7. 製作教育實習總結檔案。	1. 把握機會，繼續參加校內外的進修活動。 2. 參與本校國語文領域會議及其他會議。 3. 協助教務處行政作業，但工作份量應減低，以不影響實習教學、班級事務為主。 4. 協助執行校內競賽活動。 5. 請輔導老師考核實習成績並函送靜宜大學師培中心。
1. 防範H1N1新流感，應多加注意行政單位相關防疫策略；並參與相關防疫會議。 2. 掌握讀書會進度。 3. 期末參與靜宜大學舉辦之教學演示，作為學年評量的依據之一。 4. 參加第五、六次返校座談。		
		

參、教育實習過程

右圖為我針對「教學、導師、行政、研習」等四層面的實習歷程，去做「理念、策略、實踐」等三大階段的目標設定。期待在實習過程中，能按照計畫目標認真實習。

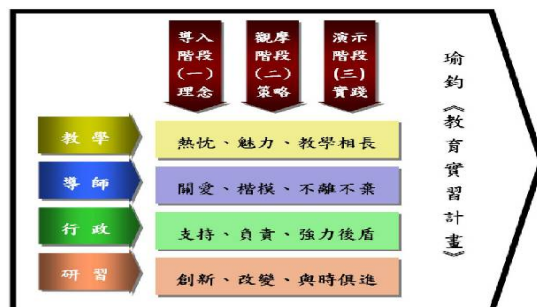

一、教學實習——熱忱、魅力、教學相長

(一) 熱忱：

《牧羊少年奇幻之旅》：「如何感覺得出來一個人究竟是向著或背離他的天命？只要注視著他們就行了！」一個老師有沒有教學熱忱，學生很快就可以感覺出來，因為他們的眼睛，始終注視著每一位老師們！



實習的時候，我會盡力讓大家感受到老師對「知識分享」的熱忱，備課時除了精心準備課程的知識，我還會省思自己「是否熱愛分享這一課的知識？」因為熱愛知識的分享，我會準備許多與課程相關的有趣活動，例如：彈吉他唱歌、繪畫文言文漫畫、進行有獎徵答戳戳樂……等，因為我始終相信：「老師對知識分享的熱忱，

會感染學生的學習熱忱。」

另外，大學至實習階段，我習慣參加教育服務，並保持自己對教育的熱忱。實習的時候，我也主動擔任本校的「得勝者課程—問題處理」義工老師，成功幫助國中孩子們建立正確面對問題的態度與行動。所以我除了醉心於本科的教學活動外，更期許自己能在學生們的品格與生命教育上，擁有更多的教學熱忱。



(二) 魅力：

由於過去我曾擁有一些教育服務的實務經驗，還有舞臺表演、活動主持的特殊經歷，這些都讓我在實習時不至於在講臺上出現怯場的狀況，反而能運用過去培養的特殊才藝，在教學過程中揮灑自如。例如：我習慣將國文與生活趣事做結合，並寓課文中的道理於日常生活事例中，每次在課堂上分享生活內容，同學都會熱烈的給我反應與回饋！但這樣有魅力的教學，不見得全是因為我會某些才藝的關係，我反而認為「老師的魅力是來自於他在教學上的全力以赴」，所以大家才會對老師感到尊崇。



另外，為了讓教學更有魅力，老師的教學方法也必須創新。我大學時期曾擔任過吉他社幹部，對於吉他與流行音樂一直都有相當濃厚的興趣。國文科的「情意傳達」長久以來都是孩子們頭痛的部分，此時我手中的木吉他、流行音樂與歌詞便常常擔任我最重要的「情意教具」，因此便成功創造出「木吉他情意

教學法」，讓國文科情意傳達之教學過程更為順暢。

由於我從小就喜歡繪畫，對於漫畫更是胸有成竹，在一次無心插柳的情形下，我將某文言文課文畫成漫畫，沒想到迴響



熱烈，且對文言文的理解與背誦成效絕佳，更成功解決孩子們長久以來對文言文感到「艱澀難懂、詰屈聱牙」的困擾。故便創造了「文言文漫畫教學法」，讓文言文教學更為順利。

創新教學法	教學單元	教學內容	應用的理論
木吉他情意 教學法	《憨孫吔，好去睇啊！》	將與課文內容相關的流行音樂、歌詞意境融入吉他的演奏中，透過欣賞、問答的教學方式，引導學生思考生活中的舊經驗，並理解新課文的意境，最後啟發孩子們對課文的情意體會。	Ausubel 前導組織、學習遷移、欣賞教學法、問答教學法、啟發教學法、
	《記承天夜遊》		
文言文漫畫 教學法	《禮記選—不食嗟來食》	將文言文課文畫成漫畫，透過圖片讓右腦加強記憶，並將抽象概念具體化，幫助學生對文言文、詩……等作品的理解，且背誦成效絕佳。	圖像右腦記憶、形象表徵、講述教學法、問答教學法、
	《禮記選—苛政猛於虎》		
	《記承天夜遊》		

(三) 教學相長：

透過他們上課時的反應、評量的結果，不只讓我看到了很多學生特殊的思維邏輯，更讓我瞭解到我的課程與教學究竟有沒有出問題；透過與指導教授、實習輔導老師們的互動、座談，仔細分析教育過程與計畫並反思教育結果，也為日後的教育生涯提供最難能可貴的試金石。

二、導師實習——關愛、楷模、不離不棄

(一) 關愛：

《牧羊少年奇幻之旅》：「當你被愛的時候，你就可以創造出任何事物，甚至可以把自已變成風。」我的實習班級是國一生，對初升國一卻有著國小身影的孩子們，國中校園總有著既期待又怕受傷害的矛盾心理……也因此我與班導師——張老師在學期一開始就打算以「無限關愛」為藍圖，為這群國中新鮮人打造一個優質的學習環境。從硬體(粉刷牆面、教室佈置)到軟體(師生連絡、親師座談)都期待能展現教育關懷。

(二) 楷模：

一個老師——尤其是導師，若沒有提供身教的楷模，在國中校園裡常常難以說服思考漸趨成熟的國中小大人！也因此，我總是盡可能的在每個行為上做好模範。例如：有一次，我們學校服裝儀容檢查，我在前一天也跑去剪頭髮，隔天還有老師笑著問我說：「你也要服裝儀容檢查嗎？」讓我哭笑不得。其實這些都只是芝麻



小事，但我總是希望可以做到身為一個好老師該有的身教。

（三）不離不棄：

除了楷模的塑造外，在班導師身上我看到了一個好導師「不離不棄」的帶班精神。其實張老師也常常告訴我：「我不奢望每位學生都能成績優異，只要求他們將來都不會成為社會的負擔。」我很贊同！因為每個孩子都有屬於他們的天賦特質，但這些並非只表現在「數字上」；而「數字下」的品格、良善、同理心…等確實是容易被一張張社會的「標籤紙」給掩蓋掉的！一個好導師更重要的是不離不棄的精神與持續的關愛。

三、行政實習——支持、負責、強力後盾

（一）支持：

《牧羊少年奇幻之旅》：「商隊和沙漠說著共同的語言，這是商隊之所以能通過沙漠的理由。」北勢國中是一所中小型的學校，各行政處室與老師們都能發揮相互支援的合作默契，因為有著「共同的語言」，所以行政工作才能如此順利推展。

例如：行政實習的時候我和老師思考「友善校園」的系列活動，當時正值耶誕節，實習學生們便決定全力支援！我們利用假日時間，請班上部分同學到校協助製作「創意巧拼聖誕樹」，材料有部分是由資源回收垃圾所製，除了發揮無限創意，更有「愛護環境、節能減碳」的意涵在其中！這一個活動讓北中充滿平安、祝福的耶誕氣息，更增添友善校園積極意義。（後來以這個作品參加沙鹿鎮公所辦理的「98 年節能減碳創意點子王比賽」榮獲國中組第二名）。



（二）負責：

教學組的顏組長是我的行政指導老師，平日的工作量相當繁重，但在忙碌的業務中，卻總是可以看到他幽默又風趣的一面，更在校園中隨處可見他與同學們熱切有趣的互動，而且對於行政工作的交代與監督上又都事必躬親，在他身上我看到了一位好老師「負責、敬業、樂觀的態度」。

（三）強力後盾：

在沉重的行政工作中若依然能保持愉快、幽默的心情，再加上嚴謹、負責的態度，非但能提升行政效率，更能加速落實學校的教育理念，行政組織將成為整座學校最強力的後盾。

四、研習活動——創新、改變、與時俱進

我是個熱愛學習的人，從大學時期開始就常透過社團參與眾多的研習課程。實習時更加把握機會充實自己的專業知能，與時俱進，期望給孩子多元、創新的教學活動。但是在眾多的研習活動中，也必須要選擇符合自己領域及教育理念



的課程，才不會顧此失彼，模糊焦點。我的實習科目是「國文科」，但是我對於弱勢學生的教育服務、生命教育、品格教育等課程一直都很有熱忱。如攜手計畫補救教學、國民電腦輔導教師、得勝者課程……這些都是符合我教育理念與興趣的研習課程，而我也從中獲益良多。

肆、教育實習成果

《牧羊少年奇幻之旅》：「生命對於那些勇於實現天命的人總是慷慨的。」或許上帝在送你禮物前，總喜歡用困難加以包裝，但通常困難越多，禮物也越大！從大學階段到實習期間，我總不停追逐屬於自己的天命，以下是我的優良事蹟，也是生命足跡：

一、班級經營與指導學生方面

- (一) 指導北勢國中學生並帶隊參加臺中縣沙鹿鎮公所「98年節能減碳創意點子王比賽」榮獲國中組第二名。
- (二) 協助北勢國中資訊組指導學生參加「98年國民電腦感恩賀卡繪圖競賽」榮獲佳作。
- (三) 指導班級學生參加北勢國中「20週年運動會創意進場競賽」榮獲亞軍。
- (四) 耶誕節為學生籌辦「耶誕夜 Party 活動」成功營造溫馨快樂班級氣氛。

二、教學方面

- (一) 發展出創新教學方式「文言文漫畫教學法」，成功解決文言文艱澀難懂、詰屈聱牙之教學困難。
- (二) 發展出創新教學方式「木吉他情意教學法」，讓國文科情意傳達之教學過程更為順暢。
- (三) 主動擔任北勢國中「得勝者課程——問題處理」義工老師，成功幫助國中孩子們建立正確面對問題的態度與行動。

三、行政方面

- (一) 擔任北勢國中「巧思節能，拼出耶誕——光碟的祝福」之首屆主辦人，不僅獲得校內師生們的一致好評，更增添友善校園積極意義。
- (二) 熱情學習學校行政事務，部份週六假日亦積極主動到校協助。
- (三) 積極協助北勢國中進行「友善校園」、「攜手計畫課後扶助」……等評鑑活動。
- (四) 擔任北勢國中「98學年度才藝競賽活動」節目主持人，大放異彩。

四、個人特殊優良表現

- (一) 99年應屆順利通過教師檢定，取得合格教師證。
- (二) 榮獲靜宜大學98年師資培育中心教育實習績優獎 中等學校組第二名。
- (三) 榮獲靜宜大學97年優秀畢業生獎「群育獎」、「志工服務獎」，並擔任「畢業生代表」。



- (四) 榮獲教育部 96 年全國大專院校教育優先區營隊活動優秀學生。
- (五) 榮獲教育部 96 年全國大專院校績優學生社團評鑑暨觀摩會自治性社團之績優獎。
- (六) 參加教育部 95 年推動大專師資生實踐史懷哲精神教育服務計畫，獲得服務證明。
- (七) 從大學至實習期間，參加教育志工服務時數多達 350 小時以上，奠定教育志向根基。

伍、教育實習省思

一、實習

實習結束這一天，我心中也充滿很多感慨的情緒……教育實習讓我在這半年之中成長很多。回憶起踏入校園的前一天，我還是一個剛畢業的大學生，如今我已經是孩子們口中的「周老師」了。在實習的這幾個月裡，我相當明白我已經不再是學生，而是個老師，雖然身分有時難免會出現過渡時期的尷尬，但在每個孩子、每位老師眼中，我必須明確的告訴自己「請拿出老師的樣子跟態度」——要成為老師，而且也要成為我自己。



二、拾昔

與孩子們的互動當中，不但看到孩子們的潛移默化，更看到了「那個時候的自己」。坦白說，國中孩子們的問題真的很多，但是我卻常常在生氣的同時，彷彿也看到了自己小時候惹老師生氣時的臉孔……於是我開始靜下心來，獨自一個人默想一些問題；於是我開始能用正向的心態去瞭解他；於是，我開始包容，也開始繼續去嘗試……這樣的轉變過程，是一種難以言喻的複雜感受，但是我也因此明白「我能包容、不生氣，是因為我能瞭解、能感受」。在每一位孩子身上，我彷彿看到了過去的自己，也看到了現在的自己。

三、時惜

能有這樣的成長，我必須要萬分感謝！不論是指導我的陳玉松主任、顏聰源老師、張淑美老師、林佳樺老師、我的實習夥伴們，還有那一群，讓我這半年來哭笑不得的小大人們……每當孩子們問我「周老師，你實習完之後可不可以留在我們學校教我們國文？」時，真的讓我不知道應該怎麼回答，只能用開玩笑的語氣調侃他們：「真不簡單！是哪位同學年紀這麼小就懂得拍老師馬屁？哈哈」幽默的一語帶過……



然而每一次的結束，其實都是新的開始；珍惜，就是活在當下。能在北勢國中實習，是瑜鈞生命中很大的恩典，更是上帝最美的祝福！

四、是少子化教我成為夢寐以求的好老師

雖然成為教師的挑戰日益困難，但在這半年的實習過程中，我明白了「高牆」的存在，並不是為了要阻擋我們，而是要讓我們有機會去證明自己有多熱愛這個目標。只要我們能懷抱著愛走在屬於自己的天命上，我相信，成功最後終會是水到渠成的！





綠隙—性靈中的繆思 微光中的歌吟生命中的禮讚

作者姓名：黃品璇

教育實習學校：臺北市立

第一女子高級中學





綠隙—性靈中的繆思，微光中的歌吟，生命中的禮讚

臺北市立第一女子高級中學 黃品璇

北一女中是我的實習學校。外界對她的解讀，總是以得獎及升學率等功利主義看待，卻鮮少人能夠欣賞她的美，而「綠隙」是我對她的第一印象。校園裡一片綠意盎然，一天之中最美的時刻就是當陽光照耀在綠樹、繁葉上，透過窗櫺的縫隙，走廊滿是灑落一地的金黃色。

「綠隙」亦具有更深一層的意涵。雖然實習的生活圈子很小，也很單純。但仍有許多可思、可感、可品與可覺。只要願意捕捉心緒的片段，用文字作具有個人風格的表達，相信人生必能比別人多一些「綠隙」下的風景。副標題「性靈中的繆思」是個人精神上源源不絕的靈感，「微光中的歌吟」是綠園中老師誨人不倦的講課聲，「生命中的禮讚」則是生命歷程中的美好時光。

壹、教育實習理念

自身的教育實習理念如下：教師具有「教育愛」的胸襟；師生互動，亦師亦友；營造美學的視野及提倡「從根做起，從心出發」的品格教育。

貳、教育實習規劃

我所擬訂的教育實習計畫，包括：實習學校概況、實習評量事宜、實習計畫進度表。將教育實習規劃分為四項：教學實習、導師實習、行政實習與研習活動。

教學實習規劃：觀摩實習輔導老師的教學方式，並且實際參與教學活動，例如上台試教、戶外教學、參與人文社會資優班的講座活動—侯孝賢與蔡明亮導演的電影座談會。

導師實習規劃：協助導師推動班級事務，並從中體會與學生相處的快樂。

行政實習規劃：輪流至各行政處室進行實習，抱持積極主動、認真負責的態度。

研習活動規劃：藉由校外研習活動以充實教師專業。

參、教育實習過程

教學實習的重點在於經驗的累積，並且藉由試教後的省思，改正課程的設計，使教學更加順利。導師實習則是要以「真誠」對待學生，並且付諸實際行動，讓學生能夠感受到「教育愛」。行政實習則需先衡量自己的能力，並將所要負責的事情做到最好。

肆、教育實習成果

- 一、榮獲國立臺灣師範大學金筆獎第三名，實習檔案詳細確實的紀錄上台試教、班級經營、協助行政等活動，包括省思及改進之成果。
- 二、指導學生參加全國語文競賽集訓與比賽，績效良好。
- 三、將「藝術欣賞」融入於課程設計之中，教學時不但能發揮個人特色亦能涵養學生的文化素養。其中旁徵博引當代名家的見解，使學生不只是增長識見，更能感受到大師的

風範。

伍、教育實習省思

實習僅有半年的時間，卻讓我收穫甚豐，滿載而歸。朱天文《荒人手記》：「時間是不可逆的，生命是不可逆的，然則書寫的時候，一切不可逆者皆可逆。」時間與生命都是不能重來一遍的，但是唯有在「書寫」的時候，才能再次回到那段美好時光。我將這些「感動」寫成文字，想要把握住「永恆」。

展望未來，我期許自己能夠順利成為一位正式的國文老師，自己能夠繼續充實教師專業素養及參與進修研習活動，主動關懷學生，讓社會更臻和諧美善。



北一女中是我的實習學校。外界對她的解讀，總是以得獎及升學率等功利主義看待，卻鮮少人能夠欣賞她的美，而「綠隙」是我對她的第一印象。校園裡一片綠意盎然，一天之中最美的時刻就是當陽光照耀在綠樹、繁葉上，透過窗櫺的縫隙，走廊滿是灑落一地的金黃色。

「綠隙」亦具有更深一層的意涵。雖然實習的生活圈子很小，也很單純。但仍有許多可思、可感、可品可覺。只要願意捕捉心緒的片段，用文字作具有個人風格的表達，相信人生必能比別人多一些「綠隙」下的風景。副標題「性靈中的繆思」是個人精神上源源不絕的靈感，「微光中的歌吟」是綠園中老師誨人不倦的講課聲，「生命中的禮讚」則是生命歷程中的美好時光。

壹、教育實習理念

回想起第一次跟高三忠班、愛班及良班學生們見面，雖然是在下課時間，但是大部分的學生仍然坐在位子上唸書，孜孜不倦的埋首苦讀，讓我想到四年前的我也是如此，而今卻又是以一個「新生」的身份回到校園。自身的教育實習理念如下：

- 一、**教師具有「教育愛」的胸襟**：史普朗格：「教育愛是一種施予的愛，是人性創造的文化，是使教育成為可能，具有效果的關鍵。」我所愛的不只有實習班級的學生，而是「學生」本體，不論在課業學習或是待人處事各方面的進步歷程。
- 二、**師生互動，亦師亦友**：將教師與學生的關係建立在「吾—汝」的關係上，把學生當成與教師一般平等的學習主體，如同朋友一般，重視對話，分享知識與感情。
- 三、**營造美學的視野**：國文教育的實踐並不止於字句的鍛鍊、聲音的朗讀或是篇章的大意，而是必須將藝術文化加入其中，才能儲備更多能量，延伸出更多變化。
- 四、**提倡「從根做起，從心出發」的品格教育**：綠園學子在課業上都表現卓越，可是只有知識的教育是不夠的，應該走出教室，服務人群。唯有接受社會文化洗禮，才能開啟多元思維與發展。

貳、教育實習規劃

一、教育實習—優秀是教出來的

(一) 觀摩教學：

1. 教學實習有兩位輔導老師：先行觀摩實習輔導老師汪丞勳老師的教案設計、教學方法與評量。之後觀摩實習輔導老師陳美桂老師針對人文社會資優班的教學方式，並且實際參與教學活動，例如侯孝賢導演與蔡明亮導演到北一女的電影座談。
2. 安排活動課表，每週到不同班級觀摩國文科老師上課。

(二) 教學演示：

1. 透過平日的觀察，瞭解學生的起點行為，以利規劃教學活動。

2. 撰寫教案，並且將文化、藝術融入教案的設計之中。
3. 教學活動之後，針對回饋單與教學現場反應，反省並且調整教學的心態與腳步。

二、行政實習——一枝草，一點露

- (一) 輪流至各處室進行行政實習：教務處、學務處、總務處、圖書館與人事室。
- (二) 開學之後至教務處教學組負責國語文競賽事宜、撰寫公文及實習老師研習活動計畫等。
- (三) 觀察行政處室的運作過程以及行政人員間的溝通。
- (四) 參與學校活動之策畫，例如：校慶梵谷特展、中星交流訪問團接待等。

三、導師實習——教育像是播種在學生心田裡的種子，總會有發芽的時候。

- (一) 建立老師、學生與家長之間的關係
 1. 準備給學生的見面禮：講解蘇格拉底的弟子柏拉圖的故事，希望學生能夠用功唸書並且持續不懈。
 2. 瞭解學生的背景：良班為數理資優班級，學生必須經過資優班入班鑑定考試才能進入，所以從高一至高三皆為同一個班級，不會分班，因此特別團結具向心力。
 3. 參與「家長日」，觀察親師互動，學習如何與家長進行溝通。
- (二) 凝聚班級向心力
 1. 建立班級的核心價值：自主、負責。
 2. 所有措施、活動以學生為主體，讓學生參與做決定。
 3. 協助學生獲得成就感：不管是游泳比賽或是大隊接力，學生不只是为了得名而競賽，更重要的是如何在競賽中得到寶貴的經驗與體悟。
- (三) 營造正向的班級風氣
 1. 定期批閱週記，瞭解學生的人際互動與行為問題。
 2. 對於行為出現偏差的學生，適時介入輔導，並且追蹤紀錄。

四、研習活動——積沙成塔

- (一) 定期參加師大返校座談。
- (二) 擔任教育部「國文學科中心」之工作人員，參與所舉辦之國文研習活動。
- (三) 參加校外研習活動。
- (四) 定期閱讀教育書籍與月刊，增進教育知能。

參、教育實習過程

一、教學實習精要紀錄

人 社 資 優	教室布置或課程內容	品璇老師的觀察與省思
	● 忠班有「學習角」的布置，使用書櫃並放置關於人文社會學科之書籍，並且放置長椅，提供旁聽的老師座位。在忠班的門口則設有一套課桌椅，上面擺	● 學習角的規畫，是在空間開放與親師合作的理念推動之下，老師在有限的空

<p>三年忠班觀察記錄</p>	<p>放許多人文月刊以及當月暢銷書籍。門上則掛著蔡明亮導演的電影〈臉〉的海報。</p> <ul style="list-style-type: none"> ●忠班的上課內容多元化，偏向人文藝術類。例如：講到黃春明〈戰士，乾杯！〉便搭配黃春明的散文集〈等待一朵花的名字〉。講到李白〈春夜宴從弟桃花園序〉就搭配王勃〈滕王閣序〉。美桂老師上課時，還會提及最新的藝文資訊。老師在上王羲之〈蘭亭集序〉時，便分享了她去高雄參觀董陽孜的書法展，回程帶了許多宣紙，希望學生可以在默寫課文時，使用董陽孜所寫的宣紙，會更有復古的風情。 ●學生特質上，因為人文社會科目需要豐沛的創作靈感以及情緒，她們與普通班的學生相比，散發許多熱情、活潑的能量。她們與數理資優班相比，更能突破規則、框架，尋找邏輯以外的可能。 	<p>間裡，規畫設計出學習角，除了可提供學生自由學習的空間之外，人性化的布置，更可營造出家的溫馨，維繫良好的親師互動與溝通。</p> <ul style="list-style-type: none"> ●我以前只知道講解課文，但是並不懂得如何將文章的美感應用於現實生活中，殊不知美學與文學是密不可分的。現在回想以前製作文案時，拼命將資料疊床架屋，卻不知道要以文化藝術來行銷包裝，難怪無法獲得評審青睞。
<div style="display: flex; justify-content: space-around;">     </div> <p>●人社資優三年忠班的「學習角」。</p>		
<p>三年愛班觀察記錄</p>	<p>教室布置或課程內容</p> <ul style="list-style-type: none"> ●在學生的特質上，愛班是北一女一類組的普通班，學生聰敏靈活。平常聽課的時候，我會坐在班級的最後，觀察學生的上課情況。愛班的學生與人社資優班相比，不太用口語表達自己的想法，顯得木訥寡言。但是私底下她們卻是熱情活潑。 ●教室布置：班上的教室布置是整片彩色壁畫，具有強烈的感情抒發。 ●學生較喜愛具有邏輯的教學方式，習慣傳統的講授法而較少使用小組討論。 	<p>品璇老師的觀察與省思</p> <ul style="list-style-type: none"> ●愛班學生就像是一般的高三學生。上課的時候，總是被「考試」所苦，受到侷限、枷鎖。無法像人社資優班悠遊於書本之中。 ●在表現上，相較於人社資優班學生因為需要創作靈感而外顯的高昂情緒，她們顯得內斂。 ●教學的方法上，我常常試著拋出問題，希望她們能夠主動思考，而不是被動的接受知識灌輸。 ●我記得第一次表現詩詞吟唱，結果全班都嚇到了，還有同學追問說：「這些詩都可以唱嗎？」也有同學立刻問我是哪一個社團會教詩詞吟唱。其實詩詞吟唱本來是屬於文人雅士的休閒活動，以吟唱抒發情感，漸漸地因為人們的娛樂活動愈加廣泛，詩詞吟唱較難吸引普羅大眾，至今參與人數越來越少。詩詞吟唱應該保存，因為這是傳統文化。我們都知道要保護古蹟，那我們更該發揚文化。 ●心中有「愛」——我與三年愛班學生合照。 <div style="text-align: right;">  </div>

二、行政實習精要紀錄

北一女中校慶梵谷展	
時間：98.12.1	地點：北一女中楓葉鳴廊
活動內容	品璇老師的觀察與省思
<p>從校門口進來左轉到「小綠屋」一直到國文科辦公室，有一段路，以前是稱為「菁園社辦」，最近有了新的名稱叫「風葉鳴廊」，取自蘇軾〈西江月〉：「夜來風葉已鳴廊，看取眉頭鬢上。」</p> <p>風葉鳴廊一旁的看板荒廢許久，於是決定在校慶之前，重新布置。因應梵谷的畫作十二月來台展出，所以就決定以「梵谷」為主題，作一個展覽。</p> <p>在這一週的策展中，我們不斷重複蒐集、剪裁、編輯、排版的動作，並且修改再修改，希望能把最「美」的一面，呈現在大家面前。雷諾瓦說：「痛苦會過去，美會留下。」如今我經過風葉鳴廊時，看到那一排的海報，也就忘記當初製作的辛苦與身心的疲憊了。</p>	<p>因為美桂老師為梵谷展的策展人，老師希望我能參與這次的活動，當作一個學習。而我負責梵谷的文學、詩歌部分。事先蒐集了非常多的書籍，包括余光中《梵谷傳》、《從徐霞客到梵谷》、蔣勳《破解梵谷》、梵谷《梵谷書簡全集》、丘彥明《踏尋梵谷的足跡》、何政廣主編《文生·梵谷》等。在這過程中，挑選文字的片段是最困難的，因為海報的字不能太多，又要凸顯主題，所以必須有所取捨。文字編輯結束之後，就是「排版」。光是排版就花了三天的時間，因為所謂的海報跟刊物是不一樣的，圖片和文字必須生動活潑，才能吸引人觀賞。</p> <p>經過這次策展之後，我對策展的想法是：</p> <ul style="list-style-type: none"> ● 一個好的策展人，必須保持閱讀的好習慣，將夢境化為真實。所以製作海報時，節錄的語句必須能夠震懾人的心靈。 ● 海報上的文字底稿已經拍板定案，還必須具備完整的結構能力。就像是企業的管理人一樣，必須具有能力處理美編、行銷、出版等能力。 <div style="display: flex; flex-wrap: wrap; justify-content: space-around;">     </div> <p>● 梵谷海報排列於上</p>

三、導師實習精要紀錄

(一) 家長日：家長日為家長與教師的面對面溝通時間。家長對子女的殷殷期待，可以從他們詢問老師的問題看出端倪。例如學測的分數、如何算出推甄的名次、推甄與申請管道的分別等等。

(二) 批閱學生週記

1. 學生可以自由書寫心情於週記上，從週記也可以看出個人的風格。我最喜歡的週記封面（如右圖），封面：「仰望蒼穹，體認自己渺小而謙卑的存在。」「ps: 位於大熊座的 M81 是漩渦星系，是地球星空中最美麗的星系之一。」學生雖然身處於數理資優班，卻不會因為成績優異而驕傲自大，反而認為宇宙之大，自己只是滄海中的一粟，態度更為謙卑。



2. 從週記可以看出學生的人際互動關係：數理資優班的學生與一般學生無異，她們也被課業與情緒問題困擾著。例如，有的學生因為家庭父母失和，而無法靜下心念書；有的學生因為比賽表現失常而沒有得名，因此懊悔自責；有的學生因為專研課程的報告而影響複習的進度；有的學生雖然成績好，但是卻無法控制自己的脾氣，進而做出不理智的舉動。這些學生需要的是「關懷」，因為她們需要被「理解」、「知道」，課業間的競爭、人際關係不和諧等都是這些學生的「壓力」來源之一。老師必須學習觀察學生的舉動，並且適時輔導學生。

(三) 班際活動：北一女舉行大隊接力比賽，而學生在跑步的途中，有三個學生掉棒、摔倒，所以無緣進入複賽。回到班級之前，我思索著該怎麼安慰學生。我以為人生就像是無止盡的賽跑一般，順遂的時候，超前對方；失意時候，就是落後對方。我領悟到：一是寧願在路途上跑得比較慢，也不要跟隨著別人盲目的跑。二是如果在人生的旅途上，沒有受到挫折、沮喪，那麼就不可能會有進步、成長的空間。北一女數理資優班的學生一路走來都非常順利，在遇到不順遂的時候，該怎麼適當的調整自己的心態來面對，這是很重要的。

(四) 學測日探訪：1/29、1/30 為 99 年大學學力測驗考試，我連續兩天都到現場為學生加油。學測結束之後公布成績時，班上的同學果然不負眾望，成績卓越，四位同學拿到 75 滿級分。

四、研習活動精要紀錄

身在北一女中實習的國文科老師，擁有非常豐富的資源。因為北一女中有教育部設立的「國文學科中心」。目的是蒐整、研發及推廣國文學科教學資源、充實及活化學科中心網站平臺服務功能及協助各分區及縣市推動教師專業成長研習。

國文學科中心	
時間	研習心得
9/20	「98 年高中國文科資訊融入教學教材發展計畫研習」：強調如何將多媒體設

	備運用到國文課堂之上，並且請試用過數位教材的老師做經驗分享。例如：北一女中的易理玉老師為了試用此套教材，以人社資優班為對象，進行國文課本〈燭之武退秦師〉的資訊融入教學。這套數位教材雖然有「聲」有「色」，不但有動畫，亦有名師朗讀課文，兼具視覺與聽覺享受。不可否認的，資訊融入教育的立意十分良好，只是裡面對於文意的闡發解釋，仍有闕誤，尚待修正。
12/5	「第一階段教學評量工作坊」，主講人為師大的鄭圓鈴教授，內容是「Bloom 認知領域教育目標在評量教學上的應用」。由於鄭教授是我教學實習課的老師，也是我的導師，所以課程大致都已聽過，但是再聽一次仍有新的領略。例如：她將 Bloom 的 2001 年的認知領域目標，重新應用在國文試題評量上。
12/5	下午則是由台科大副教授游適宏教授講解「試題分析」，這是將教育測驗評量與國文考卷結合，藉由得分率與鑑別度來看题目的合適與否。這樣以數字來看待國文試題，的確具有相當的客觀性。游教授感慨現在研究生的研究方向都以文學經典為主，鮮少人願意做試題分析。而試題分析的確是未來國文教學的一個重要的走向。
1/22	「第二階段教學評量工作坊」鄭圓鈴教授講解課文篇章。以前鄭老師就告訴我們，教學時必須發現課文的「亮點」，並且將這個亮點加以深入解析。聽課的老師們，無不對鄭老師的課文講解，感到佩服。我很喜歡老師講解蘇軾〈赤壁賦〉，文人為了抓住時間的「永恆」而致力於寫作，而身為常人的我們，最好的方法就是將讓自己感動的美感經驗留下，舉凡寫日記、拍照等，那就得到「永恆」了。

肆、教育實習成果

實習成果的寫作，我以為「態度」比「得獎」更重要，所以我將其列為第一優先陳述。

一、態度楷模

- 教學實習期間，透過聽課與上台試教累積教學經驗，並且與輔導老師請教，以充實教師專業。對於國文教學秉持熱忱，期待能給予學生「藝術」陶冶，欲將國文教學與美學結合，例如在課堂上吟唱蘇軾〈定風波〉，以傳統古典詩詞撫慰現代人憂鬱受挫之性情。
- 積極參與「國文學科中心的活動」，多方汲取新知，以期望自己能在國文教學上更加精進。
- 自臺師大國文系畢業，對於「教師」一職懷抱著夢想，卻因為社會現實，如少子化、教甄錄取率低等因素，不禁望之怯步。只是與北一女中的學生相處之後，覺得老師與學生是教學相長的，學生進步成長之餘，我也能感受到自己生命的躍動。下定決心走上老師這條路後，我便努力讀書，於 99 年 4 月通過中等學校教師檢定考試，取得合格教師證。

二、得獎楷模

- 國立臺灣師範大學金筆獎第三名。

三、服務楷模

- 指導學生參加全國語文競賽集訓與比賽，五位生表現優異，榮獲高中學生組：
 - 國語演說第二名 蕭靖穎。
 - 寫字第二名 戴嘉瑩。



學



卑南族語演說第一名 南羽涵。

排灣族語演說第五名 潘子儀。

阿美族語演說第六名 鄭紫。

- 臺北市立第一女子高級中學實習優異證明。
- 2009年中星高中學生文化交流訪問團，期間熱心參與，服務勤懇證明。
- 策展北一女中106屆校慶「楓葉鳴廊」與「OH! 梵谷」系列海報。
- 教育部設立的「國文學科中心」於北一女中。目的是蒐整、研發及推廣國文學科教學資源、充實及活化學科中心網站平臺服務功能及協助各分區及縣市推動教師專業成長研習。

2009年我進入北一女中實習並成為國文學科中心工作人員，參與學科中心舉辦的活動。

98/9/20	高中國文科資訊融入教學教材發展計畫研習
98/12/5、12/6	國文學科中心教學評量工作坊第一階段
98/12/11	九九高中國文課綱草案說明會_台北場
99/1/22	國文學科中心教學評量工作坊第二階段
99/2/1~2/3	國文學科中心98學年度種子師資培訓研習第一階段

- 撰寫千代基金會所出的書籍，關於「品格教育」一文。
- 參與國立臺灣師範大學舉辦的研習活動。

伍、教育實習省思

「時間是不可逆的，生命是不可逆的，然則書寫的時候，一切不可逆者皆可逆。」

—朱天文《荒人手記》

猶記得當初尋找實習學校，非常希望能夠進入北一女中，因為它擁有悠久的歷史、豐富的資源、專業的教師與優質的學生。經過資料審查與面試之後，通過重重的關卡，如願進入北一女中實習。這就好像美學家蔣勳所言：「就因為這小小的一夢，有了你我與你我之間的繁華。」如同夢境一般，我成為綠園的一份子。

進入綠園實習之後，我與不同教學風格的老師學習，除了學習教學專業之外，還有待人處事的態度。教學專業上，每一位老師都身懷絕技：有的老師擅長古文講授；有的老師擅長散文賞析；更有老師與我同樣都喜愛詩詞吟唱。在學習的過程中，難免會參雜不同風格，但是最重要的是擁有自我的教學風格。因此，我將「美學」化於教學之中，希望能藉此區辨其他老師與我的專長不同，我深信教導資優的學生，除了課本之外，更要給予她們藝術視野的全新感受。

在待人處事的態度上，從一開始的拘謹態度，到實習結束後展現最真誠的自我。蔡國強：「最重要的是真誠：認真做作品，真正思考問題，真正在發現自己的可能性，真正焦慮，真誠的感受人、生命和愛情。」無論面對老師、學生或是任何人，都能以「真誠」的心對待，則自己的精神能更臻充實美好。

對我而言，雖然在北一女中的實習過程中沒有輝煌的得獎紀錄，但是這旅途中的點點滴滴，都是感動。實習僅有半年的時間，卻讓我收穫甚豐，滿載而歸。朱天文《荒人手記》：「時



間是不可逆的，生命是不可逆的，然則書寫的時候，一切不可逆者皆可逆。」時間與生命都是不能重來一遍的，但是唯有在「書寫」的時候，才能再次回到那段美好時光。我將這些「感動」寫成文字，想要把握住「永恆」。

展望未來，期許自己能夠順利成為一位正式的國文老師，能夠繼續充實教師專業素養及參與進修研習活動，主動關懷學生，讓社會更臻和諧美善。

建造一個 孩子與我的童話王國

曾宛怡

教育實習學校：新竹市北區
民富國民小學
附設幼稚園





建造一個孩子與我的童話王國

新竹市北區民富國民小學附設幼稚園 曾宛怡

從踏進教育圈後，我便邁向成為幼稚園老師的旅程，過程中充滿酸甜苦辣，但我卻樂此不疲。在實習過程中，常思考「什麼樣的形式對孩子來說是最好的？」教學內容「是否符合孩子的興趣」等問題。在實習過程中，慢慢找尋到方向，也漸漸從孩子的笑容中看見曙光。

壹、教育實習理念

秉持著「**“實”**際參與、學**“習”**成長」的理念，用心參與實習生活。期許自己能一步一腳印為自己和孩子的人生畫下美麗的藍圖，用心且踏實的耕耘，把握半年實習中的每一天(除了返校座談，實習生活中都沒有請假唷!)相信每天只要進步一點點，多多留意週遭中的小細節，實習結束後必能替自己的人生紮實的向前邁進一大步。

貳、教育實習規劃

實習開始前，訂定實習計畫，規畫教學、行政、級務及研習的實習進度表。開始實習初期觀摩輔導老師班級經營、親師溝通與教學等技巧，之後進行實作，在過程中不斷與輔導教師進行討論、省思及改進，再一次的實際操作，做更為深度的省思，並確實將心得與省思做完整的紀錄。實習結束後，檢核實習各項實習計畫。

參、教育實習過程

保持一顆好奇的心，堅持不將問題帶回家，用心與輔導老師與同儕學習，並互相分享彼此之心得。依照實習計畫，循序漸進「**觀摩→實作→省思→實作→再省思**」，在實習過程中貫徹「**做中學**」的態度。

肆、教育實習成果

堅持「**凡走過必留下痕跡**」的信念，將實習過程中的點點滴滴做完整的紀錄。在輔導老師與實習夥伴的協助下，留下許多珍貴的照片和教學紀錄，加上自己的每週的實習心得和每次的教學省思紀錄，使得教學成果豐碩。

伍、教育實習省思

在人生旅途中，處處充滿著驚喜及收穫。始終認為每一件事，無論是歡喜抑或是悲傷都擁有著值得我學習之處，得以藉此自我成長。有時人處在事件中，難免會迷失方向，所幸指導教授、輔導老師及同儕，不斷的提醒與陪伴，讓我在過程中，時常停下腳步思考，並堅持不貳過，不怕困難，自我挑戰與改進。就這樣，每一天都比昨天更進步一些，也更有成就感。

壹、教育實習理念

凡事不吝於給予孩子關愛及鼓勵，對於我們所不期望出現的行為，以包容的態度取代責備和懲罰，讓孩子在充滿愛的環境中，逐漸成長茁壯。更成為幼兒值得學習、模仿之楷模，從中學習愛自己、愛人，進而愛我們生活的世界。以下依實習內容簡述之：

一、教學方面

(一) 讓孩子做中學

鼓勵幼兒動手去解決眼前的問題，擔任協助者而非教導者，讓孩子在實際操作的過程中，得到第一手的經驗，並連結新舊經驗，使其真正獲得帶得走的能力。

(二) 自我反省，不斷自我修正與改進

堅持不斷進步，每日留下錄影檔及照片紀錄反覆省思自己的教學，並聽取輔導老師建議，如有第二次相似教學機會，必做教學上的修正與嘗試。

(三) 以幼兒為中心

重視幼兒的主體性，課程設計依照幼兒的興趣進行，每週省思教學內容並規劃下週課程走向。發揮幼兒的優勢能力，提升幼兒弱勢能力，達到各方面均衡發展之目的。

二、級務方面

(一) 提供一個安全、寬敞且舒適的環境

重視環境教育，讓孩子在學校生活中，感受到有如家庭的溫暖般的感覺，在愛與包容的氛圍下，快樂、安全的長大。

(二) 重視學校與家庭教育的互動

孩子從出生後第一個接觸的環境便是家庭，隨著年齡的增長，進入了學校生活，因此，老師除了提供良好的學校教育之外，也要重視與家庭教育的連結。親師間如能建構出暢通的溝通橋樑，將有助於孩子的成長。

三、行政方面

(一) 積極主動

凡事多做一點，就比他人進步一點。與他人進行分工，當人人都願意說：「沒關係，這部分我可以處理(或完成)」，則組織氣氛將更加和諧，做事效率相對提升。

(二) 依法行政，公平公正。

四、研習方面

(一) 積極參與

基本上如果時間許可，儘可能什麼研習都參加，也可藉此認識許多前輩，交換心得。

(二) 多聽、多看、多發問。



貳、教育實習規劃

預定進度及實習重點	實習活動和實習方法
<p>8月1日至8月31日</p> <p>一、教學實習 熟悉學校章則、設備和環境。</p> <p>二、級務實習 拜訪輔導員，贏得支持。</p> <p>三、行政實習 認識園所行政相關事項。</p> <p>四、研習活動 研擬實習計畫。</p>	<p>(一)1. 瞭解園所的辦學方針、園所特色、學校文化等。 2. 瞭解各項教學設備與教具、媒體及借用辦法。 3. 認識園長和輔導教師。 4. 了解輔導班級幼兒的家庭背景和各項情況。</p> <p>(二)1. 拜訪校長、園長、各處室主任和輔導老師。 2. 熟悉學校作息與例行注意事項。 3. 瞭解實習輔導老師的工作內涵與各項職責。 4. 教室環境佈置。</p> <p>(三)1. 瞭解各行政工作之業務職掌、作業流程及運作概況。 2. 列席參加園務會議。</p> <p>(四)1. 研擬本學期教育實習計畫。 2. 規劃週誌的紀錄方式及方向，並開始撰寫實習週誌。 3. 參與校外研習活動。</p>
<p>9月1日至9月30日</p> <p>一、教學實習 觀摩輔導老師之教學方式與技巧。</p> <p>二、級務實習 觀摩輔導教師的帶班工作和班級經營技巧。</p> <p>三、行政實習 認識開學園務工作內容。</p>	<p>(一)1. 觀摩輔導教師教學班級與活動之進行方式、教學方法、技巧、師生互動方式、班級經營策略、學習單設計和評量方法。 2. 擔任輔導教師之教學助理。 3. 每週至少擔任1個小組活動教學和1個團體活動教學，但總時數以不超過2小時為限。 4. 熟悉幼兒、幼兒成長及其家庭背景。</p> <p>(二)1. 學習輔導老師班級常規建立方式。 2. 協助填寫幼兒資料卡和幼兒名冊。 3. 觀察並了解幼兒之各項情況。 4. 協助輔導老師測量幼兒身高與體重並紀錄之。 5. 學習親師溝通之技巧和教學日誌之撰寫方式。</p> <p>(三)1. 整理園所幼兒資料卡、幼兒名冊。 2. 整理並管理園所之圖書與教具。 3. 協助舉辦園內九、十、十一月份之慶生會。 4. 協助舉辦園所親師座談會。</p>

<p>四、研習活動</p>	<p>(四)1. 參加校內教學進修與研習。 2. 出席園內教學研討會。 3. 返母校參加座談會。</p>
<p>10 月 1 日至 10 月 31 日</p> <p>一、教學實習 研究實習之教學主題和擬定教學走向。</p> <p>二、級務實習 協助處理部份級務工作。</p> <p>三、行政實習 協助並學習園務工作內容。</p> <p>四、研習活動</p>	<p>(一)1. 認識並實際操作園內教具、教學設備之使用方式。 2. 與實習輔導教師商定教學實習之範圍和時間。 3. 研究本學期教學活動之內容，並著手設計教案並與輔導教師進行討論和修改。 4. <u>前兩週</u>每週至少擔任 2 個小組活動教學和 2 個團體活動教學，但總時數以不超過 4 小時為限；<u>後兩週</u>每週擔任 2 個上午的教學。並與實習輔導老師討論教學之優缺點。</p> <p>(二)1. 嘗試處理輔導老師班之級務工作。 2. 協助查填各項幼兒輔導資料。</p> <p>(三)1. 協助舉辦十月份慶典。 2. 列席參加園務會議。 3. 協助整理園內圖書與教具。</p> <p>(四)1. 參加校內教學進修與研習。 2. 出席園內教學研討會。 3. 返母校參加座談會。</p>
<p>11 月 1 日至 11 月 30 日</p> <p>一、教學實習 帶領幼兒進行教學活動。</p> <p>二、級務實習</p> <p>三、行政實習</p> <p>四、研習活動</p>	<p>(一)1. <u>第一週</u>擔任 2 個上午的教學；<u>後三週</u>，共擔任完整 2 週(第 11 及 13 週)的教學，並與實習輔導老師討論教學之優缺點。</p> <p>(二)1. 嘗試處理輔導老師班之級務工作。</p> <p>(三)1. 協助園所執行學期中之遊戲器材之檢查。 2. 整理幼兒學籍資料。 3. 列席參加園務會議。</p> <p>(四)1. 參加校內教學進修與研習。 2. 出席園內教學研討會。 3. 返母校參加座談會。</p>
<p>12 月 1 日至 12 月 31 日</p> <p>一、教學實習</p>	<p>(一)1. 隔週(第 15 及 17 週)擔任完整一週的教學，共 2 週，並與實習輔導老師討論教學之優缺點。</p>



<p>二、級務實習</p> <p>三、行政實習</p> <p>四、研習活動</p>	<p>2. 嘗試處理及帶領輔導老師平日所需處理教學工作。</p> <p>3. 協助並參與園所戶外教學。</p> <p>(二)1. 處理輔導老師班之級務工作。</p> <p>(三)1. 協助舉辦園內十二、一、二月份之慶生會。</p> <p>2. 協助園所執行學期中之消防設施之檢查。</p> <p>3. 整理園所各項簿冊。</p> <p>(四)1. 參加校內教學進修與研習。</p> <p>2. 出席園內教學研討會。</p> <p>3. 返母校參加座談會。</p>
<p>1月1日至1月31日</p> <p>一、教學實習</p> <p>二、級務實習</p> <p>三、行政實習</p> <p>四、研習活動</p>	<p>(一)1. 隔週(第15及17週)擔任完整一週的教學，共2週，並與實習輔導老師討論教學之優缺點。試教活動至一月中旬為止。</p> <p>2. 嘗試處理及帶領輔導老師平日所需處理教學工作。</p> <p>(二)1. 處理輔導老師班之級務工作。</p> <p>2. 協助測量幼兒身高與體重確實紀錄並分析之。</p> <p>3. 協助輔導老師填寫衛生報表。</p> <p>4. 完成幼兒本學期光碟檔案及教學各項資料統整。</p> <p>(三)1. 列席參加園務會議。</p> <p>2. 參與園內學期教學總檢討會議協助進行會議紀錄。</p> <p>3. 收回各班借閱圖書並進行清點與整理。</p> <p>4. 學習擬定下學期教學計畫。</p> <p>(四)1. 參加校內教學進修與研習。</p> <p>2. 參與園內學期教學總檢討會議。</p> <p>3. 返母校參加座談會。</p>

參、教育實習過程

一、教學實習

從貼近孩子的文化進行課程設計，我總是不斷思考該如何將課程藉由不同方式進行，讓孩子在新奇中滿懷著好奇心參與活動，並發現孩子們的興趣，進而將學習內化為自己的能力。

(一)教學後主題概念網

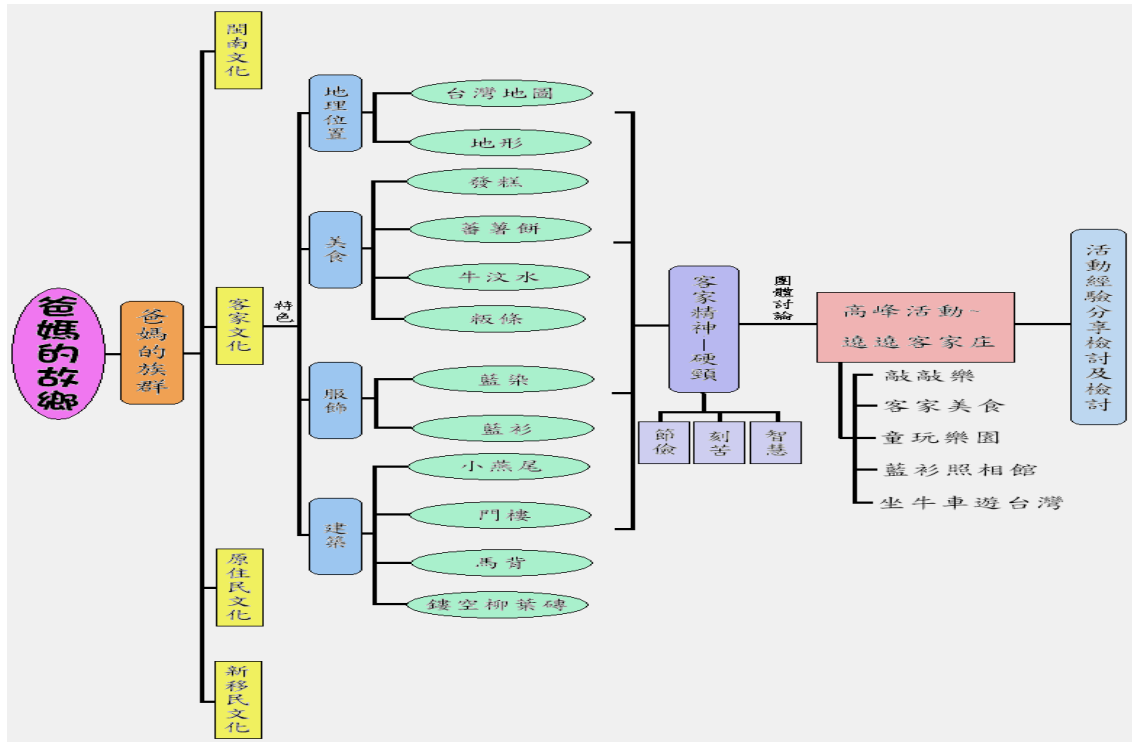

(二) 創意教案設計摘要

教學主題：爸媽的故鄉	主教者：曾宛怡	輔導教師：詹孟慧、賴麗美
幼兒人數：28 人	活動地點：民富幼稚園紅班教室	
教學目標：	1、了解客家文化的特色。(認知) 2、訓練幼兒大小肌肉發展。(技能) 3、尊重台灣不同族群。(情意) 4、體驗客家傳統文化。(情意)	
教學活動	活動特色與創新之說明	
活動一：親密家人 一、引起動機 (10 分鐘) 收集班上幼兒小時候的照片，製作成投影片，並播放。 二、發展活動 (20 分鐘) 遊戲：家人稱謂蘿蔔蹲。	特色 遊戲加深幼兒對於家人稱呼的認識。尤其是「爺爺、奶奶、外公、外婆」，觀察發現孩子多半用母語稱「阿公」但只會以爸爸的爸爸介紹祖父。此活動結束後，有五分之四以上的幼兒能說出正確之稱呼。 創新 舊遊戲結合課程內容，創新成新的玩法。	

<p>三、綜合活動 (10 分鐘) 利用教具版複習家人的稱謂。</p> <p>四、延伸活動 繪本分享：《我總是愛你的》。</p>	 <p>謙謙分享自己的家人孩子玩得很投入呢！</p>
<p>活動二：爸媽的家鄉地</p> <p>一、引起動機 (5 分鐘) 戲劇：小火車嘟嘟嘟。</p> <p>二、發展活動 (30 分鐘) (一)阿儒的爺爺做介紹與學習單分享。 (二)貼一貼統計爸媽的家鄉地。</p> <p>三、綜合活動 (5 分鐘) 比一比：綜合統計活動。</p> <p>四、延伸活動： 故事書《寶島小遊記》。</p>	<p>輔導教師回饋事先發邀請函給要到班上的家長，除了做邀請也可在邀請卡上註明建議可分享的事項。</p>  <p>宛怡老師手偶演戲中爺爺熱心的分享特色阿儒爺爺和媽媽分享台東的生活，簡報中利用阿儒一家人的生活照片，非常的豐富，孩子也都很感興趣的不斷提出疑問，教學效果很棒。</p>
<p>活動三：唐山過台灣</p> <p>一、引起動機 (8 分鐘) 自製大書《唐山過台灣》的故事。</p> <p>二、發展活動 (32 分鐘) 體能遊戲《唐山過台灣》。</p> <p>三、綜合活動 (5 分鐘) (一)緩和活動：深呼吸-吐氣。 (二)團體討論。</p> <p>四、延伸活動： 律動《客家本色》。</p>	 <p>自製大書和偶，孩子好投入賣力划船抵達台灣</p> <p>創新</p> <ol style="list-style-type: none"> 1、單純的故事，藉由隨手可得的呼拉圈，轉換為簡單的肢體遊戲。 2、教具製作-幼兒參與製作大書並用磁鐵異性相吸的原理，讓教具呈現會移動的效果。
<p>活動四：擂茶高手</p> <p>一、引起動機 (8 分鐘) 故事：《擂茶的由來》。</p> <p>二、發展活動 (22 分鐘) (一)複習討論：擂茶過程。 (二)體能活動：身體擂茶。</p> <p>三、綜合活動 (12 分鐘) (一)緩和運動。</p>	 <p>動手做擂茶故事：擂茶的由來和步驟</p>

<p>(二) 討論</p> <p>四、延伸活動</p> <p>播茶歌曲改編。</p>	  <p>不同肢體動作，大家好開心幼兒學習單回饋</p>
<p>活動五：遼遼客家庄</p> <p>一、引起動機</p> <p>複習所學客家兒歌與律動。</p> <p>二、發展活動</p> <p>分組進行高峰活動：</p> <p>第一組：敲敲樂</p> <p>第二組：童玩樂園</p> <p>第三組：客家美食</p> <p>第四組：坐牛車遊台灣</p> <p>第五組：藍衫照相館</p> <p>三、綜合活動</p> <p>(一) 收拾活動。</p> <p>(二) 活動心得分享與檢討。</p>	 <p>律動：恁仔細，承蒙你藍衫照相館，生意興榮</p> <p>創新結合新舊經驗，與孩子一起設立五個獨特關卡，並邀請家長共襄盛舉。</p>  <p>活動結束後，孩子藉由學習單的方式記錄下心得</p>

二、級務實習

開學出觀察孟慧老師和麗美老師的帶班技巧，真是讓我歎為觀止，從開學第一天哥哥姊姊帶領弟弟妹妹的分組，就讓我更加確信帶班除了須重視教學活動外，更須重視校園生活的安全性及班級經營的技巧，老師一開學便提醒了我，從這一刻起要把自己的身分定位成正式教師，唯有如此，才會使自己有老師的責任心與參與感。



轉換時間：走線活動 訂定班級公約：紅寶寶的約定 親師懇談會：親師溝通

三、行政實習

在實習半年中，感謝莊春蘭園長的重用，讓我擔任「實習小園長」。短短的半年，我學會如何與夥伴分工合作以及溝通的技巧。完成園長交代之事項(如：公文建檔、校門口測量體溫工作安排、辦公室佈置、研習佈置及工作分配、開會通知等各項行政工作)。



時間	幼稚園實習教師
09/28~10/02	林育蓉、吳雅茹
10/05~10/09	黃蓉、邱詩嘉
10/12~10/16	曾宛怡、詹舒閏
10/19~10/23	林芝雲、徐珮華
10/26~10/30	林育蓉、吳雅茹
11/02~11/06	黃蓉、邱詩嘉
11/09~11/13	曾宛怡、詹舒閏
11/16~11/20	林芝雲、徐珮華
11/23~11/27	林育蓉、吳雅茹
11/30~12/04	黃蓉、邱詩嘉
12/07~12/11	曾宛怡、詹舒閏
12/14~12/18	林芝雲、徐珮華
12/21~12/25	林育蓉、吳雅茹
12/28~01/01	黃蓉、邱詩嘉
01/04~01/08	曾宛怡、詹舒閏
01/11~01/15	林芝雲、徐珮華

利用課餘時間製作迎新布幕學習如何準備評鑑工作實習生校門測量體溫分配表

四、研習活動

每回打開電腦，總習慣先看看各縣市辦理了哪些研習。喜歡參與各式各樣的研習活動，能夠藉此遇見不同的前輩，聽聽不同的教學意見與想法，進而提升各項能力。研習時數達32小時。



健康 gogo，活力夠夠繪本新視界研習績優園受輔教學觀摩

肆、教育實習成果

一、「數位臺灣客家庄」教案製作比賽全國第2名

教案內容透過魔法師、手偶等角色扮演之戲劇張力，引發幼兒學習客家文化的興趣，並規劃實地參訪古蹟行程，奠定文化資產保存及維護之觀念向下扎根的基礎。

ASUS 筆記型電腦 (1人)	李淑玲/花梅真	「鏡」入密家--新竹義民寮	 領獎確認書
ASUS Eee PC 1000H (1人)	曾宛怡	到密家住連連	
SONY W230數位相機 (1人)	莊訪祺/吳君珍	唱唱跳跳--客家歌謠快樂頌	

網路得獎名單

二、取得有利於教學、級務等相關技能之證照與證書

 大師級證照	 客語能力認證(中級)證書	 全民健康操種子教師證書
---	--	---

三、積極投稿分享實習經驗及心得

將實習心得及各項資料作紀錄公開分享實習心得，與同儕和家長做心得與經驗之分享。

 實習週誌心得投稿於國語日報獲刊登	 與幼兒相處甘苦談紀錄與同儕分享
--	--

四、企劃全國性活動並擔任主持工作

嘗試企劃全國性的大型活動-聖誕節，活動前：撰寫活動企劃書；活動中：擔任主持工作；活動結束後：紀錄活動省思並建立檔案。

 開學典禮	 聖誕節活動企劃與主持	 週三活動：母語教學
--	--	--

伍、教育實習省思

實習讓我看見更美好的世界，始終深信著每一件事無論快樂或悲傷，都有值得自己學習之處。在實習過程中，我都會利用錄影、錄音、照片和文字，對各項活動(如：教學活動、研習、評



宛怡的實習省思紀錄



鑑或會議等)進行深度的省思，除了個人省思外，也會詢問兩位輔導老師和實習夥伴，對於同一個活動的看法與建議，正因如此，當實習結束後，我的省思與心得幾乎佔滿了我的檔案夾，以下將實習省思依四大項簡述之：

一、教學實習

每回教學前，輔導老師會在前一個禮拜與我進行課程走向的討論，分享本週教學時的觀察，再進行教案的設計，老師會先初步的提供我一些建議，之後，著手和孩子一起進行活動，活動結束後，我則是會修改教案並將教學活動的省思記錄下來。在過程中，始終提醒自己要依照孩子的興趣設計課程。為了符合個別差異，學習區活動的設計更不可少，須不斷的更換，此時更顯現家長參與的重要，在教學過程中，可邀請家長適度的參與並提供資源，活動會擦出更多豐富的火花，孩子的學習也會更豐富，學習成效相對提升。

三、級務實習

幼稚園是孩子踏進學校生活的第一步，營造一個安全、溫馨、舒適的環境讓孩子從中學習，家長安心將孩子送到學校。在最短的時間，讓孩子循序漸進的適應學校生活，看見孩子從每天哭成淚人兒，到現在每天進入教室內就會開心大聲地跟老師問早，我觀察發現，輔導老師使用的策略就是多與家長溝通並用心的對待每個孩子，讓孩子知道老師對他的關愛。平日強調環境清潔與消毒，尤其在實習過程中，正逢 H1N1 肆虐的時候，每天至少消毒三次避免群聚感染。重視班級常規的訓練，當孩子出現我們所不期望的行為時，以戲劇方式帶領幼兒進行討論，效果往往出乎意料的好。凡事多一點用心，就能減少一些問題的產生，帶班要帶心，讓孩子喜歡上學、喜歡老師，更能使家長安心。

三、行政實習

行政工作瑣碎，因此必須有系統的進行管理。實習過程中，非常幸運的碰見教學評鑑，許多人可能認為這是一件非常惱人的工作，但我卻非常慶幸自己在實習過程中，就能碰到這樣規模龐大的評鑑工作，園所內每位老師都上緊發條，我主動詢問老師自己能夠協助的部份，例如：將園所環境佈置做清潔與更新；整理班級各項資料等。我觀察到園所的教師多半分工合作並各司其職，因此身為實習小園長的我，也遵循這樣的模式，將園所內的十位實習教師進行分組，輪流完成像是體溫表的處理；與國小間物品的領取工作及公文件檔等。另外，人與人之間的溝通也成為我應繼續學習的部份，當園長交代事情需處理時，我提醒自己要经常說「請、謝謝」，以同理心出發，學習如何表達自己的想法。

四、研習活動

研習是教師自我進步的最好途徑。在教育現場中碰到許多問題，無法像在大學時，能夠立即尋求教授的協助，也無法坐在教室內吸收各種知識，為了銜接這段的斷層，我不斷找尋任何對於自己有所幫助的研習參加，也因為是自己需要且感興趣的研習內容，往往參與活動

時格外的認真與有所收穫呢！

教育是一種「愛」，需要用「心」去感「受」。實習生活中，每天清晨父親送我到車站，坐上火車再騎摩托車上學，家長總是心疼的說：「這麼遠，每天早起一定很辛苦！」我總是笑著回答：「因為我好喜歡紅寶寶，能和孩子一起成長，真棒！」看著家長的笑容，我的心好溫暖。感謝詹孟慧老師與賴麗美老師，不斷給予我嘗試的機會，總是告訴我，她們帶過的實習生，我對幼教的熱忱最可明顯感受出來。因為兩位老師的肯定，我更加努力，期許自己在不久的將來，能像孟慧老師與麗美老師一樣，成為有創意、懂得付出與接受的幼稚園正式教師，人常說身教重於言教，從小在教育世家成長，一路上碰見如此多前輩的賞識，我確信自己能成為一位愛孩子的老師，也享受和孩子生活，未來將陪伴更多孩子帶著笑容迎接每日的晨曦。





兼具理論與實務 塑造教育生力軍

作者姓名：吳瓊洳(實習指導教授)

吳清達(實習輔導教師)

盧家揚(教育實習學生)

師資培育大學：國立嘉義大學

教育實習學校：嘉義市立民生國民中學



兼具理論與實務 塑造教育生力軍

國立嘉義大學 吳瓊洳，嘉義市立民生國中 吳清達、盧家揚

教育實習是每個教師必經的一個歷程。對於每位教師而言，實習的生活是既緊張又令人興奮的，一個個國中、小學生活脫脫地由書本裡蹦出眼前，伴隨的是一件件無法預知的事件，對於即將面對的教學、行政以及級務上都會冒出許多的問號。實習輔導教師與實習指導教師憑藉著他們的教育知識以及經驗，一一地解答實習學生的疑惑，讓實習學生能夠順利地由學生轉變成教師。實習輔導教師和實習指導教師在實習學生活中扮演著重要的角色，透過實習輔導教師、實習指導教師與實習學生之間的合作，將誕出未來杏壇上傑出的生力軍。

壹、實習輔導相關制度

實習輔導制度的制定是本著增進實習學生理論與實務的，來提升教育專業知能與專業精神，其內容涵括實習學生的工作與權利、實習成績的評定方式、教育實習實務的比例以及對實習學生的輔導方式、輔導目標。本文中列出師資培育大學、實習機構兩者對實習學生輔導的相關制度。

貳、三聯關係互動情形與紀錄

實習學生大部分的時間都在實習機構中進行實習，受到距離的影響，實習學生與實習輔導教師在生活上有著許多的交集，透過面對面的指導，讓實習學生可以得到立即的回饋；相較之下，實習學生與實習指導教師間必須透過工作回饋表、返校座談等，來進行彼此的分享與探討。於本文內以教學觀摩座談和教學工作兩大項的紀錄描述三者間互動的過程。

參、三聯關係實習輔導上的具體效應

在實習輔導教師和實習指導教師的指導下，實習學生在實習期間不論是教學或是其他方面，能夠運用所學並展現出具體的成果，是值得令人嘉許的。內文將以實習學生在實習過程的優異事項加以敘述。

肆、三聯關係可推廣之模式

實習輔導教師、實習指導教師與實習學生之間的合作，希冀透過架構圖的呈現，可以清楚地表現出三者間彼此的相互關係，並藉著相互模式的明瞭，讓實習輔導工作達到更大的效益。

壹、實習輔導相關制度

實習輔導相關制度，讓實習輔導工作有法可循，實習機構能夠依照輔導制度來制定其輔導的目標和輔導的方式，並進一步地建立實習學生正確適宜之教育理念，培育優良的師資。以下分別整理出師資培育大學以及實習機構之實習輔導相關制度。

一、國立嘉義大學實習輔導相關制度

嘉義大學擁有完善的實習輔導制度，在師資培育法為準則下訂定出幾個師資培育的相關辦法，對於即將邁入實習階段的大學四年級生，亦或是已經在實習階段的實習學生，都有一個完備的輔導依據，然而，與實習指導教師、實習輔導教師和實習學生三者息息相關的輔導制度，將其整理如下（表一）：

表一 國立嘉義大學實習相關制度

<p>實習輔導與評量</p>	<ol style="list-style-type: none"> 1. 實習學生之實習事項包括教學實習、導師(級務)實習、行政實習、研習活動四方面。實習期間以教學實習及導師(級務)實習為主，行政實習及研習活動為輔。 2. 對實習學生之輔導方式分為下列五種： <ol style="list-style-type: none"> A. 平時輔導：由實習學校輔導。 B. 研習活動：由直轄市政府教育局、縣(市)政府、本校、實習學校機構及教師研習進修機構辦理。 C. 巡迴輔導：由本校之實習指導教師及相關人員前往實習學校指導。 D. 通訊輔導：由本校編輯教育實習輔導刊物，定期寄發各實習學生參閱。 E. 諮詢輔導：本校實習就業輔導處設專線電話與電子郵件信箱，隨時提供實習學生問題諮詢與意見反應。
<p>實習學生之義務與權利</p>	<ol style="list-style-type: none"> 1. 實習學生每週教學實習時間如下： <ol style="list-style-type: none"> A. 中等學校：不得超過編制內合格專任教師基本授課時數之二分之一。 B. 國民小學：不得超過十六節。 C. 幼稚園：不得超過教學活動之二分之一。 D. 特殊教育學校(班)或其他教育機構：依前三款之規定辦理。 2. 實習學生應於十月、十二月應各提一份實習工作報告表，交實習指導教師評閱。實習期間，應撰寫實習心得報告或專題研究報告，由實習學校初評後，送交實習指導教師複評。 3. 實習學生應在實習學校，由實習輔導教師指導下進行實習，故實習學生不得單獨帶領學生參加校外活動。 4. 實習學生應於實習開始後，與實習指導教師及實習輔導教師研商訂定實習計畫，應於實習學校開學後一個月內，送交實習指導教師及實習學校



	建檔列管，以作為實習輔導及評量之依據。
輔導單位與人員之權責	<p>本校實習指導教師之義務與權利</p> <ol style="list-style-type: none"> 1. 指導實習學生擬訂教育實習計畫。 2. 對實習學生進行巡迴輔導。 3. 召集並主持各該組實習學生之返校座談。 4. 對實習學生進行平時評量與學年評量，並依規定日期將成績送交本校實習就業輔導處。 5. 對實習學生撰寫實習心得報告或專題研究報告進行複評。 6. 學年評量之進行，由實習指導教師邀集實習學校，共同就實習學生所撰寫。 7. 實習計畫、實習心得報告或專題研究報告，以口試及試教方式予以評量。 8. 對實習學生進行巡迴輔導，由本校給予公差，並依規定核給差旅費。 9. 實習指導教師由本校發給聘書，可列入作為考評事項。
實習學校配合事項	<ol style="list-style-type: none"> 1. 成立實習學生輔導小組，辦理各項有關實習學生之輔導工作。 2. 遴選有能力、有意願及三年以上教學經驗之合格教師擔任實習輔導教師，薦送本校聘任。 3. 協助實習學生於實習開始後一個月內(七月底前)，訂定教育實習計畫。 4. 配合本校實習指導教師共同輔導實習學生從事教學實習、級務實習、行政實習、研習活動等實習項目。 5. 對實習學生撰寫之實習心得報告或專題研究報告進行初評。 6. 輔導解決實習學生於實習期間所發生之教學與心理調適問題。
實習輔導教師之義務與權利	<ol style="list-style-type: none"> 1. 協助實習學生研擬教育實習計畫。 2. 輔導實習學生循序漸進完成教學實習、導師(級務)實習、行政實習等，並輔導實習學生參與有關研習活動。 3. 實習學生進行實習時，實習輔導教師應在場指導。 4. 由本校製發每位實習輔導教師聘書一張，該聘書於報考本校研究所考試列入積分計算。

二、嘉義市立民生國中輔導相關制度

學校名稱	嘉義市立民生國中
輔導依據	一、本校輔導計畫依據「師資培育大學辦理教育實習作業原則」訂定之。
輔導目標	<ol style="list-style-type: none"> 一、輔導實習學生完成師資培育過程，取得合格教師證書。 二、輔導實習學生建立正確適宜之教育理念。 三、輔導實習學生增加教學實務經驗，培養良好教學技巧和多元教學方式。

	<p>四、輔導實習學生學習經營親師之間互動，並提昇個人班級經營能力。</p> <p>五、輔導實習學生發展並建立包含個人特色的正常化教學。</p> <p>六、輔導實習學生熟悉各處室行政工作。</p> <p>七、輔導實習學生積極參與校內外各項研習活動，以充實教學知能。</p>
輔導日期	民國 98 年 8 月 1 日至 99 年 1 月 31 日
輔導計畫	<p>一、實習輔導方向分為教學實習、級務實習、行政實習、以及參與研習活動等四個向度。</p> <p>1、教學實習：實習學生依其教授科別安排輔導教師，其輔導內容由輔導教師依據實際狀況訂定。</p> <p>2、級務實習：每位實習學生分配一位班級輔導教師，工作內容為一般級務工作(學生打掃、午餐、導護…等)、班級常規之建立與執行、學生行為處理與輔導、親師溝通之輔導…等，詳細內容由輔導教師訂定之。</p> <p>3、行政實習、研習活動：實習學生分配至各處室，由各處室主任擔任協助輔導工作，工作內容為協助辦理各處室業務以及不定期重點性支援工作，其詳細工作內容由各處室輔導主任訂定。</p> <p>二、實習方式：閱讀、參觀、見習、演示教學、座談、研習、觀摩等。</p>

貳、三聯關係互動情形與紀錄

實習學生利用多元的管道來增加與實習輔導教師、實習指導教師之間的溝通機會，而實習輔導教師、實習指導教師也會利用互動來瞭解實習學生所面臨的問題，並適時地分享自己的經驗來回饋予實習學生。在實習學生於實習期間所對三者互動的紀錄，可略分為”教學觀摩座談”以及”教學工作回饋”此兩項作詳細的描述。

一、教學觀摩座談

教學觀摩為教學實習過程中的一個關鍵點，教學觀摩功能在於對實習學生在實施教學上的評鑑；而綜合座談即是教育實習指導教師、教育實習輔導教師與實習學生透過小型會議的方式，瞭解實習學生在實習學校的表現。其實際運作流程可以分為以下幾個步驟。

- (一)教學觀摩前置作業：教學觀摩的前置作業裡又可分幾項，如教學觀摩日期與流程的訂定、教學演示內容選定、教學班級的確定以及製作邀請卡和相關人員的邀請。在教學觀摩日期與流程的訂定時，實習輔導教師提醒實習學生除了考慮教學班級的課堂時間以外，還需注意受邀教師的時間，時間的優先順序為：實習指導與輔導教師→同科教師→同領域教師和行政處室教師等，都是必須要考慮到的因素；演示內容的選定上，實習輔導教師提醒，內容的難易度需適中，以活動好發揮為優先考慮，最重要的是必須考慮到學生的先備知識等；而邀請卡的設計以簡單，令人清楚觀摩的時間、地點為

最重要，圖案、顏色等為次要考慮因素。

(二) 教學觀摩施行過程：在教學觀摩的施行過程中，與教學實習輔導教師討論後，得知注意事項有：觀摩日期及流程的確認通知、教學教材與評量表的印製、其他實習學生的配合與教學演示與後續流程等。在教學觀摩前要與師資培育大學的教學指導教師再次通知、確認；教學教材與評量表的印製則需要依邀請人數來作估算，亦可事先瞭解演示的節次哪些教師有上課，如此一來，也可以減少資源上不必要的浪費；然而，在教學演示的進行上，實習學生運用「合作學習教學法」進行教學，此教學法係將班級學生在教學前作異質分組並分配每個學生職務，如討論的主持人、計時員、紀錄員等等，善用學生互助的能力，來提昇每一個學生的學習效果；另一方面，合作學習法更可以用來增加學生在社會技巧上的學習。其步驟為：



圖 1 步驟一：引起動機



圖 2 步驟二：呈現學習新概念



圖 3 步驟三：分組學習



圖 4 步驟四：測量學生所學的新內容



圖 5 步驟五：表揚勝利組別

(三) 教學觀摩後續檢討：在教學演示結束之後，實習學生（教師）的首要工作就是回收教學觀摩的評量表，回收完評量表及整理教室後，便參與綜合座談的會議。評量表上內容分為幾項教學指標，A. 教學清晰 B. 活潑多樣 C. 有效溝通 D. 班級經營 E 掌握目標 各指標下又細分各種具體目標，觀摩教師利用評量表寫下教學的優、缺點和五等級的評分標準來對實習學生的演示作回饋。在教學實習指導教師的評量表中，實習學生的教學演示除了在教學目標：於每節課結束前總結或摘要學習要點；能以新鮮有趣的事

物或活動，維持學生注意力；適當的使用眼神、面部表情或手勢，加強溝通三項獲得四等級分以外，其餘項目都獲得五等級分的成績（總得分 97/100）；綜合座談係由實習學校校長、教學實習指導教師、教學實習輔導教師以及實習學生(教師)所一起參與的小型會議，其主要目的除了教學實習指導教師、教學實習輔導教師回饋實習學生在教學演示上的教學表現以外，亦會與實習學校校長相互討論實習學生在實習期間的表現概況。



圖 6 教學觀摩評量表



圖 7 綜合座談

二、教學工作回饋

透過實習成績評量表與工作報告表，教育實習指導教師、教育實習輔導教師得以瞭解實習學生在實習學校的表現，教學實習指導教師與教育實習輔導教師也可以藉由彼此的評語之中，看到實習學生不同層面的表現，例如：行政、教學、研習等等，而實習學生也可以藉由實習學生的回饋來作省思以改進自己不足的地方，未來在級務、教學、行政上都能夠有更好的表現。就三方面的實習輔導詳述如下。

(一) 級務實習：在級務實習上，教育實習輔導教師是經驗豐富的導師，在教師的指導之下，我觀察到許多的班級經營技巧與方法，如生活常規的建立、班級制度的建立、學生個別事件管教與輔導、親師間的溝通等。而最其中對我最大的助益就是我瞭解到導師在班級上應該有的態度，以及處理學生事件的方式。

(二) 教學實習：在教學實習上，以時間來分大致可分為兩階段，在實習前期多是以跟課的方式，學習、模仿教學實習輔導教師的教學方式；實習後期，從原本的跟課轉變為上臺演示的教師，漸漸地了解實際教學的方法，結合教學理論，並發展自己教學的特色。在實習期間，教學實習輔導教師給了我許多的教學建議，如板書架構、教學內容、教學時班級經營以及出考題等。



圖 8 級務輔導教師合影

(三) 行政實習：行政實習的過程中，雖然許多的行政事務實習學生沒有實權去參與，但在行政輔導的教師指導下，實習學生可以協助、認識行政處室各組所負責的行政工作，我所分配的行政處室為學生事務處，實習期間我也大概了解了各組的行政事務，如生教組，主要在負責學生的生活上的訓輔，包括在學生交通安全、服裝儀容、以及生活、集會秩序與校安通報等事項；訓育組，主要是辦理學生校外以及校內的相關活動，舉凡畢業旅行、學生校內、外比賽、園遊會皆由訓育組來負責規劃並施行，學校的社團活動也是訓育組的事項之一，包含從學生的社團編排到各社團老師的聘請都屬訓育組的業務之中；衛生組，負責學校、學生衛生與學生的生活健康息息相關，學校保健中心亦屬於衛生組的管轄，而衛生組工作還包括流感病情的通報、疫苗的施打規劃、以



圖 9 行政實習擔任司儀工作

及健康資訊的推廣；體育組方面，體育組主要為校隊的培訓、學校運動會的規劃以及學生校內外運動比賽的辦理。然而，實習期間在行政輔導教師指導下，我參與許多的行政事務，如研習或會議的幫忙、學習處理學生事務、協助各組行政事務。

在教學、級務、行政等實習工作上，每位實習輔導教師都給了我許多的建議與回饋，這些回饋大都呈現於實習工作報告表內，透過工作表的回饋內容，教學實習指導教師亦能瞭解實習學生在實習機構的表現，在返校座談上，藉由與實習指導教師的探討，能引發實習學生對自我省思，改進在實習工作上不足的地方。以下為實習學生就教師回饋作的整理，並對自我的省思。

表二 實習工作表回饋整理與實習學生自我省思

評語歸納與省思	
教學實習 輔導教師	1. 虛心學習，教學演示不斷進步與學生反應良好。 2. 工作報告表能條理分明的整理出在教學中得到的回饋與建議，內容充實，足見其用心。
行政實習 輔導教師	1. 處事積極，學習態度認真，對交辦之事務，均能如期完成。 2. 工作報告表內容豐富，除呈現所看到之事項，也能將之內化為己所用，並提出省思，為未來之教育生涯必有實質之幫助。
級務實習 輔導教師	1. 恰如其分的扮演自己的角色，並對學生展現亦師亦友的關懷，用心與投入可見一斑。 2. 從期初的得力助手，到期末的獨當一面，短短時間已展現令人激賞的能力及潛力，日後必是教育界的重要生力軍。

<p>教學實習 指導教師</p>	<p>家揚的表現很好，要對自己更有自信</p>
<p>自我省思</p>	<p>短短半年實習當中，在行政、教學以及級務上都有所認識，也有幾點對自身的省思與尚須改進之處：</p> <ol style="list-style-type: none"> 1. 在實習上，遇到有不懂的問題時應該多請教輔導教師。 2. 在教學上要更積極地去協助輔導教師，如此一來可以學到更多東西。 3. 應熟記輔導教師的回饋，並努力改進不足之處。

參、三聯關係實習輔導上的具體效應

一、“正向管教範例教案”比賽獲獎

對教師而言，教案設計能力的具備是必要的。在大學的課程中，教材教法、課程設計等課程，教育實習指導教師對於教案設計的方法與技巧都有詳細的指導。而在實習的期間，嘉義市政府正舉辦正向管教教案的徵集比賽，實習學校推薦實習學生參加比賽，並由其教學實習輔導教師指導教案的寫作方式，實習學生利用教育學程中所學到的教案設計理論，配合教學實習輔導教師的修正，設計出教案「良師『亦』友，理想國」，在比賽中榮獲國中組第三名。



圖 10 教案比賽頒獎

二、“地理知識大競賽”培訓

由教育部指導並結合國中小舉辦的地理知識比賽。其目的是希望藉由參加由中國地理學會主辦之國家地理知識大競賽，讓學生更能體認到，地理可以幫助我們認識鄉土與環境，了解並尊重世界多元文化；地理與生活緊密關聯，善用地理概念與技能，可以讓生活更美好。



圖 11 地理競賽培訓

同樣重要的，是讓社會領域專長的學子有展現特長、接受表揚和國際交流的機會。實習學校輔導地理科實習學生舉辦校內初選，並由教學實習輔導教師指導，進行學生地理知識的培訓及帶隊參加縣市初選。



圖 12 生態教學活動

三、“東石鰲鼓溼地生態教學活動”

為教育部推廣的海洋計畫中活動，實習學校輔導地理科實習學生辦理校外生態活動，並由教學實習輔導教

師指導，帶領學生進行校外參觀，期望學生透過實地的觀察，認識濕地有趣且豐富的生態系，欣賞生態之美，並願意參與生態保育工作。

四、“創意諾羅城科學 168”

科學 168 活動是嘉義市行之有年的科學創意大賽，實習學生在教學實習輔導教師指導之下參與此活動，由活動中體會到教育的呈現，是可以由不同的方式，例如小遊戲、科學實驗等方式，許多科學遊戲都是貼近學生的生活經驗，這是再好不過的知識傳授的方法。



圖 13 科學 168 活動

肆、三聯關係可推廣之模式

在三聯合作關係模式上，需先瞭解實習輔導教師、實習指導教師以及實習師生間各別的互動關係，最後再將三者的關係作一個完整的聯結。故以下先就實習輔導教師、實習指導教師分別與實習學生之間的互動模式作解釋。

一、教學實習指導教師與實習學生（教師）關係模式

實習期間，實習學生大多數的時間都處在實習學校中實習，而教育指導教師因為距離的因素，對於實習學生所面臨到的問題，可能無法即時地給予有效的支援，而教學指導教師與實習學生間的溝通可以透過實習間的返校座談來進行諮詢，返校座談又可分為全校性與教學指導教師安排兩種。

（一）實習期間的全校性返校座談：全校性的返校座談共有兩次。而在實習之前亦有針對修畢教育學程即將踏入實習的座談會，主要是在說明教育實習的基本法規、教育實習該填寫的表格以及針對實習學生活的討論與交流等等；而在實習期間的第一次全校返校座談，則是對實習學生即將面對的教師資格檢定，說明準備考試的方向；在第二次的返校座談則是對全體實習學生作教師檢定的模擬考試。

（二）實習期間的教師安排返校座談：實習之前，教學指導教師會與實習學生訂定返校座談的日期，實習學生在返校座談時，可以透過與教學指導教師的諮詢與其他實習學生意見的交流，得到問題的解決方法，而返校座談除解決問題之外亦有其他功能，如實習學生分享實習經過與問題、繳交實習工作報告表與實習計畫、學習模範的教學演示、分享教學演示心得。

總而言之，教學實習指導教師與實習學生之間關係模式，是以雙向的溝通方式存在著，如圖一，實習學生可以回母校向教學實習指導教師諮詢，而教學實習指導教師也對實習學生適時的做出回饋，而實習學生之間也交流彼此的實習經驗。如下圖所示。



圖 14 實習指導教師與實習學生之間關係模式

二、教學實習輔導教師與實習學生（教師）之間關係模式

在實習中，教學實習輔導教師的教學風格與管教方式，通常是實習學生學習的基本要素，然而實習學生在學習教學實習輔導教師的教學同時，教學實習輔導教師亦會讓實習學生觀摩其他教師的教學技巧，讓實習學生綜合學習的內容，而其他教師也會給實習學生教學上的建議。其整體模式如右圖所示

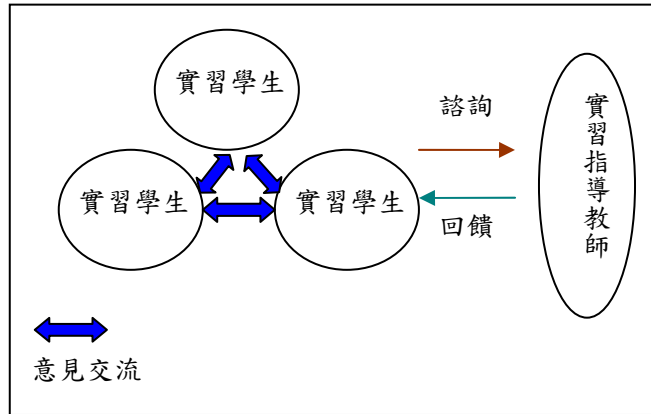

圖 15 實習輔導教師、其他教職員與實習學生關係模式。

三、教學實習指導教師、教學實習輔導教師與實習學生三者關係模式

在教育實習中，教學實習指導教師與教學實習輔導教師兩者對實習學生來說是同等重要的，教學實習指導教師提供實習前的理論訓練，讓實習學生有充足的知識與智慧去解決未來實習將面對到的一切；而教學實習輔導教師則是在實習學生面對到實際問題時，給予立即的支援，並提供實務的經驗。所以，兩者與實習學生而言，如同家庭當中的父親與母親的角色，給予充足的保護，但又不失於對解決問題能力的訓練。三者模式如下圖。

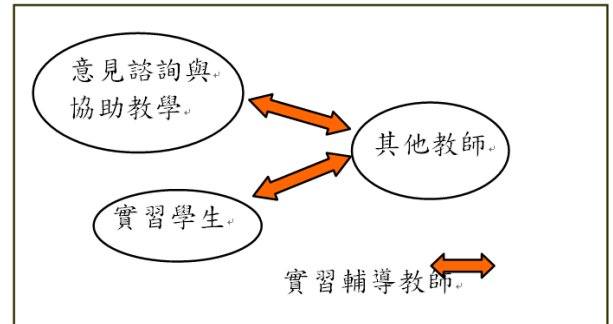

圖 16 實習輔導教師、實習指導教師與實習學生（教師）關係模式。

然而，就教育實習涉及之層面而言不單只有上述三者，還包括教育大學、實習學校、實習中不同科別的實習學生以及其他的行政、教師人員，這些都會對實習學生的實習有所影響。以教育大學來說，大學給予實習學生其實是對實習學生的保護及照顧，如實習輔導相關制度，實習學生如果對實習學校有所問題，大學有責任與實習學校做溝通。而就實習學校而論，實習學校不只提供實習環境，實習學校的制度、資源對實習學生的影響甚大，有完整的行政體制及完善的資源，對實習學生的實習來講是有非常大的助益。我們將其他的因素加入架構圖中，呈現出實習輔導教師、實習指導教師與實習學生與相關因素的擴大模式，如下圖所示。



圖 17 教學實習指導教師、教學實習輔導教師與實習學生三者關係擴大模式

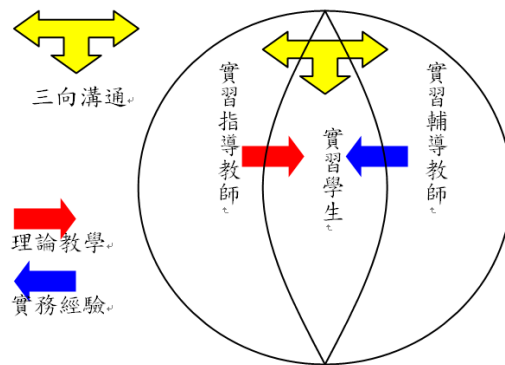

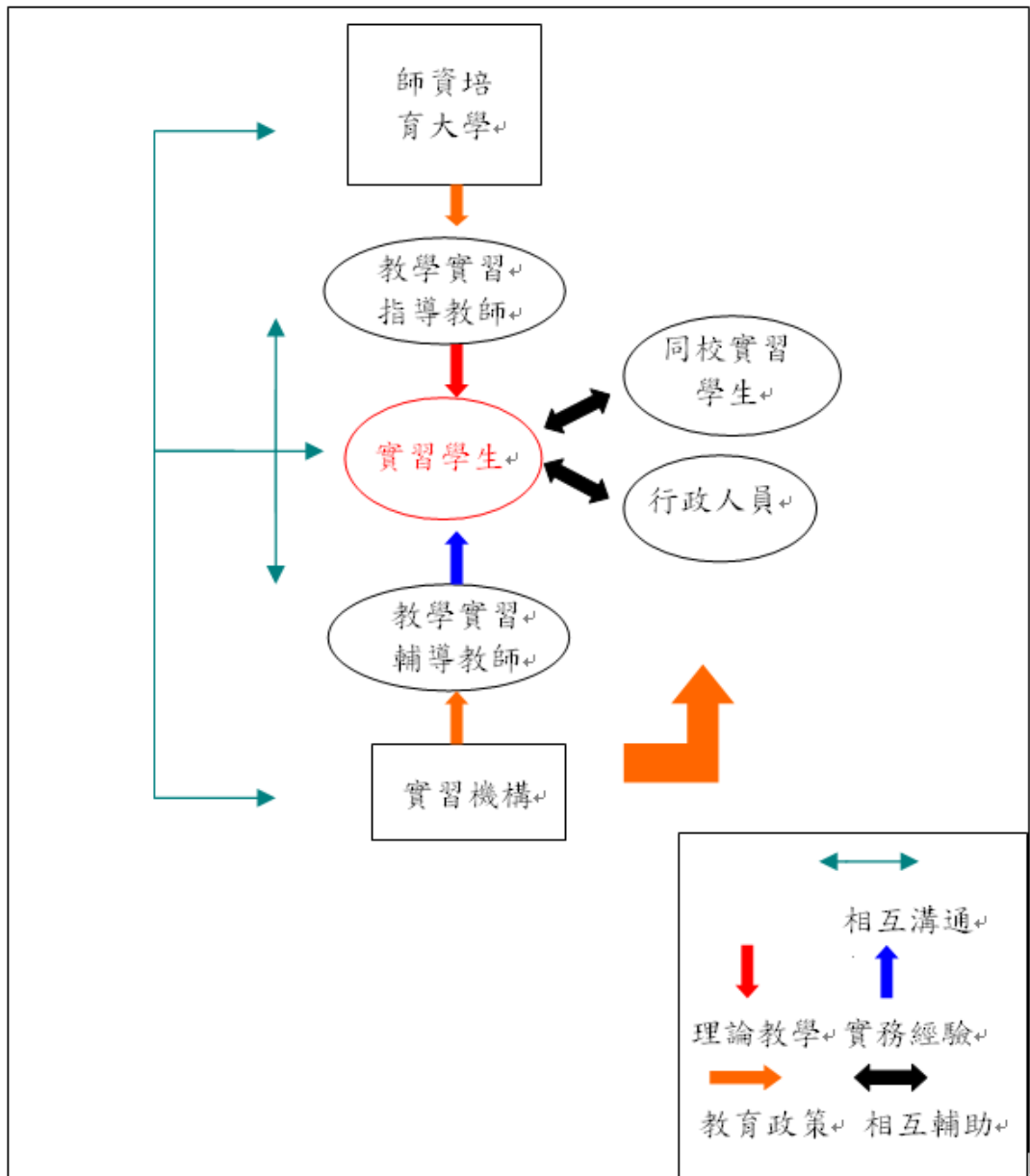

五虎崗雙雄— 淡江大學與淡水國小的 教學火花

作者姓名：朱惠芳(實習指導教授)
林燕瓊(實習輔導教師)
陳蓉萱(教育實習學生)

師資培育大學：淡江大學

教育實習學校：臺北縣淡水國民小學



五虎崗雙雄

-淡江大學與淡水國小的教學火花-

淡江大學 朱惠芳，臺北縣立淡水國小 林燕瓊、陳蓉萱

淡大師資培育中心實習指導老師認為「好的實習必須有規劃良好的實習輔導制度」，淡大已有優良的教育實習規劃設計，淡水國小也有優秀的實習規劃、遴選合適輔導教師，傳承珍貴的班級經營、學生輔導、教學經驗給實習學生。本團隊不僅是鑽石三聯合作關係，也是充滿動力的教育工作者，培養教育新秀，齊心投入教師行列。

壹、實習輔導相關制度

新制教育實習制度將實習定位成職前教育的一部份，淡江大學用心設計教育實習課程，與淡水國小合作。淡小著重於教學與導師實習，指導教師協助實習學生整合理論與實務，協助實習學生以歷程檔案架構自己的理論，使理念與教學實務連結。

貳、三聯關係互動情形與紀錄

在教育實習歷程中，實習指導老師、實習輔導老師、實習學生經常共同討論，輔導實習學生之最佳方式、提醒實習學生須改進處，真正做到「以實習學生為中心」的實習輔導。實習學生加入教學的現場，觀察輔導教師課堂教學，給予更多省思，使指導老師、輔導教師與實習學生獲得多元思考提升教學專業，引發新的教學思維。

實習指導老師、實習輔導老師扮演領航者，引領實習學生熟悉教學領域、澄清教學現場所觀察到的內容，建立不同教學策略，共同培養實習學生完備專業知能。

參、三聯關係實習輔導上的具體效應

實習學生與輔導老師、指導老師間的專業對話，提供成就教學與省思的寶貴資料，每一次對話後的下一堂課，教學效果必然加成。

實習指導教師、實習學生、輔導老師三者於合作關係中，交流教學經驗，互動中累積豐富的經驗，實現預期的教學情境，且晉升更高的層次。

肆、三聯關係可推廣之模式

- (一)「同質性教學者」組合模式：指導老師在環境教育與科學教育具專業與豐富資歷；輔導老師在校園生態營造與科學研究方面，具豐碩的成果與經驗；實習學生的碩士論文為永續校園水資源方面之研究。因此三方在討論與實習的過程當中，有更多可以互相交換經驗的內容與專業，彼此切磋學習，溝通順暢。
- (二)師資培育機構與鄰近中小學合作教學與實作：藉由地緣關係，淡江大學師資培育中心長期與臺北縣淡水國小合作與交流。師培課程經常安排到國小試教、實作、見習、教育專業服務等，讓師資生累積實務的經驗，提前熟悉未來的實習環境，以利實習學生更快進入狀況，也可以和輔導老師先彼此認識，培養默契。
- (三)實習輔導教師以「協同教學」教育夥伴關係帶領實習學生，彼此教學相長：在教學的過程中，有實習學生的加入，形成班級「雙導師」的教學資源。無論在教學實施或是班級經營，透過彼此的配合，可進行更多新的嘗試，「雙導師」共創許多教學的新改變。

壹、實習輔導相關制度

一、淡江大學新制教育實習輔導制度之規劃與實施

- (一) 淡江大學新制教育實習內容：隔週返回淡大上課四小時，進行聯班演講活動、各班針對班經、輔導、教學帶領討論與分享，每週撰寫省思札記，期末完成實習歷程檔案。
- (二) 淡江大學新制教育實習輔導制度特色

◎ 特色一：兼具理論與實務

淡大的教育實習課程依不同的目的，以「聯班」、「原班」彈性分組的方式，使實習學生透過學習社群，能夠兼顧實習內涵中理論與實務的連結（聯班演講理論，原班討論實務）、班級經營與學生輔導、以及學科教學的深入分享。教育實習課程採取彈性分組，使得同校、不同校的實習學生可以利用「原班」討論，分享共同的學校議題，建立更多情誼。部分原班分組的實習學生自行建置實習學生交流分享平臺，透過網路對話，分享實習經驗，不同學校的實習學生相互聯繫、交換教學資源、彼此觀摩，使實習學生間的互動多元化。

◎ 特色二：實習指導教師協同教學

淡大實習指導老師間，針對教授課程設計與課後省思討論，不斷應變實習學生的突發狀況，共同診斷問題提供解決方案支援彼此指導的實習學生。從師資培育機構與師資培育者專業成長的角度上看，「協同教學」是指導老師相互成長最多的方式。師培機構鼓勵實習學生合作學習，以省思探究教學成效，從事行動研究深化教學能力。期間指導老師必須身體力行，對於新制教育實習方案，促使指導老師實踐團隊合作，凝聚淡大的實習課程中心思想，使得淡大指導教師團隊擁有改進的動力。

協同教學使指導老師間協力共同解決問題、凝聚共識、激盪新思維，也使得指導老師相互學習別人的經驗。而後，每位指導老師可以視自己的需要而調整自己的教學。

◎ 特色三：深化學習型組織教學精髓

以淡大師資培育中心長期與淡水國小合作為例，淡大的實習輔導漸漸融入淡水國小教師學習組織型態之中，而且扮演重要的角色。實習期間，輔導老師帶領實習學生，與實習指導老師共同討論校本課程的規劃與實施。輔導老師將討論所彙集的意見再帶入學年的課程會議，分享淡大實習指導老師針對課程發展與設計提供教育新知識，分享予學年老師，促成淡小校長、教職員運用新的思維方向，再度開拓淡水國小學校本位課程新的視野，促成老校新生、神采奕奕的動力。

實習學生的教學觀摩，歷年均是淡水國小學年老師的大事。學年老師在學年會議討論適合教學觀摩的主題，共同關懷實習學生，且盡力提供教學資源協助。學年老師共同期盼本學年的實習學生能圓滿完成新手教師的基本能力。

二、臺北縣立淡水國小教育實習輔導制度

淡水國小對於教育實習輔導理念具有高度的認同，因此願意提供師資培育中心教育實習

機會。每年都有相當多實習學生實習，學校行政人員與教師均極力指導與協助實習學生。

(一) 用心規劃與執行教育實習輔導

淡水國小皆由教學經驗豐富、具備充足課程教學及班級經營知能的老師擔任實習輔導教師。實習輔導教師的教學經驗皆達五年以上，具有熱忱與耐心並且願意指導實習學生，有教學傳承的理念。淡水國小安排實習學生進行行政處室輪動與實習，過程中由主任安排了解各組事務工作，並透過行政相關工作的協助更進一步了解各處室的組織架構與運作模式。

淡水國小辦理多場實習學生講座（班級經營、資訊教學、輔導知能、危機處理等），提供實習學生在實習過程增能。緊密結合師資培育中心、教育實習機構與實習學生之三聯關係。淡水國小的實習輔導計畫是周延的，全面的，含計畫、組織、溝通、以及評鑑。

(二) 教育實習輔導經驗分享

開學後邀請校長或各處室主任與實習學生面對面會談，每月一場，讓實習學生了解學校辦學理念與行政單位的運作。一月初，實習結束前辦理實習學生綜合座談。每月辦理實習輔導會議，邀請師培中心指導教師、校長、各處室主任、輔導教師與實習學生參與座談。各項決議事項均列入下次會議追蹤的項目以確實掌握執行進度，作為實習學生之實習計畫缺失的調整之重要參考依據。每週舉辦一次諮商會談，與實習學生進行討論，直接溝通瞭解實習學校全盤狀況，分別就教學與班級經營議題與實習輔導教師諮商、就行政議題與行政人員諮商，提供實習學生心理輔導及實務層面的諮商機會。

(三) 指導實習學生教學：觀摩學習、輔導教師指導實習學生設計課程、每次教學演示均至少三位校內優質教師進場觀察紀錄，並於演示後召開檢討會議；實習學生進行期末教學演示時，邀請師培中心指導教師、本校輔導教師、教務主任之外，另邀請同學年教師入班觀察，並填寫教學觀察表（同時錄影記錄）、進行討論、回饋與分享。

(四) 實習學生參與校內教師專業評鑑座談。

(五) 校方支援多媒體器材提供實習學生進行教學媒材的應用。

(六) 淡水國小曾於 97 學年度上學期與淡江大學合作辦理「地方教育輔導-臨床視導」，進行淡水區實習輔導教師會議，提昇輔導教師輔導知能之專業成長。

三、淡江大學與臺北縣立淡水國小攜手建立優良實習合作關係

(一) 臺北縣立淡水國小擔任淡江大學合作教育實習機構時間自 90 學年度第一屆國小教育學程結業師資生至今已九年。

(二) 淡大與臺北縣立淡水國小合作密切：淡小與淡大互動密切，師資生常前往淡小進行教育專業服務課程（0 學分，40 小



時)，包括補救教學、協助行政工作、個案認輔……等等。「教學設計」、「國民小學教學實習」課程與淡小合作，使師資生了解國小低、中、高年段不同之教學與導師工作。

貳、三聯關係互動情形與紀錄

一、雙方同時指導實習學生課程設計初體驗 96.09~97.01 修習「教學設計」課程設計教案

朱惠芳老師長期參與環境教育與科學教育推廣，96 上教學設計課程，要求各組與國小合作設計適合該校之海洋教育主題課程，蓉萱與組員至淡水國小與林燕瓊老師共同討論「漁樂百分百」。由朱老師帶領異質性小組完成本方案的概念架構，小組人員包括：陳蓉萱（建築所研究生）、白席珍（教政所研究生）、陳瑩諭（法文系）、王農景（中文系）。小組以田野調查方式，編寫教學內容，再與林燕瓊老師見面，討論教案初稿的教學內容與教學策略，接著分析班級學生的學習風格。師資生完成課程設計後，透過林燕瓊老師的安排，至六年級的班級進行試教，並且在教室後方觀摩與指導。教學觀摩之後，在朱老師的「教學設計」課程中，報告試教評析，並給予回饋。本教案參加淡大教育學程「教案設計競賽」，獲團隊第三名；爾後蓉萱參加「海洋科學教育與課程設計增能研習」(97.8.5)，分享海洋教育課程設計。

二、蓉萱在淡水國小的見習 97.02~97.06 由三年級尚貞美老師輔導蓉萱見習

96 下修習朱老師「國民小學教學實習」課程，蓉萱再度進到淡小的教育現場，與資深教師尚貞美老師學習。該學期有兩次教學機會：(一)專題研究：藝術與人文課程，主題為紙的創作，透過教學提升學生在美勞學習的成就感；(二)教學演示：進行「包含除」分數之概念課程，因著尚貞美老師的指導與補救教學，使蓉萱在第二次教學體驗中，留下美麗回憶。

三、蓉萱在淡水國小的代課 97.09~98.06 短期代課一年，五年級藝術與人文教學

第一次代課，剛開始班級經營與課程設計方面，遇到許多挫折與困難，在朱惠芳老師的輔導下漸入佳境，且利用課間與淡小教師們討論課程問題，透過傾囊相授，蓉萱獲益良多。

四、營造一個永續校園 95.08~99.05 蓉萱協助彙整淡水國小校園環境營造與校本課程

(一) 淡江大學協助淡水國小打造一個永續校園

淡小教師希冀以更積極的態度，結合淡大資源，著手永續環境的生命力，強化環境教育的深耕，讓社區與學生都能體會環境與人類的關係，以實現永續校園的理念。

淡大黃瑞茂老師(建築系)、朱惠芳老師參與淡水國小永續校園之規劃與實施，包括 95 年「教育部協助大專生協力地方推動校園永續計畫」、96 年指導淡水國小永續校園改造計畫與 98 年老舊校舍改建、綠圍籬計畫、校內大樓雨水回收系統進入水生池。

(二) 蝴蝶生態園的規劃與執行

林燕瓊老師、蓉萱老師與 404 班的學生們一同出一份心力，協助淡水國小永續生態環境之營造。在基礎設計中，多次與建築師、營造廠商溝通與協調，共同克服施工的困難，打造出舒適與美麗的生態園。工程結束後，林燕瓊老師帶領著 404 班的學生們，一同經營管理生態園，主動到生態園幫忙除草、鋪碎石等工作，看著生態園的變化，對淡水國小有更多的認同感。

朱惠芳老師則帶領臺北縣環教輔導團團員給予淡水國小經營水生池的建議，且引進許多專家資源，提供校園永續經營管理之諮詢。

(三) 建置蝴蝶校本課程網站

透過建立校本課程教學資源平臺，整理已發展十一年的課程成果(86~96 學年)，不但看見多年的成果，也成為老師的豐富教學資源。將資深老師的教學精華與智慧，傳承給後輩新進的老師們，開啟永續經營校本課程的機制。燕瓊老師、蓉萱、姿伊三人，共同討論蝴蝶相關教案之分類，由蓉萱彙整教案與教材，協助姿伊將資訊掛上淡水國小網站，建立一個開放的教學資源網路平臺。

五、林燕瓊老師與朱惠芳老師共同引領蓉萱的學習 98.08-99.01 指導與輔導之實習

(一) 淡江大學教育實習課程規劃

- ④ 返校學習：每兩週返校一次，課程內容包括班級經營、兒童輔導之專題演講，國語與數學觀摩、試教評析，十分鐘國語上臺試教練習，以提升實習學生之教學專業知能。
- ④ 模擬考試：分為教育原理與制度、輔導原理與實務、課程與發展等教育專業科目考試，擷取歷屆考古題的方式出題，督促蓉萱緊鑼密鼓的唸書。
- ④ 作業設計：依序以行政、班經、教學三大方向設計作業，並且每週須繳交實習省思札記。透過作業的引導，幫助蓉萱在實習的每一個階段中，清楚輔導與學習的目標，使實習學生活更加踏實。
- ④ 教師聯繫：朱惠芳老師常至淡小討論、觀摩，與林燕瓊老師保持良好互動與溝通。

(二) 輔導實習學生教學

④ 試教國語十分鐘

在朱惠芳老師授課的教育實習課程，須上臺演示國語教學十分鐘，並邀請淡水國小、他校主任、教師來評析指導，幫助實習學生們的教學技巧。透過演示，朱老師可了解實習學生需加強部分。



④ 建立「協同教學」的模式來進行教學

由輔導教師(林燕瓊)、指導教師(朱惠芳)的共識，培訓實習學生具備十分鐘清楚講述一個新概念的教學，因此燕瓊老師安排數次上臺教學的機會，並給予指導。

教學前，共同討論新單元的教學目標與活動，主要教學理念為「做中學」，讓學生從實際操作教具，學習新的抽象概念。教學中，當蓉萱在臺上上課，有錯誤的教學內容，或是需澄清的迷思，林燕瓊老師會利用課程中停頓的時間，立即指導蓉萱，再由蓉萱更正教學內容。教學後，透過習作評量，瞭解學生的學習情形，再做補救教學。

立即修正實習學生的教學，透過輔導老師在實習學生上課中，即時的回饋與指

正，培養實習學生具備臨場靈活的反應，提升察覺力、自我修正的能力，因此漸漸幫助實習學生奠定教學專業的能力。由兩位老師課堂上的互動當中，學生們看見兩位老師相處的榜樣，認真改正錯誤，盡全力要把事情做好的精神，鼓舞學生們的學習態度，並且很敬愛在班級中一起上課的兩位老師。在課堂上的學生練習的評量，由兩位老師行間巡視，指導學生練習的正確度，進行個人的補救教學。

◎ 教學觀摩：「數學—分數單元」

在每一堂課的教學後，透過輔導老師的指導，以及實習學生的省思，不斷修正教案，也作為下一堂課程方向的參考。最後一堂課的教學內容是在教學觀摩的前一天，輔導老師耐心與細心的教導下，與實習學生在學校奮鬥至晚上十點才回家。

培養學生們具備操作教具的能力，透過課程的設計，利用小組學習模式，練習操作教具。剛開始實習學生無法掌控全局，透過輔導老師的教導，與指導老師的鼓勵，在教學觀摩的教學中，有很大的進步。

觀摩檢討後，校長、主任、指導老師、輔導老師、實習同儕們，齊聚一堂，彼此分享與回饋，這自在又輕鬆的檢討會中，彷彿是三方教學與學習成果的大收穫，當中充滿歡笑與淚水，話題中有更多的鼓勵與指導，彼此教學相長。教學觀摩是實習階段的一個重要評量，讓實習學生深刻學習到輔導老師、指導老師的敬業精神與熱衷專業的熱情，教育無私奉獻心力，培育下一代新手老師，為實習學生樹立良好的典範。



六、蓉萱的終身大事 98.11 指導與輔導教師共同祝福實習學生蓉萱的婚禮

在實習學生活期間，蓉萱完成了終身大事—結婚，晚上的喜宴，淡水國小林元紅校長、陳佩芝主任、林燕瓊老師不辭辛勞的到永和的婚禮現場來給予我滿滿的祝福，深深感受到他們的關愛與重視。朱惠芳老師雖然當日不克前來，但在婚禮前已給予蓉萱許多祝福與關心銘感肺腑，蓉萱深深感受自己真的是一位超級幸福的實習學生，擁有這麼美好的回憶！



七、參賽資料製作與省思 99.01~99.05 討論與合作完成參賽資料

由淡江大學師資培育中心推選出來後，三方經由三次見面討論參賽之內容與撰寫之方向。前期主要以電子郵件往來的方式溝通，後期再利用周末假期，到惠芳老師的研究室一起

完成（詳右圖）。

在準備、撰寫、製作過程中，三方在熱情的討論下，激發起許多想法。經由製作參賽資料的過程，讓三方更深刻的省思過去多年的互動，所帶來自己與團隊的成長點滴。我們都非常享受在這個過程當中，雖然時間迫在眉梢，但熱情與笑聲從不間斷。



參、三聯關係實習輔導上的具體效應

輔導教師與實習學生、指導教師間的互動，活化教學思維，

仿若小石頭輕點水池面，激盪出無數漣漪、智慧的火花。

實習指導老師應主動與實習輔導老師、實習學生形成鑽石三角，共同討論教育實習歷程中，輔導實習學生之最佳方式、提醒須改進處，真正做到「以實習學生為中心」的實習輔導。

一、實習指導教師、實習輔導教師、實習學生相近之人格特質

- ◎ 課程進行間幽默風趣、喜歡說笑話。
- ◎ 教學態度用心認真、刻苦耐勞。
- ◎ 教學引領凡事正向思考、個性開朗。
- ◎ 任教風格不斷追求新知與專業成長，尤其是科技與教育新知。
- ◎ 上課特色人未到，笑聲先到，聲量大，上課幾乎不用麥克風。

二、實習指導教師、實習輔導教師、實習學生對實習的自我定位

（一）實習指導教師的實習指導理念（朱惠芳老師）

從 1998 年至今，我始終抱持「為國家社會培養更多好老師」的信念來培育師資。指導實習學生（學生）時，我總是提醒他們：一旦進入中小學任教即須獨當一面，一定要在職前師資培育階段與實習時，好好磨練自己，增強各方面的教學知能。

身為「老師的老師」，經常感到如臨深淵。如何指導實習學生（生）成為一位「好老師」，我必須經常自我要求與自我成長，以「身教代替言教」。教育唯愛與榜樣，教育學程的老師給予實習學生（學生）多一些關懷，未來他們成為老師後，自然也會關懷他們的學生，此乃身教。須要求自己不斷專業成長，並經常與校友、學校行政人員與老師、其他師資培育機構老師討論教與學，思考如何使實習學生（學生）學得更好！

（二）實習輔導教師的實習輔導理念（林燕瓊老師）

我喜歡新夥伴進入校園一起投入教育工作。我樂意協助實習學生進行實習工作，以培養健全師資具備積極的成為人師表，以良好的品格、完整的價值觀，熱忱的投入準備工作是成為一位優秀教師應具有的條件；熟練專業知能，培養專業能力及敬業精神；提升自我察覺能力，發覺教學需要改進的缺失點，促進專業成長。

（三）實習學生的實習理念（陳蓉萱老師）

- ◎ 帶著可聽的耳與受教的心：學習新的事物，需要有良好的學習態度。
- ◎ 積極爭取學習機會：實習的生活就如同寶庫中尋寶，以積極主動面對各方的挑戰！
- ◎ 尋找自己的教師特色：透過觀摩與學習，不同教師的教學與導師工作與經驗，加入自己的想法與應用，期許找到自我的風格，佈置自己的一片天空。
- ◎ 建立自己的教學方法與風格：上臺教學演練的機會，磨練自己的講述概念之口條、班級經營、生動有趣之教學方法；透過自我的省思與觀摩者的建議，力求教學能力的進步。

三、實習指導教師之輔導具體效益

(一) 實習指導思維

實習指導老師應扮演師資培育機構與實習合作學校的「溝通橋樑」，例如淡水地區一所實習合作學校希望增加實習輔導老師「福利」，本校立即同意提供圖書館借書證，本校圖書館電子資料庫與藏書量十分豐富，對淡水地區的實習輔導老師專業成長幫助極大，實習合作學校的行政人員非常滿意此項資源協助。

同一實習學校如實習學生較多，為認識每位實習輔導老師，討論實習輔導方式，需花費較多訪視時間。有人認為應要求實習學校安排一次正式座談，全部實習輔導老師與校長、教務主任等可同時一次會面，但大團體會降低彼此的熟悉度與信任度。

(二) 課程安排創新思維－「國小教學實習課程」銜接次學年度上學期「教育實習課程」

本校國小教育學程師資生來自各科系，無法安排駐校見習，為使師資生了解國小低、中、高年段不同之教學與導師工作，因此安排師資生於「國民小學教學實習」修課期間至實習學校見習，了解並協助見習輔導老師之教學準備與班級經營之規劃。

鑒於目前新制實習僅半年，為使師資生在教學實習與導師實習有更充裕的學習時間，淡大師資培育中心將「國民小學教學實習」課程安排於各學年度下學期，並至次學年度上學期的實習學校見習，期使師資生能漸進式熟悉實習學校環境，並對教學、班級經營、學生輔導能結合教育學程所學，落實於實習學校現場，淡大師資培育中心希望兼顧「到實習學校見習」與「大學課堂探討」相輔相成，理論與實務結合，引導見習生在見習過程的學習與省思，並製作「見習歷程檔案」紀錄其見習歷程，未來銜接至次學年度上學期的教育實習課程，繼續觀察教學、輔導等，並完成實習歷程檔案。

(三) 提昇淡江大學與淡水國小的互動

長期以來，淡大學生參與弱勢學生輔導（攜手計畫）、共同研發溼地教育與節能減碳課程、資圖系師生協助圖書館行政工作，圖書建檔與管理、合作進行北海岸區域課程策略聯盟，規劃並支援北海岸國際遊學課程之落實、建築系與師資培育中心老師參與淡水國小永續校園之規劃與執行、合作辦理地方教育輔導知能研習……等等。

淡大將持續培訓優質實習輔導教師，希冀能提升淡小實習輔導教師之專業知能，進而提

供更多的輔導動能。淡小亦會定期辦理實習輔導會議，邀請淡大實習指導教師參與會議，增進淡大、淡小及實習學生三聯關係，盼望提昇實習學生之實習品質。

四、實習輔導教師之輔導具體效益

(一) 教室觀察－活化教師的思考模式

實習學生加入教學的現場，觀察輔導教師課堂教學過程，提供機會，給予教學者了解實習學生對於這場教學的觀察結果，取代片面教學省思，使輔導教師與實習學生獲得多元思考提升教學專業。實習指導老師進入教室，了解實習學生及輔導老師在此一階段工作進度，提供意見，並引導新的教學思維。

(二) 實習學生注入新的人際關係

實習學生進入教室，為長久駐守在教室的輔導教師，注入一股新的活力。一學期上課日數約 100 天，教師人際關係互動最多的對象依序為學生，佔 89.9%，同事佔 10%，家長 0.1%。一般教師在單調的人際關係，同質性高的環境，容易趨向僵化的思想和行事；加入實習學生的教學參與、討論，教師重新檢視自己的教學，模式由單一的向度出現多元向度，因而提昇教學品質（如圖 1）。

由圖 3 呈現輔導教師、國小學生、實習學生三者，明顯的教師和學生各多一次的互動次元。如果增加實習指導教師關注學校課程的發展，參與討論實習學生和輔導教師在教學的成效，從圖 4 可見輔導教師和學生各多一次的互動次數計各三次。

剖析以上觀察點，思考該模式對於教育的成功行動影響，深信「學生獲得多元對象關心，從學生學習意願的角度，可激勵學生的學習動機」，進而提升學生的學習品質。同時，活化教學者的教學機制，也有一定催化效果。



圖 1 教學成效示意圖

圖 2 師生互動示意圖

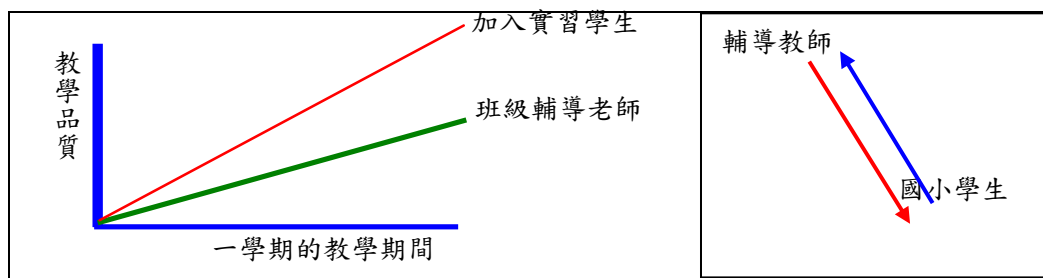

圖 3 師生加入實習學生互動示意圖

圖 4 學生與三聯關係的示意圖

（三）更新「講述型教學模式」，進行「協同教學」

透過實習學生，了解師培課程同儕互動的教學，得知指導老師（朱惠芳）的教學策略，師資生在課堂試教也能獲得不錯的教學效果。這些好的教學策略，正好透過實習學生口述分享給輔導老師，提供有用的教學方向，輔導老師再參考可用部分於課堂中做新的嘗試。

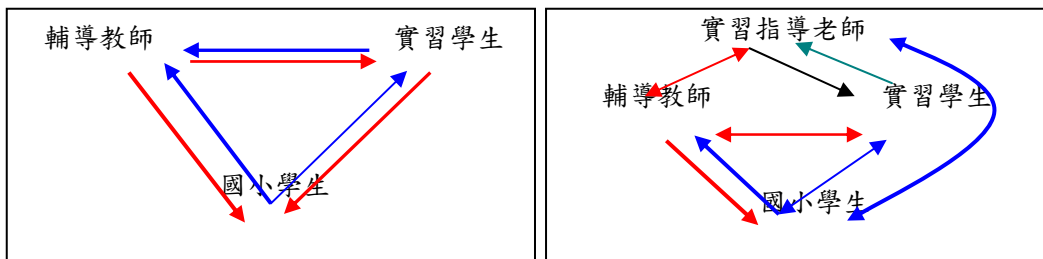
指導老師（朱惠芳老師）在師培課程中常常展示蒐集的資料，其中有不少的教學觀摩紀錄，也會請實習學生為輔導老師準備一份，提醒輔導老師（林燕瓊老師）考量學生的學習基礎在一成不變教學材料中加入新東西的探索方向。

實習進入試教階段前凝聚共識，透過實習學生與輔導老師的對話，了解班級學生的學習狀況。在一堂課當中，怎麼將教學素材元素，放進課堂的主題；需要多元教學知識，將元素藉由「傳遞工具」，密切的聯繫學生和教師之間溝通。研究發現正向的師徒關係努力，能促進實習學生的教學能力和專業成長(Hawkey, K.,1998)。因著教學熱忱，如湧出一股股能量束交替投射在一間教室內的兩位老師之間，不斷的交集，再次對話後，又再次釐清、再度形成精粹又客觀的教學步驟。實習學生與輔導老師、指導老師間的專業對話，提供成就一堂的寶貴資料，每一次的對話如同上一堂課，使得教學效果加成。「教與學」雙方角色在教學中交遞互換，互動中累積豐富的經驗，不僅有效的達成教學目標，而且實現比預先期望的教學情境，晉級升上更高的層次。協同教學的結果是實習學生與輔導老師相輔相成，專長的展現相得益彰，使得教學效果更出色。

（四）實習學生帶來主題教學設計

實習學生帶來新的主題，引發輔導老師發現新的主題所產生的教學元素，思索如何運用在教學單元中，讓學生體驗新的學習形式，開發潛在的學習力。新材料提高學習的興趣，進而激發學生自主學習，擴大學習主題的深度和廣度。新的教學者組合關係，輔導教師扮演既是觀察者又是學習者的角色。實習學生成功的給予新思維，進入專業教學的領域，即便是實習結束，早已預先埋下新的種子，啟迪下一次教學，開展另一次實際的教學成果。

（五）科技材料提供自我參考點

① 運用攝影機紀錄教學過程：實習學生帶來「實作和修正自我」的學習態度，觸動輔導教師自我檢核的想法：「如果換作是我，我能面對錄影紀錄，進行自我修正嗎？」敢於挑戰自我的想法，因而產生。依據實習學生錄影模式，檢視自己走過的教學時刻，才驚懼體會什麼才是真正的自己？什麼是誠懇的面對工作？

② 教學運用簡報：實習學生擅長資訊融入教學，透過影像的聲光效果活化文字成生動活潑的教學材料，真實生活的影像資料取代文字，幫助學生了解文字內涵代表意義，拉近實體物和抽象思考的距離，觀察使學生學習興趣洋溢，教學效果大幅提升。帶動輔導老師，有興趣找資料多給自己另一個教學方向，除給予學生實例了解教材之外，同時增加教師本身的教學樂趣，讓師生在教學相長中享受令人期待的一堂課。觀察指導教師朱老師很重視教學媒材有效的使用在教學，多次巡視教室聽她與實習



學生的談話，從旁輔導老師也開始省思自己的教學方法，因此收穫不少。

(六) 實習學生總是面帶微笑、用充滿熱忱的眼神看著學生

學校教師一天的思緒，多半沉溺在處理學生的難題中，長久下來，累積的疲憊除非能找出一天中利用十到十五分鐘有效方法紓解，若疲憊感還沒消除，緊接著上課，教師的注意力仍膠著過去的問題中，很難靈活發揮教學的實力。多了一位笑容可掬、充滿熱忱的實習學生，帶著希望坐在教室中，迥然相異的氣氛傳送迴繞在課堂之中，適度的增加輔導教師注意力，去接觸實習學生面容所呈現的不同世界。潛在的影響輔導教師釋放固著的思維，在愉快的情境中尋找有效的教法。

五、實習學生之實習具體效益

- (一) 教學：教學目標依據班級整體的情況，設定該科目一學期之大目標，再由課程單元之小目標來逐一達成。學期間，需要設計出一到二次的「高峰經驗」，讓學生們整體因著成功的經驗，增加自信心與成就感，繼而提升學習動力與突破自我學習的層次。教導「使用工具」的能力，無論是字典、網路搜尋、書籍、教育部字典網等資源，學生都有接觸過。設計課程在教案設計中，透過清楚的「提問」、「指導動作」、「歸納」的寫法，幫助我在教學上可以更清楚的說明新的概念，思路上更加條理分明。在異質性團隊小組與主題式教學設計的經驗中，培養我能與團隊合作設計、撰寫課程，以及具備研發課程設計的能力。
- (二) 教學技巧：透過十分鐘上臺教學一個完整概念的訓練，幫助我練習口語表達的精準度，以及與學生在課堂中的互動，提醒我是教學現場的客體，而學生是學習的主體。
- (三) 創意教學：跳脫教科書的格式，加入許多創意的來進行教學，增廣學生們的眼界。回家功課練習內容以靈活運用學習的知識為主要概念，非機械式的反覆練習。
- (四) 導師：班級經營，透過小組學習合作的機制，讓每一位學生都知道自己很重要，鼓勵學生擁有榮譽感的精神，從小組培養，再延伸到班級、學校的榮譽感，並且主動願意合作，進而凝聚班級的團隊。課間，老師會利用空檔的時間與學生私下對話。在導正上，不說負面的話，但是清楚的指出錯誤的行為，讓學生明白；在鼓勵上，清楚指出學生的進步，並引導學生自己訂定下一個成長目標。親師溝通，每一個家長提出的問題，無論大小都需要正面的回應，尤其是許多的小問題或誤會，需要透過教導學生表達正確清楚，與輔導學生錯誤的行為，並做一位聆聽者，應慢慢的聽，慢慢的說，讓家長在表達意見時，可以感覺舒服，教師也可以瞭解問題癥結，形成良好的溝通。教室佈置，學校推動蝴蝶課程，並經營蝶園生態環境。老師刻意在教室前的小花園，種植蝴蝶的食草與蜜源植物，因此在教室外面就可以觀察到蝴蝶的生態。隨著空間機能的佈置與定位，可以讓學生的下課或空檔生活更多元，引導學生在不知不覺中學習和嘗試老師設計的潛在課程，這也是教學的重要一環。

(五) 教師專業實務之經驗：在淡水國小見習、代課、實習的經歷中，累積我教職生涯初步的實務經驗。當中透過省思、積極參與、被指導與輔導……等，踏實地在教育專業上扎根學習；當中對於每一個人、事、物的際遇，點燃我對於教學這專業職場的熱情；當中看見我與學生們的成長與收穫，如乾海綿一般的大量吸收，心情非常愉悅。雖然，還有很多經驗的不足，但是，透過在淡水國小的經歷，幫助我開啟了一扇夢想的窗戶。

肆、三聯關係可推廣之模式

實習階段最重要的目標，是協助實習學生將職前教育中所習得的教育理論與方法與教學的現場結合，反省與對話，培養實習學生在教學現場的獨立思考能力。淡江大學師資培育中心指導教師們認為專業能力來自一個人的省思程度與自主程度，因此，實習的過程當中需要有同儕一同反思教學經驗，並且有能力強、意願高的實習輔導教師的專業指導，能夠協助實習學生思考理論與實務的關係。本合作團隊提供三項可推廣之實習輔導模式：

一、「同質性教學者」組合模式

指導老師在環境教育與科學教育具專業，資歷豐富；輔導老師在校園生態營造與科學研究方面，具豐碩成果與經驗；實習學生的碩士論文為永續校園水資源方面之研究。因此三方在討論與實行的過程當中，有更多可以互相交換經驗的內容與專業，彼此切磋學習，溝通順暢。

二、師資培育課程與鄰近中小學校合作教學與實作

藉由地緣關係，淡江大學師資培育中心長期與淡水國小合作與交流，師培課程中，經常安排到國小試教、實作、見習、服務等，讓師資生累積實務的經驗，且進入實習之前，就能熟悉未來的實習環境，以利實習更快進入狀況，也可以和輔導老師先彼此認識，培養默契（詳右圖）。

鑒於目前新制實習僅半年，為使師資生在教學實習與導師實習有更充裕的學習時間，淡大將「國民小學教學實習」課程安排於各學年度下學期，並至次學年度上學期的實習學校見習，期使師資生能漸進式熟悉實習學校環境，並對教學、班級經營、學生輔導能結合教育學程所學，落實於實習學校現場，淡大希望兼顧「到實習學校見習」與「大學課堂探討」相輔相成，理論與實務結合，引導師資生在見習過程的學習與省思，並





製作「見習歷程檔案」紀錄其見習歷程，未來亦銜接至次學年度上學期的教育實習課程，繼續觀察教學、輔導等，並完成實習歷程檔案。

三、以「協同教學」教育夥伴關係帶領實習學生，彼此教學相長

在實習的過程中，有實習學生的加入，形成「雙導師」的教學資源，無論在教學或是班級經營，透過彼此的配合，可以做更多新的嘗試，例如：在教學上，透過共同討論教案並教學，每次教學結束後，省思與討論，再度修改教案，共同進行教學；帶領全班挑戰七星山攻頂任務；更多學生享有補救教學的資源；幫忙拍攝學生的學習記錄影等，引領許多教學的新改變。





專業成長的好夥伴——

實習學生、實習輔導教師與實習
指導教授～以台灣師大特教系與
北縣文山國中為例～

作者姓名：杞昭安、胡心慈(實習指導教授)

魏秀芬、陳玉燕(實習輔導教師)

蘇郁涵、鍾琬郁(教育實習學生)

師資培育大學：國立臺灣師範大學

教育實習學校：臺北縣立文山國民中學





專業成長的好夥伴—實習學生、實習輔導教師與實習指導教授～以臺灣師大特教系與北縣文山國中為例～

國立臺灣師範大學 杞昭安、胡心慈，臺北縣立文山國民中學 魏秀芬、陳玉燕、
鍾琰郁、蘇郁涵

壹、前言

本文先以相關研究之文獻，探討教師專業成長，為教育實習制度中的夥伴關係找到理論的支持點。此外，在融合教育時代，特教教師服務的面向擴及全校，更需要團隊合作，其實習方式也和普通教育教師不同，本文也將介紹其特殊性。最後再以臺灣師大特教系與北縣文山國中在教育實習中的夥伴關係為例，具體說明三聯關係合作歷程，希望鼓勵所有樂於專業成長的特教教師，能在實習制度中獲益。

貳、實習輔導相關制度

臺灣師範大學特教系為漸進加強學生結合理論與實務的能力，自三年級下學期起即規劃教學實習課程，並區分大三、大四、教育實習階段(大五)各有其目標及不同重點。

北縣文山國中在教育實習輔導計劃與管理方面著重實習學生在行政、導師與教學實習的需求，提供行政指導、普通班及特教班導師見習制度，並在特教班落實班級經營與管理。在特殊教育專業教學指導方面，輔導教師累積豐富的教學經驗分享合作創新設計教材教法。

參、聯關係互動情形與記錄

- (一)實習指導教授與實習輔導教師互動~合作、溝通、目標一致
- (二)教育實習輔導教師與實習學生互動~引導協助實習學生進入真實的教學世界
- (三)教育實習指導教師與實習學生互動~協助實習學生將理論轉為實踐

肆、三聯關係在實習輔導上的具體效應

- (一)積極運用指導教授到校訪視實習學生的機會，讓指導教授、輔導教師及實習學生透過教學實習三聯合作的方式進行教學觀摩、座談、與相關人員晤談等事宜，三方能充分進行專業對話、討論與澄清。
- (二)實習學生於每個月返校座談繳交工作報告表與實習心得，除讓輔導教師及指導教授能清楚的掌握實習學生的學習狀況，進而給予適當回饋與協助外，更重要的是自己能透過「省思」自我成長。
- (三)指導教授與輔導教師共同輔導實習學生準備教師甄選--「模擬教師甄選」，模擬教師甄選其目標與實習教育最終目標一致。



伍、三聯關係可推廣之模式

- (一)指導教授應及早對實習學生進行導入實習前之說明，及早連絡輔導教師。
- (二)實習學校宜以全校為實習範圍之方式規畫特教實習學生之實習。
- (三)重視指導教授之到校訪視，形成三方共同成長之專業對話機制，將理論與實務結合。
- (四)實習學校規劃「多元學習輔導模式」及「實習檢核」方式。



本文基於對「教育實習」及「特教教師專業成長」的關心，提出一個可以鼓勵特教教師重新看待「教育實習」的角度——讓實習學生、實習輔導教師與實習指導教授成為專業成長的好夥伴。先以相關研究之文獻，探討教師專業成長，為教育實習制度中的夥伴關係找到理論的支持點，此外，在融合教育時代，特教教師服務的面向擴及全校，更需要團隊合作，其實習方式也和普通教育教師不同，本文也將介紹其特殊性。最後再以臺灣師大特教系與北縣文山國中在教育實習中的夥伴關係為例，具體說明三聯關係合作歷程，希望鼓勵所有樂於專業成長的特教教師，能在實習制度中獲益。

壹、理論基礎

王秋絨(1991)將教師專業成長的歷程分為三階段：師資培育階段、實習階段及合格教師階段，實習居於樞紐地位。下文將從「特教教師專業成長」及「特教教師之教育實習」談起，以聚焦在特殊教育教師在教育實習中的專業成長。

一、特教教師專業成長

Berliner (1988)將教師區分為生手教師、進步的初任教師、勝任的教師、熟練教師及專家教師。專家教師之成就絕非僅來自於時間的累積，在教學現場仍可看到年資頗深但對教學無熱誠也無效能的教師，雖然 McAlpine 和 Weston (2000)肯定建構專家知識是需要練習、回饋和時間的，但一定還有「時間」以外的其他因素。Schempp 和 Woorons (2006)認為要成為專家教師，要有三個條件：能建構實務技巧的知識、不斷練習結合知識的新技巧直到熟練，最重要的，要能進行**教學反思**。其他學者 (McLeskey & Waldron, 2002; Sternberg & Horvath, 1995)也肯定教學反思是專家教師的成長核心。由於特殊教育現場的複雜性、學生的挑戰性都較普通教育來得大，也要更大的信心及願意付出的專業承諾，特教教師在專業智能與敬業態度上的成長格外重要。

二、特教教師之教育實習

(一)教育實習中的三聯關係

實習學生將職前教育階段所學的理论與實習階段在教育現場所面對的實務統整，建構出對「教育」的認知。此時，實習指導教授與輔導教師雖能為其架構一完整的鷹架，指引實習學生成長，但只有教師本身思考的改變才能促成行動的改變。Greenwood 和 Maheady(2001)主張要在特殊教育師資培育的職前階段，精心安排一個能將理論與實務結合的教育情境，其中的輔導教師扮演重要角色，尤其透過彼此的專業對話能將理論化為實際。在此階段，實習指導教授與實習學校相關人員，同樣都是師資培育者 (Johnston, Duvernoy, McGill & Will, 1996; White, Deegan, Alexsaht-Snyder, 1997)，二者的責任與角色不同，但具有相同的價值。實習指導教授應致力於協助實習學生將理論的知識形成，轉換為實踐的經驗形式；輔導教師則負責引導實習學生進入真實的教學世界，隨時提供實務性的諮詢，或是分析教學實踐的理念與技能，減少實習學生在轉換理論過程的挫敗經驗，由實習計畫階段起，即開始扮演著角色示範、教練以及鷹架作用的角色，協助實

習學生逐漸發展出個人的專業風格，並由被督導的角色，成為一主動參與討論、行動與理念分享的專業者（陳美玉，1999）。指導教授與輔導教師都是協助實習學生專業發展的重要他人，這三者在教育實習過程，共同形成一專業成長的三元架構（tripartite）（Kirshner, Dickinson & Blosser, 1996；Kroll, Bowyer, Rutherford, Hauben, 1997；White et al., 1997）。

（二）教育實習中的三方共同成長

有學者提出輔導教師和實習學生之間的關係為「同儕關係」的相互成長模式（Lofstrom & Eisensmidt, 2009；Schon, 1987；Stanulis & Russell, 2000），將彼此反思的過程視為「學習型的會談」，輔導教師在幫助實習學生認清自己所處的發展地位，連結過去的理论與現在的情境，自己也因此更清楚知識的脈絡。

實習指導教授也會從中經由反思獲致成長：重新認識特教實習現場、重新定位實習指導教授（胡心慈；2008），及檢視大學所教的教材教法是否有所不足（胡心慈；2005）。

臺灣的實習制度正是促成一個由學者和教師雙方互惠合作的成長團體，具備一個教師專業成長團體的雛型，值得推廣以實習制度為中心的學校專業成長模式。

（三）特殊教育實習的特殊性

在融合教育的潮流之下，特教教師的養成教育比以前更重視團隊合作能力的培養（Turnbull, Turnbull & Wehmeyer, 2007），也使得特殊教育實習的場域較廣、接觸的人較多、實習內容較複雜，服務面遍及全校師生；傳統的師資培育方式已經不適合現代的特教教師，他們需要以團隊合作方式進行專業對話的訓練（Conderman & Johnston, 2009；Conderman, Morin, & Stephens, 2005）。Kilgore 和 Griffin(1998)對四名特殊教育實習學生所做地研究發現他們最大的挑戰與成長在於熟悉教學與課程、了解學校系統、處理融合教育中的問題。因此 Bullough、Young、Hall、Draper 和 Smith (2008)認為輔導一個特教生手教師應是整個學校的事而不僅是與輔導教師一對一的關係。臺灣師大特教系與北縣文山國中一直認同這樣的理念並具體實踐，以下將以臺灣師大特教系與北縣文山國中在教育實習上的夥伴關係為例，具體說明相關實習輔導制度及三聯關係合作歷程。

貳、相關實習輔導制度之說明

一、師資培育機構之教育實習制度

臺灣師大設有「師資培育與就業輔導處」，在教育實習上的制度完整經驗豐富；特殊教育學系對實習之規劃也自成一格行之有年，分別說明如下：

（一）臺灣師範大學在教育實習上之做法說明

臺灣師範大學的「師資培育與就業輔導處」主要工作執掌內容如下：

1. 師資培育課程組：負責學程之規劃、甄選及選課輔導等事宜。
2. 實習輔導組：負責畢業生教育實習相關事宜。
3. 就業輔導組：負責研習、座談、出版刊物等服務。



4. 地方教育輔導組：辦理地方教育輔導相關學術研討會或工作坊。

「師資培育與就業輔導處」對於全校實習指導教授之指導，規劃如下：

1. 與教育實習機構之實習輔導教師研商訂定實習計畫，並於教育實習機構開學後一個月內，送由師資培育機構及教育實習機構建檔列管，作為實習輔導及評量之依據。
2. 透過下列方式對實習學生實施教育實習輔導工作：巡迴輔導、通訊輔導及諮詢輔導。
3. 由各系所或進修推廣部規畫實習學生於學期中每月至少一次參加座談或研習。
4. 複評實習學生於實習期間所撰寫之實習心得報告或專題研究報告。
5. 與教育實習機構共同負責實習學生實習成績平時評量與學年評量。

(二)臺灣師大特殊教育學系在教育實習上之做法說明

臺灣師範大學特教系為漸進加強學生結合理論與實務的能力，自三年級下學期起即規劃教學實習課程，並區分大三、大四、教育實習階段(大五)各有其目標及不同重點。

1. 大三的實習課程：大三的實習主要在練習各種教學技巧，老師會全程觀看學生教學，並帶領教學後之團體討論，此階段實習目標在於熟悉及正確運用教學技巧。
2. 大四的實習課程：大四的實習範圍擴大，要融入國中實務現場，且與整個特教組合作，讓實習學生浸潤在特教組環境中。在特教組一整天都可聽到老師間的對話、和家長及學生的對話，完全浸潤在特教專業對話中。此階段實習目標在於充分了解特殊需求學生的實際狀況、特殊需求及所需特教專業服務。
3. 教育實習階段(大五)的實習課程：大五則要融入整個學校，了解特教在學校的任務與角色；此時特教系指導教授會以下列方式協助學生達成此階段實習目標：
 - (1) 暑假期間至開學初以電話或書信方式與實習學校聯繫，與教育實習機構之實習輔導教師研商訂定實習計畫。
 - (2) 積極運用到校訪視學生的機會，進行教學觀摩、座談、與相關人員晤談等事宜。
 - (3) 安排每月一次的返校座談，依學生需求安排主題進行專業成長。
 - (4) 透過巡迴輔導、通訊輔導及諮詢輔導等方式提供實習學生理論及情意的支持。

二、教育實習機構(臺北縣立文山國中)實習輔導相關制度：

在教育實習輔導計劃與管理方面著重實習學生在行政、導師與教學實習的需求，提供行政指導方面，參與各處室相關活動規劃與執行，並體驗普通班、特教班導師見習制度，並在特教班落實班級經營與管理。在特殊教育專業教學指導方面，輔導教師累積豐富的教學經驗分享合作創新設計教材教法。學校主管及師長們經常鼓勵實習學生要秉持敬業積極態度虛心學習，拓展不同領域的學習以培育教師多元能力發展。並培養實習學生尊重學生個別差異，真情關懷學生之能力，加強實習學生及輔導教師合作學習之機制。

依據實習學生實際需求為主體，規劃為「教育實習內容」、「實習作息」、「實習檢核」等部分。實習學校規劃之教育實習內容為「特教領域教學實習」、「導師班級經營實習」兩大主

要教育專業領域及「學校行政實習」、「教師知能研習」兩大專長精進領域，提供實習學生完整及多元之實習輔導方式。實習學校規劃之實習作息為安排教學、導師及行政三方面的實習內容；每週另訂一個半天作為「實習學生備課時間」，該時段實習學生能自行於學校圖書館內準備教案、教材、教具設計及教甄等相關工作。實習學校規劃之實習檢核部份，包含有課程教學實習之課前和課後之討論與檢討、導師實習工作執行討論，定期參與每月一次校內實習輔導會議、每月一次母校返校座談，力求透過每次執行的雙方檢討互動，充實實習輔導計畫。

(一)教學實習規劃

教學實習部分，強調「多元學習評量模式」，課前由實習學生與輔導教師共同討論授課主題，並由實習學生先行撰寫教案再與輔導教師細部討論修正，並配合實習學生隨堂觀摩實習輔導教師不同領域教學課程；教學實習階段，每週教學實習 6-8 節，每堂課皆由實習學生自行設計學生評量表、教案及學習單交由輔導教師填寫教學建議，每堂課後確實討論教學優缺點並擬定課程修正方向；雙方主要進行研討課程設計原則、教學策略及班級經營方式，針對學生個別差異提供適性的教學內容及相關注意事項。此外，教學領域規劃部分，強調跨不同特殊教育班別（特教班、資源班）教學體驗。

在指導教學實習的過程中，輔導教師皆秉持著下列四大原則：

1. 專業化教學指導：能提供課程指導及教學法應用，評估學生起點能力自編教材、教具，給予學生適材適性的課程，對於實習學生在學生教學課程設計及評量方法等部分，實習輔導教師會建議有效的教學策略及實務經驗以提供實習學生之參考。
2. 實習輔導教師交流：為提供實習學生多元學習，不同於一般實習輔導方式以一對一進行之傳統模式，特別開創實習輔導教師交互支援模式，利用每位輔導教師各自之專長領域，互相結合以指導實習學生於不同特教領域的學習，讓實習學生能接觸更多的學生及教學指導，提昇實習學生專業能力。
3. 討論創新課程設計：實習輔導教師事先評估學生需求，規劃符合學生需求之學習課程，提出每學期課程計畫，並以系統化、結構化呈現教材，實習學生經觀摩實習輔導教師教學過程 2-3 週後，準備實習教學設計、課程評量及班級經營模式，再進行正式教學，由實習輔導教師觀察討論及調整修正，讓課程內容中的教材教法更為豐富化。
4. 定期召開教學研究會及實習學生教學座談會，由學校行政與特教組共同帶領實習學生，並積極給予正向鼓勵與支持。

(二)導師實習規劃

導師實習部分，強調「連續性實習安置模式」，導師實習時間以二個月為一個單位：第一個月以入班觀摩學習班級經營技巧為主；第二個月指導老師以漸進式退出協助，給予實習學生獨立處理班級事務的空間與機會，及加強學生問題處理之能力，輔導教師並從旁視情況給予協助。其特色如下：

1. 縱向連續性：時間連續兩個月八週的實習歷程，為實務見習與實作等工作項目。
2. 橫向連續性：實習內容貫串早自習活動、每節下課注意事項、用餐協助、打掃規劃、放學導護、親師溝通、師生互動、學生問題行為處理、教室物理環境佈置等。
3. 班級經營：支援輔導教師皆為合格特教老師，皆有帶班多年經驗，有隨時提供班級經營技巧或指導實習學生修正之能力。
4. 雙向溝通：支援輔導教師與實習學生，共同規劃導師實習內容並且定期每日討論問題或溝通意見，協助實習學生逐漸發展出個人的專業風格，並由被督導的角色，逐漸成為一主動參與討論、行動與理念分享的專業者。

(三)行政實習規劃

行政實習以教務處、學務處、輔導處及特教組為主要培訓行政工作的單位，藉由讓實習學生接觸學校不同業務處理，培養多元能力發展；執行方式強調「多元實習安置模式」，以每月輪替方式進行。此安置模式主要目的在於：

1. 熟悉校內普通教育行政業務與特殊教育行政業務的關係。
2. 從中學習觀察瞭解普通教育與特殊教育的異同。
3. 藉由瞭解行政相關業務，增加普通教育與特殊教育的合作與溝通機制。

參、三聯關係互動情形與紀錄(教育實習的進行方式)

指導教授與輔導教師都是協助實習學生專業發展的重要他人，指導教授與輔導教師合作、精心安排一個能將理論與實務結合的教育情境，在實習過程中，指導教授、輔導教師與實習學生三者形成一專業成長的三元架構 (tripartite)，見下圖。

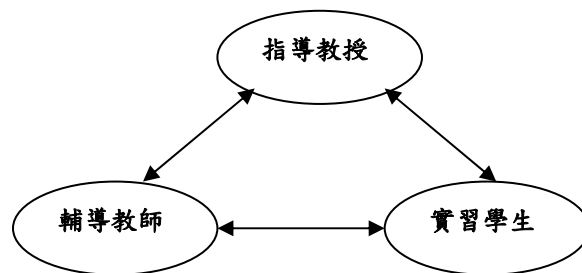

三聯關係圖

一、實習指導教授與實習輔導教師互動~合作、溝通、目標一致

(一) 實習指導教授分享實習理念

1. 讓學生以「特教育系學生專業能力指標問卷」，內含「知識與認知」、「職能導向」、「個人特質」、「價值與倫理」等四個層面，讓學生藉由自評瞭解自己目前所具有之特教知能，做為實習期間繼續努力成長的參考依據。

特教育系學生專業能力指標問卷

一、知識與認知層面 指專業人員在實作流程中，對於知識性、脈絡性或理論性等內涵所表現的相關知能。			<div style="display: flex; justify-content: space-between; align-items: center;"> 非常像我 ↔ 非常不像我 </div>					
			6	5	4	3	2	1
具備一般特殊教育知能	1-1	了解兒童及青少年的身心發展特質	<input type="checkbox"/>	<input type="checkbox"/>	<input type="checkbox"/>	<input type="checkbox"/>	<input type="checkbox"/>	<input type="checkbox"/>
	1-2	了解特殊教育需求學生之身心發展、學習特質與教育需求	<input type="checkbox"/>	<input type="checkbox"/>	<input type="checkbox"/>	<input type="checkbox"/>	<input type="checkbox"/>	<input type="checkbox"/>
	1-3	能分析特殊教育需求學生之教育需求	<input type="checkbox"/>	<input type="checkbox"/>	<input type="checkbox"/>	<input type="checkbox"/>	<input type="checkbox"/>	<input type="checkbox"/>
	1-4	了解特殊教育需求學生之服務方案	<input type="checkbox"/>	<input type="checkbox"/>	<input type="checkbox"/>	<input type="checkbox"/>	<input type="checkbox"/>	<input type="checkbox"/>
	1-5	了解特殊教育的重要理念與發展趨勢	<input type="checkbox"/>	<input type="checkbox"/>	<input type="checkbox"/>	<input type="checkbox"/>	<input type="checkbox"/>	<input type="checkbox"/>
了解特殊教育行政及特殊教育學生之權益及相關法規	1-6	熟悉各種特殊教育及其相關之法規	<input type="checkbox"/>	<input type="checkbox"/>	<input type="checkbox"/>	<input type="checkbox"/>	<input type="checkbox"/>	<input type="checkbox"/>
	1-7	熟悉各級特殊教育行政組織與政策	<input type="checkbox"/>	<input type="checkbox"/>	<input type="checkbox"/>	<input type="checkbox"/>	<input type="checkbox"/>	<input type="checkbox"/>
	1-8	具備特殊教育行政運作之概念與技巧	<input type="checkbox"/>	<input type="checkbox"/>	<input type="checkbox"/>	<input type="checkbox"/>	<input type="checkbox"/>	<input type="checkbox"/>
具備整合特殊教育相關資源與專業合作的能力	1-9	了解專業團隊服務的資源和功能	<input type="checkbox"/>	<input type="checkbox"/>	<input type="checkbox"/>	<input type="checkbox"/>	<input type="checkbox"/>	<input type="checkbox"/>
	1-10	了解特教教師在專業團隊合作中的角色	<input type="checkbox"/>	<input type="checkbox"/>	<input type="checkbox"/>	<input type="checkbox"/>	<input type="checkbox"/>	<input type="checkbox"/>
	1-11	具備與專業團隊溝通合作之能力	<input type="checkbox"/>	<input type="checkbox"/>	<input type="checkbox"/>	<input type="checkbox"/>	<input type="checkbox"/>	<input type="checkbox"/>
	1-12	具備與家長溝通、親師合作之能力	<input type="checkbox"/>	<input type="checkbox"/>	<input type="checkbox"/>	<input type="checkbox"/>	<input type="checkbox"/>	<input type="checkbox"/>

2. 請學生轉發指導教授親筆簽名好之「給實習輔導教師的一封信」。

(二) 實習指導教授與實習輔導教師合作溝通，擬定實習目標及做法。

(三) 實習指導教授與實習輔導教師共同輔導實習學生準備教師甄選：為協助學生生涯發展，教育實習和準備教師檢定考試同時並行。絕不以準備考試為由偏廢教育實習，但也期待費心培養出來的特教新手能成為第一線之尖兵，共同為特教盡一份心力。因此不管在臺灣師大特教系還是文山國中，均積極為學生安排模擬考試。

二、教育實習輔導教師與實習學生互動~引導協助實習學生進入真實的教學世界

(一) 安排「實習輔導會議」：文山國中會為實習學生召開「實習輔導會議」，幫助實習師及早融入學校。參與人員包括校長、各處室主任、指導教師與實習學生，除了實習學校教師們的指導與建議外，也充分提供實習學生表達想法的機會，藉由此一正式管道，可作為實習學校與實習學生間良好的構通橋樑。



實習輔導會議

(二) 對實習學生之指導：文山國中以實習輔導教師交互支援模式提供實習學生多元學習，結合輔導教師各自專長領域指導實習學生在不同特教領域之學習，進而提昇實習學生專業能力。

1. 參與實習學校特殊教育領域會議：實習學生共同參與實習學校之教學研究會議、課程

準備會議，討論實習學校之教學、行政、研習等相關事項，並擔任會議記錄工作。透過會議討論的過程，了解實習學校的特殊教育運作模式，以及課程調整之依據，更融入實習學校的氣氛。

2. 以學校教師身份向師大學弟妹分享教學實習經驗：經由實習輔導教師的指導，實習學生與師大特教系大四學生分享教學經驗；透過與他人的分享，統整並內化自己在特教領域所學之理論與實務，以特教老師的角色與學弟妹分享，實習輔導教師也藉此機會評量實習學生學習之成效。
3. 教學實習之課程討論與教學檢討：安排多階段教學實習，每階段讓實習學生進行七至九堂課不同領域課程(包括資源班、特教班)的實習。教導新單元前，實習輔導教師與實習學生會對教學的單元主題及授課方式進行討論；每堂課後，實習輔導教師會填寫「教學評鑑表」做為每次教學的回饋，並與實習學生會針對教學內容、方式、學生問題處理等進行檢討與建議。



(三) 教學實習三聯合作方式

指導教授於學期前、中、末到實習學生實習學校現場，進行三方共同成長之專業對話機制(討論重點包括課程設計、教學策略、班級經營等)，將理論與實務結合，建構專家知識。

1. 第一次(期初)由輔導老師進行教學，指導教授與實習學生觀摩，教學結束後，三方針對教學現場及教學設計進行討論。
2. 第二次(期中)由實習學生進行教學，指導教授與輔導老師觀摩，教學結束後，三方針對教學現場及教學設計進行討論。
3. 第三次(期末)由實習學生進行教學，指導教授與輔導老師觀摩，教學結束後，三方針對教學現場及教學設計進行討論。

(四) 規劃「多元實習安置模式」的行政實習，整合學校各處室行政團隊支援，讓實習學生由各處室行政運作實際經驗中，增加處理融合教育問題的能力及增進行政合作協調的能力；讓實習輔導不僅限於輔導教師與實習學生兩個人一對一的關係，而是以整個學校的支援協助實習學生的全方位成長。

(五) 規劃實習學生「模擬教師甄選」：實習學校安排每個月一次的模擬筆試及每兩個月一次的口試與試教模擬考試，以增加實習學生的練習機會與考試技巧；由校內的主任擔

任口試委員進行模擬考試，各領域教師擔任試教之評審，所有考試完成後進行檢討與建議。



模擬口試



模擬教甄後座談會

三、教育實習指導教師與實習學生互動~協助實習學生將理論轉為實踐

- (一) 實習指導教授在實習學生畢業前之行前說明：以「揚帆待發——談就育實習」之電腦簡報向畢業生說明教育實習之意義與學習重點。
- (二) 指導教授協助實習學生將理論實踐於教育現場：指導教授透過批閱實習計劃、每月實習工作日誌及電話、e-mail 等連絡方式，充分了解學生、支持學生；並精心安排每月返校(系)座談，讓在不同學校實習之學生彼此交流互相分享，並適時補充新知、澄清解決實習階段所遭遇的困難。
- (三) 實習指導教授訪視：包括觀摩教學、教學觀摩後座談、與相關人員晤談等，帶領並鼓勵輔導教師與實習學生進行教學反思，且針對實習期間各方面表現給予回饋與建議。
- (四) 模擬教師甄選考試：舉辦模擬教甄考試，邀請實習學校之主任擔任評審，讓實習學生有足夠的練習為教甄作準備。



模擬教師甄選考試說明



邀請文山國中教務主任擔任口試委員

肆、實習三聯關係在教育實習上的具體效益

- 一、積極運用指導教授到校訪視實習學生的機會，讓指導教授、輔導教師及實習學生透過教學實習三聯合作的方式進行教學觀摩、座談、與相關人員晤談等事宜，三方能充分進行專業對話、討論與澄清，了解實習學生於實習期間的專業成長情形外，更能了解實習教師在生活、環境適應上的情形，視需要給予協助，在這樣的討論下，一同激勵彼此朝著



共同的目標努力。

指導教授：更加深刻體認實習學校(實習團隊)對實習學生的影響非常大！

輔導教師：在輔導實習學生中，能在教學後反思、和實習學生一起互相激盪，有助於
「建構專家知識」。

實習學生：實習可以在現場看指導老師把理論變成真正教學上的應用，讓我們可以去
對照以前學過的理論，再進而增加我們的熟練度，這是很吸引人的。

二、實習學生於每個月返校座談繳交工作報告表與實習心得，除讓輔導教師及指導教授能清楚的掌握實習學生的學習狀況，進而給予適當回饋與協助外，更重要的是透過「自省」，讓我們能更加客觀的了解自己的成長與不足之處，進而適當的調整自己，以確實達成實習目標。

三、實習指導教授與實習輔導教師共同輔導實習學生準備教師甄選—「模擬教師甄選」，模擬教師甄選其目標與實習教育最終目標一致，力求培育每位實習學生成為質與量均優質的合格教師，因此臺灣師大特教系和文山國中積極相互支援，為學生安排模擬教師甄選。

伍、實習三聯關係可推廣之模式

一、指導教授應及早對實習學生進行導入實習前之說明，及早連絡輔導教師，溝通對實習之理念與期待，及早架構起易聯絡與分享之三聯網絡，支持實習學生之教育實習，也從中獲益成長。

二、實習學校宜以全校為實習範圍之方式規畫特教實習學生之實習，加強行政團隊之支持度，增進實習學生在全校推展融合教育之能力。

三、重視指導教授之到校訪視，形成三方共同成長之專業對話機制，將理論與實務結合，建構專家知識，以三聯關係形成實習輔導中的循環動態關係，任一方之活動均能牽動另一方之學習，加強彼此之聯繫。

四、實習學校規劃「多元學習輔導模式」及「實習檢核」方式：

(一)教學實習強調「多元學習評量模式」，包括課程前、教學實習階段及課程後討論。特色：

1. 專業化教學指導：能提供課程及教學法應用等指導，從評估學生起點能力至自編教材、教具等，並教導如何給予學生適材適性的課程。

2. 實習輔導教師間之交流互動：為提供實習學生多元學習，特別開創實習輔導教師交互支援模式，此模式不同於一般實習輔導方式之一對一的傳統互動，結合每位輔導教師專長於不同特教領域的學習，讓實習學生能接觸更多的學生及接受其他輔導教師指導的機會。

(二)導師實習強調「連續性實習安置模式」：導師實習時間以二個月為一個單位，第一個月以入班觀摩學習班級經營技巧為主；第二個月指導老師將以漸進的方式退出協助，給予實習學生獨立處理班級事務的空間與機會，並視情況給予協助和輔導，導師實習工作每

天執行討論改善或調整方法。

(三)行政實習強調「多元實習安置模式」：校內教務處、學務處、輔導處及特教組每一個月輪替一次，學習與觀察校內普通教育與特殊教育行政業務的異同處，增進實習學生在行政合作及溝通協調的能力。

(四)實習成效之檢核：從每節教學實習課，指導教學教案撰寫到教材、教具設計製作及提供教學回饋或建議，還有每月的教學輔導、行政服務及教師知能研習規劃及評估，到教學觀摩及最後準備教甄的加強演練，都是在提供實習學生實習輔導成效之檢核項目。

五、實習指導教授與實習輔導教師相互支援，為輔導實習學生準備教師甄選，同時兼顧就育實習與教師檢定與甄試，以為國育才、培育特教尖兵之心態，共同努力，讓整個團隊有一清楚、共同的目標與願景。

教育部 99 年度教育實習績優獎示例彙編

發行者：教育部

發行人：吳清基

總策劃：張明文、黃坤龍

副總策劃：鄭文瑤

總編輯：張惠博

執行編輯：張靜馨、劉世雄

審查委員：李靜雯、周進洋、林千惠、林坤燦、林偉人、
張淑芳、莊淑琴、陳廖安、黃鴻博、楊志強、
劉德新、鄭青青

(依姓氏筆畫排序)

策劃：蕭小于

助理編輯：邱新郡、鄭志德

承辦單位：國立彰化師範大學

網址：<http://intern.ncue.edu.tw/practice99/>

出版者：教育部

地址：100 臺北市中正區中山南路 5 號

電話：(02)7736-6666

出版日期：中華民國 100 年 3 月